

测针及附件

若想实现高精度测量，一定要选择性能优异的雷尼绍测针。立即行动！



目录



第1章

技术规格速查指南

从我们的众多产品系列中快速选择。

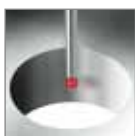

第2章

碰触点的精度

解释在实际应用中选用合适测针的重要性以及对所有测针种类的概述。



第3章

M2螺纹测针系列

用于业界标准的坐标测量机测头TP2、TP20、TP200和REVO™的测针。



第4章

M3螺纹测针系列

用于手动坐标测量机测头TP1和TP6以及最灵活的扫描测头SP25M和REVO™的测针。



第5章

M4螺纹测针系列

刚性和重量经过优化处理，专为高精度TP7M测头和本公司各系列机床专用测头而设计的测针。



第6章

M5螺纹测针系列

为雷尼绍和其他制造商生产的超高精度扫描测头而专门设计的优质测针系列。



第7章

Faro测量臂专用测针

这些测针专门用于Faro便携式坐标测量机。



第8章

附件

从最复杂的测针组合到简单的星形测针，我们为您提供了各式组装所需的相关配件。

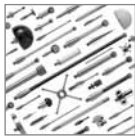

第9章

按订货号列出的产品目录

按订货号顺序排列的全部产品目录。

技术规格

测球材料特性

测针类型	材料	等级	球度	结构	成分	纯度	密度	硬度	抗压强度	弯曲强度	断裂韧性 K1c
			(μm)	-	(wt%)	(%)	(g/cm^3)	HV	(MPa)	(MPa)	($\text{MN}/\text{m}^{3/2}$)
AL ₂ O ₃ 红宝石测球	人造红宝石单晶体	5级*	0.13	单晶	99% AL ₂ O ₃	99.90	3.90	2300	2100	400-700	1
氮化硅测球	硬质模压 Si ₃ N ₄	5级*	0.13	多晶	Si ₃ N ₄	90	3.0-3.2	1600	3000	850	6
氧化锆测球	烧结ZrO ₂	5级*	0.13	多晶	ZrO ₂	90-95	6.05	1200	2000	1000	10
氧化铝空心测球	陶瓷 AL ₂ O ₃	-	1	多晶	AL ₂ O ₃	99.80	3.8-3.9	1900	2500	350	3.5
银质钢盘形测针	银质钢	-	1	-	-	-	8	450	-	-	-
银质钢筒形测针	银质钢	-	圆度4 μm	-	-	-	8	200	-	-	-
红宝石柱形测针	人造红宝石	测球: 5级*	测球的球度: 0.13 同心度: 测球/柱形4 μm	单晶	99% AL ₂ O ₃	99.90	3.99	2300	2300	400-700	1
碳化钨柱形测针	碳化钨	-	+ 20 μm 端头半径	-	92-93.5% WC 6.5-8% CO	14.8	14.95	1550	6000	-	-
银质钢筒形测针	银质钢	-	锥角30°	-	-	-	8	300	-	-	-
碳化钨筒形测针	碳化钨	-	锥角30°	-	92-93.5% WC 6.5-8% CO	99.90	15	1550	6000	-	-
氧化铝空心测球	铝合金6082-T6	-	30 μm	-	95.2-98.3% AL	-	2.7	95	-	-	-

* 参考DIN-5401测球等级标准。
* 应客户要求提供3级球度的球体。

测杆材料特性

材料	25°C时的膨胀系数
不锈钢	$16 \times 10^{-6}/^\circ\text{C}$
碳化钨	$5 \times 10^{-6}/^\circ\text{C}$
陶瓷	$8.1 \times 10^{-6}/^\circ\text{C}$
碳纤维	$-0.4 \times 10^{-6}/^\circ\text{C}$
钛	$9.2 \times 10^{-6}/^\circ\text{C}$
红宝石	$4.5 \times 10^{-6}/^\circ\text{C}$
氮化硅	$3.2 \times 10^{-6}/^\circ\text{C}$
氧化锆	$10.5 \times 10^{-6}/^\circ\text{C}$

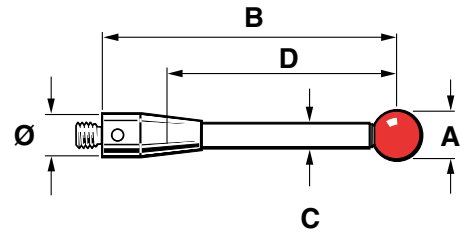

- A 测球直径
- B 总长
- C 测杆直径
- D 有效工作长度
- Ø M2 = 3 mm
- Ø M3 = 4 mm
- Ø M4 = 7 mm
- Ø M5 = 10 mm

M2测针和测针加长杆速查指南*

红宝石测球 / 不锈钢测杆

测球直径	1.0 (0.4)	1.5 (0.06)	2.0 (0.08)	2.5 (0.10)	3.0 (0.12)	4.0 (0.16)	5.0 (0.20)	6.0 (0.24)	8.0 (0.32)
长度 10 mm	A-5000-7806	A-5000-7802	A-5000-7807	A-5000-7803	A-5000-3604	A-5000-4154	A-5000-4155	A-5000-4156	A-5000-4158
20 mm	-	-	A-5000-3603	A-5000-7804	A-5000-4160	A-5000-4161	-	-	-

红宝石测球 / 碳化钨测杆

测球直径	0.3 (0.012)	0.5 (0.020)	0.7 (0.028)	1.0 (0.04)	1.5 (0.06)	2.0 (0.08)	2.5 (0.10)	3.0 (0.12)	4.0 (0.16)	5.0 (0.20)
长度 10 mm	A-5000-7800	A-5000-7805	A-5000-7801	A-5003-1325	-	-	-	-	-	-
20 mm	-	A-5003-1345	A-5003-0577	见图	A-5003-0034	A-5003-3822	A-5003-1896	A-5003-0938	A-5003-1029	A-5003-0046
30 mm	-	-	-	A-5000-8663	A-5003-0035	A-5003-0036	A-5003-0038	A-5003-0040	A-5003-0043	A-5003-0047
40 mm	-	-	-	-	-	A-5003-0037	A-5003-0039	A-5003-0041	A-5003-0044	A-5003-0048
50 mm	-	-	-	-	-	-	-	A-5003-0042	A-5003-0045	A-5003-0049

红宝石测球 / 陶瓷测杆

测球直径	3.0 (0.12)	4.0 (0.16)	5.0 (0.20)	6.0 (0.24)
长度 30 mm	A-5003-4177	A-5003-1370	A-5003-4779	A-5003-4780
50 mm	A-5003-0064	A-5003-0065	A-5003-0066	A-5003-0470

红宝石测球 / 碳纤维测杆

测球直径	4.0 (0.16)	5.0 (0.20)	6.0 (0.24)
长度 30 mm	A-5003-4241	A-5003-4781	A-5003-4782
50 mm	A-5003-2285	A-5003-2286	A-5003-2287
75 mm	A-5003-4784	A-5003-4785	A-5003-4786
100 mm	A-5003-2289	A-5003-2290	A-5003-2291

测针加长杆

长度	5.0 (0.20)	10.0 (0.40)	20.0 (0.79)	30.0 (1.19)	40.0 (1.58)	50.0 (1.97)	70.0 (2.76)	90.0 (3.55)
不锈钢	M-5000-7634	M-5000-3647	M-5000-3648	M-5000-4162	M-5000-7779	-	-	-
陶瓷	-	-	-	A-5003-0070	A-5003-0071	A-5003-0072	-	-
碳纤维	-	-	-	-	A-5003-2280	A-5003-2281	A-5003-2282	A-5003-2283

* 这里列出的是最常用测针

M3测针和测针加长杆速查指南*

红宝石测球 / 不锈钢测杆

测球直径	1.0 (0.04)	2.0 (0.08)	3.0 (0.12)	4.0 (0.16)	5.0 (0.20)
长度 21 mm	A-5000-3551	A-5000-3552	A-5000-3553	A-5000-7606	A-5000-7630
31 mm	—	—	—	A-5000-3554	A-5000-7648

红宝石测球 / 碳化钨测杆

测球直径	0.5 (0.020)	1.5 (0.06)	2.0 (0.08)	2.5 (0.10)	3.0 (0.12)	4.0 (0.16)	5.0 (0.20)
长度 21 mm	A-5000-7632	A-5003-0050	—	A-5003-0054	—	—	—
30 mm	—	A-5003-0051	A-5003-0052	A-5003-0055	A-5003-0057	—	—
40 mm	—	—	A-5003-0053	A-5003-0056	A-5003-0058	A-5003-0060	A-5003-0062
50 mm	—	—	—	—	A-5003-0059	A-5003-0061	A-5003-0063

红宝石测球 / 陶瓷测杆

测球直径	3.0 (0.12)	4.0 (0.16)	5.0 (0.20)
长度 50 mm	A-5003-0067	A-5003-0068	A-5003-0069

红宝石测球 / 碳纤维测杆

测球直径	6.0 (0.24)	8.0 (0.32)
长度 75 mm	A-5003-4860	A-5003-4861
100 mm	A-5003-4862	A-5003-4863

测针加长杆

长度	10.0 (0.40)	20.0 (0.79)	35.0 (1.38)	50.0 (1.97)	70.0 (2.76)
不锈钢	M-5000-7633	M-5000-3592	M-5000-3593	—	—
陶瓷	—	—	—	A-5003-0075	—
碳纤维	—	—	—	A-5003-4864	A-5003-4865

* 这里列出的是最常用测针

M4测针和测针加长杆速查指南*

红宝石测球 / 不锈钢测杆

测球直径		1.0 (0.04)	2.0 (0.08)	3.0 (0.12)	4.0 (0.16)	5.0 (0.20)	6.0 (0.24)	8.0 (0.32)
长度	10 mm	—	—	—	—	A-5000-6350	—	—
	20 mm	A-5000-7545	A-5000-7547	A-5000-7549	A-5000-7551	见图	A-5000-7555	A-5000-7557
	30 mm	—	—	—	—	A-5000-6352	—	—
	50 mm	—	—	—	—	A-5000-7521	—	—
	100 mm	—	—	—	—	A-5000-7522	—	—

红宝石测球 / 碳化钨测杆

测球直径		1.0 (0.04)	2.0 (0.08)	3.0 (0.12)	4.0 (0.16)	5.0 (0.20)	6.0 (0.24)
长度	20 mm	A-5003-4792	A-5003-2932	A-5003-4793	A-5003-4794	A-5003-4795	A-5003-4796
	50 mm	—	A-5003-4797	A-5003-3680	A-5003-4799	A-5003-4800	A-5003-4801

红宝石测球 / 陶瓷测杆

测球直径		5.0 (0.20)	6.0 (0.24)	8.0 (0.32)
长度	50 mm	A-5003-0235	A-5000-3709	A-5000-7795
	75 mm	A-5003-0236	A-5003-2764	A-5003-4802
	100 mm	A-5000-9761	A-5000-3712	A-5000-7796

红宝石测球 / 碳纤维测杆

测球直径		6.0 (0.24)	8.0 (0.32)
长度	50 mm	A-5003-1436	—
	100 mm	A-5003-1358	—
	150 mm	A-5003-1255	—
	200 mm	A-5003-1075	—
	300 mm	—	A-5003-3461

测针加长杆

长度	10.0 (0.40)	15.0 (0.60)	20.0 (0.79)	30.0 (1.19)	50.0 (1.97)	100.0 (3.94)
不锈钢	M-5000-7583	M-5000-7584	M-5000-7585	M-5000-7586	—	—
陶瓷	—	—	—	A-5000-7754	A-5000-7755	A-5000-7727

* 这里列出的是最常用测针

M5测针和测针加长杆速查指南*

红宝石测球 / 碳化钨测杆

测球直径	0.3 (0.012)	0.5 (0.020)	0.7 (0.028)	1.0 (0.04)	1.5 (0.06)	2.0 (0.08)	2.5 (0.10)	3.0 (0.12)	4.0 (0.16)	5.0 (0.20)
长度 20 mm	A-5003-5201	A-5003-5202	A-5003-5203	A-5003-5204	A-5003-5205	A-5003-5206	A-5003-5207	A-5003-5208	A-5003-5209	A-5003-5210
30 mm	A-5003-5211	A-5003-5212	A-5003-5213	A-5003-5214	A-5003-5215	A-5003-5216	A-5003-5217	A-5003-5218	A-5003-5219	A-5003-5220
40 mm	-	-	-	-	A-5003-5221	A-5003-5222	A-5003-5223	A-5003-5224	-	-
50 mm	A-5003-5225	A-5003-5226	A-5003-5227	A-5003-5228	A-5003-5229	见图	A-5003-5232	A-5003-5234	A-5003-5235	A-5003-5236
75 mm	A-5003-5240	A-5003-5241	A-5003-5242	A-5003-5243	A-5003-5244	-	-	A-5003-5253	见图	见图
100 mm	-	-	-	-	-	-	A-5003-5254	-	-	-

红宝石测球 / 碳纤维测杆

测球直径	2.5 (0.10)	6.0 (0.24)	8.0 (0.32)	10.0 (0.40)
长度 20 mm	-	-	-	-
30 mm	-	-	-	-
40 mm	-	-	-	-
50 mm	-	A-5003-5237	A-5003-5238	A-5003-5239
75 mm	-	A-5003-5250	A-5003-5251	A-5003-5252
100 mm	-	见图	见图	见图
150 mm	-	A-5003-5265	A-5003-5266	A-5003-5267
200 mm	-	A-5003-5268	A-5003-5269	A-5003-5270
300 mm	-	A-5003-5271	A-5003-5272	A-5003-5273

测针加长杆

长度	10.0 (0.40)	20.0 (0.79)	30.0 (1.19)	40.0 (1.58)	50.0 (1.97)	60.0 (2.37)	70.0 (2.76)	80.0 (3.15)	90.0 (3.55)	100.0 (3.94)
碳纤维/钛 (Ø11 mm)	-	-	-	A-5555-0647	A-5555-0648	A-5555-0649	A-5555-0623	A-5555-0650	A-5555-0651	A-5555-0652
碳纤维/钛 (Ø20 mm)	-	-	-	A-5555-0620	A-5555-0657	A-5555-0658	-	A-5555-0621	-	A-5555-0659
不锈钢	A-5555-0142	A-5555-0140	A-5555-0669	-	A-5555-0670	-	-	-	-	A-5555-0136
铝管	-	-	-	-	A-5555-0671	-	-	-	-	A-5555-0127

长度	120.0 (4.73)	150.0 (5.91)	180.0 (7.09)	200.0 (7.88)	250.0 (9.85)	300.0 (11.82)	400.0 (15.76)	500.0 (19.70)	600.0 (23.64)
碳纤维/钛 (Ø11 mm)	A-5555-0425	A-5555-0424	A-5555-0653	A-5555-0654	A-5555-0655	A-5555-0642	A-5555-0656	-	-
碳纤维/钛 (Ø20 mm)	A-5555-0660	A-5555-0621	A-5555-0662	A-5555-0663	A-5555-0427	A-5555-0664	A-5555-0665	A-5555-0667	A-5555-0668
不锈钢	-	-	-	-	-	-	-	-	-
铝管	-	-	-	A-5555-0125	-	-	-	-	-

* 这里列出的是最常用测针

碰触点的精度

2.1



碰触点的精度

随着工业发展对千变万化而又复杂的加工件要求的日益提高，检测行业必须努力发展以跟上步伐。采用配有测头系统的坐标测量机（CMM）和进行机床在机检测是雷尼绍提供的两种解决方案，可帮助您最大限度地提高生产力并保持能够达到最高质量标准。

测量成功与否很大程度上取决于测头测针接触工件的特性以及在碰触点保持精度的能力。我们雷尼绍运用在测头和测针设计方面的专业技术，开发出了规格齐全的坐标测量机和机床用测针系列产品，使您能够实现最高测量精度。

这些注释用于说明每种测针的关键要素，有助于您针对不同的检测需求选择合适的型号。

什么是测针？

测针是测量系统的组成部分，它与被测工件接触，使测头机构产生位移。所产生的信号经处理得出测量结果。被测工件的外型特征将决定要采用的测针类型和大小。在所有情况下，测针的最大刚性和测球的球度至关重要。

为达到这一要求，雷尼绍的测杆按照严格的标准在数控机床生产。我们格外注意保证测针刚性，同时测针质量经过最优化处理以适用于雷尼绍的各种测头。

雷尼绍原产测球是按最高标准制造，保证与测杆的连接能达最佳的完整性。

如果您使用的测球球度差、位置不正、螺纹公差大，或因设计不当在测量时产生过量的挠度变形，则很容易降低测量效果。为了确保采集数据的正确性，请务必从雷尼绍原产的全系列测针中指定和选用测针。

雷尼绍使用什么命名规则来描述其测针系列产品？

雷尼绍使用以下命名规则，以通过名称和订货号方便地识别测针。下面的例子显示了该规则是如何被定义的，并描述了所使用的缩写。

直测针

M2 STY D2R L20 EWL14 d1.4SS

以上规则描述的是一个配有直径2 mm的红宝石测球的M2螺纹直测针。它总长20 mm，有效工作长度 (EWL) 14 mm，1.4 mm直径的不锈钢测杆。

星形测针

M2 STR D2R L20 5BALL L19.5 S32

以上规则描述的是一个配有直径2 mm的红宝石测球的M2螺纹星形测针。在星形测针上有5个测球，总长19.5 mm（组装到测头上时从下端测球中心到星形安装面的底部）。星形测针组的跨距为32 mm。

盘形测针

M2 DSC SD18 SLVS T2.2 L2.6 BR-Y

M2螺纹盘形测针，盘径18 mm。由盘厚2.2 mm、长度2.6 mm的银质钢制成。BR代表测球/滚子，后面跟有“有”(Y)或“无”(N)。

柱形测针

M2 CYL D3 SLVS L13 EWL4

以上规则描述的是一个柱形直径为3 mm的M2螺纹柱形测针，由银质钢制成。它总长13 mm，有效工作长度4 mm。

加长杆

M4 EXT L15 d7 SS

以上规则描述的是一个长度为15 mm、直径为7 mm的M4螺纹加长杆。加长杆由不锈钢制成。

术语

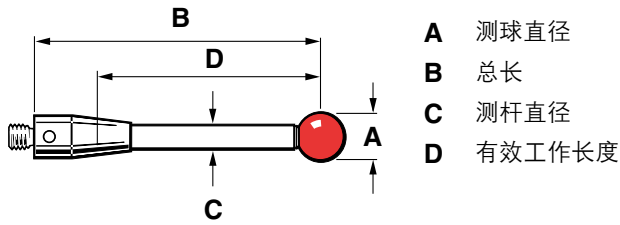

总长

雷尼绍对测针总长度的标准定义，是从测针的后安装端面到测球中心的长度。

有效工作长度 (EWL)

有效工作长度是在零件法线方向测量时，从测球中心到测杆与被测目标干涉点之间的距离。

选择测针

为保持碰触点的精度，我们建议您：

尽量选用短测针

测针弯曲或变形量越大，精度越低。使用尽可能短的测针是您的最佳选择。

尽量减少接头

每增加一个测针与加长杆的连接，便增加了一个潜在的弯曲和变形点。在您的应用中尽可能减少测针组件数。

选用的测球直径要尽量大

其理由有二，

- 一是这样能增大测球/测杆的距离，从而减少由于碰撞测杆所引起的误触发；
- 其次，测球直径越大，受被测工件表面光洁度的影响越小。

雷尼绍原产测针的种类

测球材料

红宝石

对于绝大多数测量场合来说，具有业界标准和最佳特性的测球材料中，红宝石是已知最硬的材料之一。人造红宝石是在2000 °C下用Verneuil工艺方法烧结成纯度为99%的氧化铝晶体（刚玉）。

然后将刚玉切割并逐渐加工为高精度球体。红宝石测球的表面极为光滑，具有极高的抗压强度和很高的机械耐磨性能。

极少有红宝石不作为首选测球材料的应用场合，但在两种情况下建议采用其他材料制成的测球。

第一种情况是对铝材进行高强度扫描的应用场合。因为这些材料之间互相吸引，会发生一种称为粘附磨损的现象，使被测件表面的铝积聚在测球上。对于这种应用场合有一种更好的材料，就是氮化硅。

第二种情况是在铸铁上进行高强度扫描的应用场合。两种材料之间的相互作用会产生对红宝石测球表面的粘附磨损。对这种应用场合，建议采用氧化锆测球。

氮化硅

氮化硅具有许多与红宝石类似的特性。这是一种非常坚硬耐磨的陶瓷材料，可加工成精度很高的球体。也可抛光到极为光滑的表面光洁度。氮化硅与铝之间没有吸附性，因此不存在红宝石应用在类似场合所发生的粘附磨损现象。但氮化硅在钢材表面扫描时却具有很显著的磨损特性，因此其应用最好限制在铝质工件上。

氧化锆

氧化锆是一种特别坚硬的陶瓷材料，其硬度和磨损特性均接近红宝石。但其表面特性使这种材料成为在铸铁工件上进行高强度扫描的理想材料。

测杆材料

钢

采用不锈钢制造的测杆广泛用于球/端部直径为2 mm或2 mm以上、最长为30 mm的测针。在此范围内，一体式钢杆提供最佳的刚性与重量比，在测杆和螺纹本体之间采用一个接头，既可提供足够的球/杆间隙，又不降低刚性。

如果您需要具有特殊测球材质的任何测针，请联系我们。我们会根据扫描材料的不同，向您推荐最合适的测球材质。

碳化钨

对于需要大刚性的小直径测杆或超长测杆，使用碳化钨杆是最好的选择，小直径测杆是测球直径为1 mm或更小的测针所需要的，而超长测杆的长度可达50 mm。除此之外，由于杆与本体之间的接头可能发生偏转，因此重量可能成为问题而且刚性可能降低。

陶瓷

对于测球直径大于3 mm、长度超过30 mm的测杆，陶瓷测杆所具有的刚性优于钢测杆，但重量远比碳化钨轻。采用陶瓷测杆的测头因发生碰撞时测杆会破碎，因此测针对测头有额外的碰撞保护作用。

碳纤维（雷尼绍GF）

碳纤维的材料有多种等级。在任何情况下，雷尼绍GF在拉伸和扭曲的情况下都能提供最佳的刚性特性（这对于星形结构的测针很重要），而且重量极低。碳纤维是一种惰性材料，这种特性与特殊树脂基体相结合，在大多数极恶劣的机床环境下具有优异的防护作用。

对于长度大于50 mm的测杆，雷尼绍GF是刚性最高同时质量极轻的理想材料。它是高精度应变片式测头的最佳测杆材料，具有优异的减振性能和可忽略不计的热膨胀系数。

雷尼绍原产测杆系列有以下几种类型：

直测针



这是最简单的一种测针，采用高球度的工业红宝石测球和备选的各种测杆材料。

红宝石是一种极为坚硬的材料，因此测球的磨损甚微。它还具有较低密度，使测尖的质量最小，从而避免了因设备运行或振动而引起测头的误触发。

测球安装在一系列材料的测杆上——不锈钢、碳化钨、陶瓷及专用碳纤维材料“雷尼绍GF”——这种简单的红宝石球测针适用于大多数检测应用场合中。

每个测针都有一个有效工作长度（EWL），即测杆与待测工件不干涉的情况下测球所能探入的深度。

测球尺寸和测针有效工作长度的选择，取决于待测工件的尺寸。但尽量选用最大的测球以及最短的测杆可确保测球/杆的尺寸差别最大，从而得到最大且刚性好的有效工作长度。选用较大的测球直径，还可减小待测工件表面光洁度的影响。

用很长的测针/加长杆组合进行检查时，建议不要选择标准的机械式触发测头，因为其刚性低，会因测针的弯曲造成精度丧失。采用如应变片式传感技术等其他测头类型则不致于如此，因为其测力很小，可使用长测针/加长杆组合而不会产生明显的精度损失。

星形测针

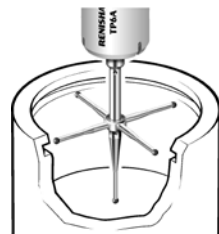

这些测针组件为您提供了针对复杂形体和孔的多测尖检测。四或五个红宝石测球系统牢固地安装在一个不锈钢星形测针中心座上。有三种标准规格——作为一种选择，您也可用五向的星形测针中心座配用任何雷尼绍原产系列测针制作成用户定制的星形测针。

星形测针可用于检测各种不同的形体结构。这些测针的使用因为可进行多测尖检测，大大减少了将测头移动到工件的内部测量位置如孔的侧面和底部的需要，从而缩短了检测周期。采用星形测针时，假如测尖伸出了测头体直径之外，用星形测针还能进行-Z向（向上）的有效检测。星形测针的每个测尖需要以单球测针一样的方式标定（有时称为检定或校准）。星形测针的跨距是指两端测球中心的距离。

盘形测针



这些测针用于检测星形测针无法触及的孔内退刀槽和凹槽。它们是高球度测球的截面，有各种直径和厚度可供选择。全方向旋转调整和可添加测针中心座的功能是雷尼绍盘形测针系列的特点，这些特点使其特别灵活并易于使用。

用简易盘形测针的“球形边缘”进行检测，与以大直径测球的外圆或其附近进行检测同样有效。但只有该测球表面的一小部分能够接触，因此为确保与待测目标有良好接触，较薄的盘形测针需要仔细的角度调整。

盘形测针仅需要标定一个直径（通常使用环规），但仅限于X和Y方向的有效检测。

在盘形测针上加一个半球形滚子即可进行Z方向测量，但该半球形滚子的中心位置须大于测头直径。半球形滚子可用球面或块规标定。将盘形测针绕其中心转动并锁定，可定位半球形滚子使之与实际应用位置适应。

盘形测针的中心还带有螺纹可用于固定测针中心座，增加检测深孔底部的灵活性（其中部分盘形测针难以触及）。

专用测针

一系列专用测针可用于螺纹牙形、薄截面材料、对刀和其他专用的测量场合。

柱形测针



这种测针用于检测薄板材料的孔。还可测量各种螺纹特征，并可定位攻丝孔的中心。球端面柱形测针可进行全面标定及X、Y和Z向测量，因此可进行表面测量。

针型测针和陶瓷空心球形测针

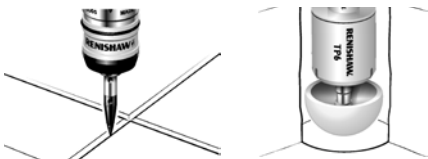

针型测针专用于螺纹牙型、特定点及刻划线（按较低精度）的检测。采用针型测针，可进行更精确的标定及上述特性的精细检测并可用于检验极小的孔的位置。

陶瓷空心球形测针是检测X、Y和Z向深位特性和孔的理想选择，只需要标定一个球。该系列有两种，直径为18 mm和33 mm，分别专用于TP2/TP20/TP200和TP6测头。用这种大直径测球检测可均化表面粗糙度造成的影响。

对刀仪专用测针



这种测针通常配备一个立方头并可带螺纹或配备光轴附件。测头表面经过研磨加工，确保很高的垂直度和平行度。TS27R加工中心用对刀测头还可配备碳化钨盘形测针。

碰撞保护装置



雷尼绍的测针撞击保护装置经精心设计，在发生碰撞时折断，保护测头不被损坏。

附件和工具

包括测针加长杆、四向或五向测针中心座及测针关节在内的各种各样的附件作为雷尼绍原产测针的补充，可实现全面灵活的检测。

测针中心座



它们极大地扩展了单个测头检测的灵活性。配备多达5个相同螺纹的测针，该附件使您能根据自己的具体要求配置测针。

测针关节



测针关节可对两个轴进行全面调节，从而使测针达到测量的角度要求。这种调节在测头不能由测座准确定向或测座的活动受限时特别有用。

测针及附件

测针加长杆



测针加长杆通过延长测针到测头的距离，增加了检测深度。但使用测针加长杆会因刚性降低而降低触测精度。电子测头不会出现这种情况，因为其测力极低使之对这种误差的敏感性较低。

测针螺纹转接头



测针螺纹转接头使M2、M3、M4和M5螺纹测针可在大多数触发式测头上互换。在将多种M2专用测针用于较大测头上时，这些转接头特别有用。

测针工具

雷尼绍的测针工具专门用于将测针正确地安装到测头上以及组成特种测针组件，保护您的投资利益。

S7测针工具



S7测针工具用于测针与附件相互连接时将其紧固或直接紧固到测头上。这种工具是为紧固力过大时卸荷所特殊设计，避免损坏测针和测头的螺纹。

测针曲柄



测针曲柄可以测到原先难以达到的待测部件，常用于车床检验应用场合。

雷尼绍测针组件

从最常用的精密小测针到几乎满足各种检测要求的全套组件，雷尼绍测针及附件组件的选择范围广泛。

有的组件装在优质木盒中，不仅提供了最佳保护，而且外观美观大方。测针置放在木盒中，分别存放在一个尼龙套中，用以保护安装螺纹。这种包装盒具有可抽取的模型，其中可存放多达12个红宝石球测针，并包含有一个盘形测针、工具和附件的托盘。这样可将具体检测任务所需的测针组件放到坐标测量机的工作台上。这种组件的滑盖式设计使测针的存取方便，大大减少了接触红宝石测球和接触表面的机会，因而有利于保持清洁。

测头组件也可包括测头、测座、加长杆和测针。

定制服务

如果我们大量的标准产品仍无法实现您的检测目的，雷尼绍的测针和定制产品部可提供独有的服务，为客户提供适合其坐标测量机、机床或扫描应用的一整套解决方案。

该部门拥有应用、设计、工艺技术和制造方面的专业技术，在根据具体客户要求提供定制的产品解决方案方面有着丰富的经验。

对于许多应用场合来说，解决方案就在于测针的选择，因为它影响探测工件的特性、检测时间和测头性能。所有这些方面在定制测针设计中均予以了考虑，从而使所提供的解决方案中包括了材料的最佳选择并针对您的具体应用场合对测头性能进行了优化。

雷尼绍的测针和定制产品部已为全球各地提供了5000多种不同的定制测针，所以您的应用问题可能已经有了现成的解决方案。

如欲咨询或了解详细情况，请就近与雷尼绍经销商联系。

一定要使用雷尼绍原产测针，否则您的测头性能可能会受到严重影响!

M2螺纹测针系列

3.1











TP200与SCR200测针交换架





雷尼绍的测头测量系统经过精心设计，
选用雷尼绍的全系列测针时性能最佳。

下列测头全部使用M2螺纹的测针，但
配备适当的转接头也可使用其他螺纹规格的
测针。





- TP2
- TP20
- TP200
- REVO™

红宝石球测针（不锈钢测杆）

测球材料	订货号								
红宝石	A-5000-7806	A-5000-7802	A-5000-7807	A-5000-7803	A-5000-3604	A-5000-4154	A-5000-4155	A-5000-4156	A-5000-4158
氮化硅	A-5004-0210	A-5004-1918	A-5003-6120	A-5004-1920	A-5003-2138	A-5003-9524	A-5004-1921	A-5004-0237	A-5004-1922
氧化锆	A-5003-7757	A-5004-0165	A-5003-7723	A-5004-2913	A-5004-2914	A-5003-7261	A-5003-2186	A-5004-2203	A-5004-2915
A 测球直径 mm (in.)	1.0 (0.04)	1.5 (0.06)	2.0 (0.08)	2.5 (0.10)	3.0 (0.12)	4.0 (0.16)	5.0 (0.20)	6.0 (0.24)	8.0 (0.32)
B 长度 mm (in.)	10.0 (0.40)	10.0 (0.40)	10.0 (0.40)	10.0 (0.40)	10.0 (0.40)	10.0 (0.40)	10.0 (0.40)	10.0 (0.40)	11.0 (0.44)
C 测杆直径 mm (in.)	0.7 (0.028)	0.7 (0.028)	1.0 (0.04)	1.0 (0.04)	1.5 (0.06)	1.5 (0.06)	2.5 (0.10)	2.5 (0.10)	2.5 (0.10)
D EWL* mm (in.)	4.5 (0.18)	4.5 (0.18)	6.0 (0.24)	6.5 (0.25)	7.0 (0.28)	10.0 (0.40)	10.0 (0.40)	10.0 (0.40)	11.0 (0.44)
质量 g	0.3	0.3	0.3	0.3	0.4	0.4	0.7	0.9	1.5
10 mm系列									

测球材料	订货号			
红宝石	A-5000-3603	A-5000-7804	A-5000-4160	A-5000-4161
氮化硅	A-5003-1730	A-5004-1923	A-5003-6691	A-5004-0236
氧化锆	A-5004-2916	A-5004-2917	A-5004-1057	A-5004-2918
A 测球直径 mm (in.)	2.0 (0.08)	2.5 (0.10)	3.0 (0.12)	4.0 (0.16)
B 长度 mm (in.)	20.0 (0.79)	20.0 (0.79)	20.0 (0.79)	20.0 (0.79)
C 测杆直径 mm (in.)	1.4 (0.05)	1.4 (0.05)	1.5 (0.06)	1.5 (0.06)
D EWL* mm (in.)	14.0 (0.56)	16.4 (0.64)	17.0 (0.67)	20.0 (0.79)
质量 g	0.4	0.4	0.5	0.6
20 mm系列				

红宝石球测针（碳化钨测杆）

测球材料	订货号			
红宝石	A-5000-7800	A-5000-7805	A-5000-7801	A-5003-1325
氮化硅	A-5004-2016	A-5003-2020		A-5004-2018
氧化锆		A-5003-7672	A-5004-2632**	A-5004-2919**
A 测球直径 mm (in.)	0.3 (0.012)	0.5 (0.020)	0.7 (0.028)	1.0 (0.04)
B 长度 mm (in.)	10.0 (0.40)	10.0 (0.40)	10.0 (0.40)	10.0 (0.40)
C 测杆直径 mm (in.)	0.2 (0.01)	0.4 (0.02)	0.5 (0.020)	0.7 (0.028)
D EWL* mm (in.)	2.0 (0.08)	3.0 (0.12)	4.0 (0.16)	4.0 (0.16)
质量 g	0.3	0.3	0.3	0.3
10 mm系列				

** 定制

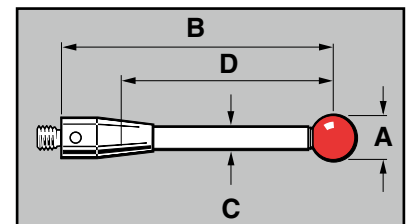

红宝石球测针（碳化钨测杆）— 续

测球材料		订货号				
红宝石		A-5003-1345	A-5003-0577	A-5000-7808	A-5003-0033	A-5003-0034
氮化硅		A-5004-2019		A-5004-1508	A-5004-2021	A-5004-1925
氧化锆		A-5004-2920	A-5004-1714**	A-5004-0435	A-5004-2921	A-5004-2922
A	测球直径 mm (in.)	0.5 (0.020)	0.7 (0.028)	1.0 (0.04)	1.0 (0.04)	1.5 (0.06)
B	长度 mm (in.)	20.0 (0.79)	20.0 (0.79)	20.0 (0.79)	20.0 (0.76)	20.0 (0.76)
C	测杆直径 mm (in.)	0.3 (0.012)	0.5 (0.020)	0.7 (0.028)	0.8 (0.04)	1.0 (0.04)
D	EWL* mm (in.)	7.0 (0.28)	12.0 (0.48)	7.0 (0.28)	12.5 (0.50)	12.5 (0.50)
	质量 g	0.48	0.32	0.50	0.41	0.50
20 mm系列						

测球材料		订货号				
红宝石		A-5003-3822	A-5003-1896	A-5003-0938	A-5003-1029	A-5003-0046
氮化硅		A-5004-1017	A-5004-1928	A-5004-1021	A-5004-1929	A-5004-1930
氧化锆		A-5004-2923	A-5004-2924	A-5004-0437	A-5004-2925	A-5004-2926
A	测球直径 mm (in.)	2.0 (0.08)	2.5 (0.10)	3.0 (0.12)	4.0 (0.16)	5.0 (0.20)
B	长度 mm (in.)	20.0 (0.79)	20.0 (0.79)	20.0 (0.79)	22.0 (0.87)	20.0 (0.79)
C	测杆直径 mm (in.)	1.0 (0.04)	1.0 (0.04)	1.5 (0.06)	2.0 (0.08)	2.5 (0.10)
D	EWL* mm (in.)	14.0 (0.55)	15.5 (0.62)	17.0 (0.67)	22.0 (0.87)	20.0 (0.79)
	质量 g	0.48	0.50	0.77	1.24	1.98
20 mm系列						

测球材料		订货号						
红宝石		A-5000-8663	A-5003-0035	A-5003-0036	A-5003-0038	A-5003-0040	A-5003-0043	A-5003-0047
氮化硅		A-5004-2022	A-5004-1931	A-5003-7573	A-5004-1932	A-5004-1933	A-5004-1944	A-5004-1945
氧化锆		A-5004-2927	A-5004-1711	A-5004-1058	A-5004-2928	A-5004-0264	A-5004-2929	A-5004-2930
A	测球直径 mm (in.)	1.0 (0.04)	1.5 (0.06)	2.0 (0.08)	2.5 (0.10)	3.0 (0.12)	4.0 (0.16)	5.0 (0.20)
B	长度 mm (in.)	27.5 (1.08)	30.0 (1.19)	30.0 (1.19)	30.0 (1.19)	30.0 (1.19)	30.0 (1.19)	30.0 (1.19)
C	测杆直径 mm (in.)	0.7 (0.028)	1.0 (0.04)	1.5 (0.06)	2.0 (0.08)	2.0 (0.08)	2.0 (0.08)	2.5 (0.10)
D	EWL* mm (in.)	20.5 (0.81)	22.5 (0.89)	22.5 (0.89)	22.5 (0.89)	27.0 (1.06)	30.0 (1.19)	30.0 (1.19)
	质量 g	0.40	0.58	0.99	1.48	1.49	1.57	2.57
30 mm系列								

* 有效工作长度

红宝石球测针（陶瓷测杆）

测球材料	订货号			
红宝石	A-5003-4177	A-5003-1370	A-5003-4779	A-5003-4780
氮化硅	A-5004-1946	A-5004-1952	A-5004-1953	A-5004-1954
氧化锆	A-5004-2931	A-5004-2932	A-5004-2933	A-5004-2934
A 测球直径 mm (in.)	3.0 (0.12)	4.0 (0.16)	5.0 (0.20)	6.0 (0.24)
B 长度 mm (in.)	30.0 (1.19)	30.0 (1.19)	30.0 (1.19)	30.0 (1.19)
C 测杆直径 mm (in.)	2.0 (0.08)	2.0 (0.08)	2.5 (0.10)	2.5 (0.10)
D EWL* mm (in.)	27.0 (1.06)	30.0 (1.19)	30.0 (1.19)	30.0 (1.19)
质量 g	0.44	0.68	0.93	1.11

30 mm系列

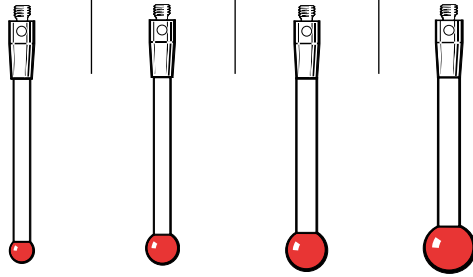





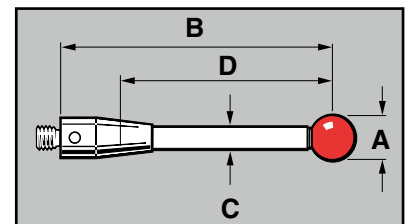
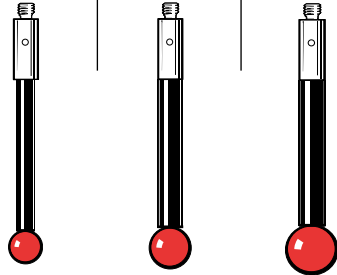

红宝石球测针（碳纤维测杆）

测球材料	订货号		
红宝石	A-5003-4241	A-5003-4781	A-5003-4782
氮化硅	A-5004-1955	A-5004-1956	A-5004-1957
氧化锆	A-5004-2935	A-5004-2936	A-5004-0618
A 测球直径 mm (in.)	4.0 (0.16)	5.0 (0.20)	6.0 (0.24)
B 长度 mm (in.)	30.0 (1.19)	30.0 (1.19)	30.0 (1.19)
C 测杆直径 mm (in.)	2.0 (0.08)	3.0 (0.12)	3.0 (0.12)
D EWL* mm (in.)	30.0 (1.19)	30.0 (1.19)	30.0 (1.19)
质量 g	0.57	0.79	0.96

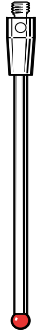
30 mm系列

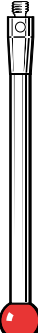
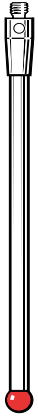
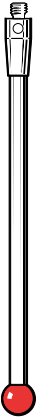

红宝石球测针（碳化钨测杆）

测球材料	订货号							
红宝石	A-5003-0037	A-5003-0039	A-5003-0041	A-5003-0044	A-5003-0048	A-5003-0042	A-5003-0045	A-5003-0049
氮化硅	A-5003-7269	A-5003-1959	A-5004-1960	A-5004-1961	A-5004-1962	A-5004-1963	A-5004-1964	A-5004-1965
氧化锆	A-5004-2937	A-5004-2938	A-5004-1059	A-5004-2939	A-5004-2940	A-5004-2942	A-5004-2943	A-5004-2944
A 测球直径 mm (in.)	2.0 (0.08)	2.5 (0.10)	3.0 (0.12)	4.0 (0.16)	5.0 (0.20)	3.0 (0.12)	4.0 (0.16)	5.0 (0.20)
B 长度 mm (in.)	40.0 (1.58)	40.0 (1.58)	40.0 (1.58)	40.0 (1.58)	40.0 (1.58)	50.0 (1.97)	50.0 (1.97)	50.0 (1.97)
C 测杆直径 mm (in.)	1.5 (0.06)	2.0 (0.08)	2.0 (0.08)	2.0 (0.08)	2.5 (0.10)	2.0 (0.08)	2.0 (0.08)	2.5 (0.10)
D EWL* mm (in.)	32.5 (1.28)	32.5 (1.28)	37.0 (1.46)	40.0 (1.58)	40.0 (1.58)	47.0 (1.85)	50.0 (1.97)	50.0 (1.97)
质量 g	1.29	1.95	1.97	2.04	3.17	2.44	2.52	3.75
40 mm - 50 mm 系列								

红宝石球测针（陶瓷测杆）

测球材料		订货号			
红宝石		A-5003-0064	A-5003-0065	A-5003-0066	A-5003-0470
氮化硅		A-5004-1967	A-5004-1519	A-5004-1968	A-5004-1969
氧化锆		A-5004-2945	A-5004-2946	A-5004-2947	A-5004-2948
A	测球直径 mm (in.)	3.0 (0.12)	4.0 (0.16)	5.0 (0.20)	6.0 (0.24)
B	长度 mm (in.)	50.0 (1.97)	50.0 (1.97)	50.0 (1.97)	50.0 (1.97)
C	测杆直径 mm (in.)	2.0 (0.08)	2.0 (0.08)	2.5 (0.10)	2.5 (0.10)
D	EWL* mm (in.)	47.0 (1.85)	50.0 (1.97)	50.0 (1.97)	50.0 (1.97)
	质量 g	0.83	0.91	1.31	1.49

50 mm系列

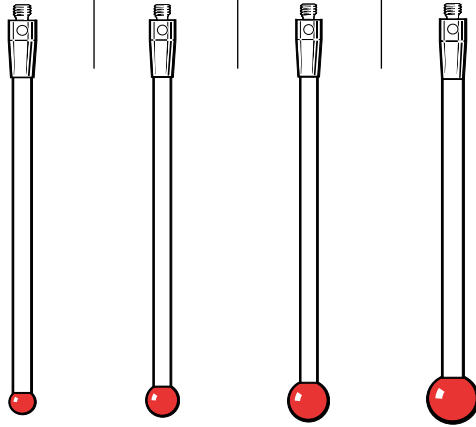

红宝石球测针（碳纤维测杆）

测球材料		订货号		
红宝石		A-5003-2285	A-5003-2286	A-5003-2287
氮化硅		A-5004-1970	A-5004-1971	A-5004-1972
氧化锆		A-5004-1331	A-5004-1330	A-5004-1329
A	测球直径 mm (in.)	4.0 (0.16)	5.0 (0.20)	6.0 (0.24)
B	长度 mm (in.)	50.0 (1.97)	50.0 (1.97)	50.0 (1.97)
C	测杆直径 mm (in.)	3.0 (0.12)	3.0 (0.12)	3.0 (0.12)
D	EWL* mm (in.)	50.0 (1.97)	50.0 (1.97)	50.0 (1.97)
	质量 g	1.00	1.10	1.20

50 mm系列

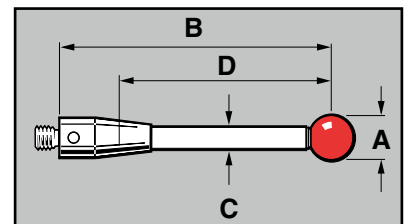
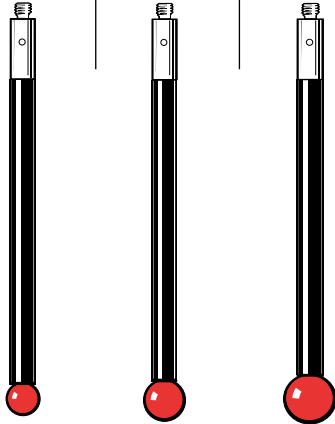

红宝石球测针（碳纤维测杆）

测球材料		订货号					
红宝石		A-5003-4784	A-5003-4785	A-5003-4786	A-5003-2289	A-5003-2290	A-5003-2291
氮化硅		A-5004-1973	A-5004-1974	A-5004-1975	A-5004-1976	A-5004-1977	A-5004-1978
氧化锆		A-5004-2949	A-5004-2950	A-5004-2951	A-5004-2952	A-5004-2953	A-5004-2954
A	测球直径 mm (in.)	4.0 (0.16)	5.0 (0.20)	6.0 (0.24)	4.0 (0.16)	5.0 (0.20)	6.0 (0.24)
B	长度 mm (in.)	75.0 (2.96)	75.0 (2.96)	75.0 (2.96)	100.0 (3.94)	100.0 (3.94)	100.0 (3.94)
C	测杆直径 mm (in.)	2.0 (0.8)	3.0 (0.12)	3.0 (0.12)	3.0 (0.12)	3.0 (0.12)	3.0 (0.12)
D	EWL* mm (in.)	75.0 (2.96)	75.0 (2.96)	75.0 (2.96)	100.0 (3.94)	100.0 (3.94)	100.0 (3.94)
	质量 g	0.75	1.35	1.45	1.50	1.59	1.78

75 mm -100 mm
系列

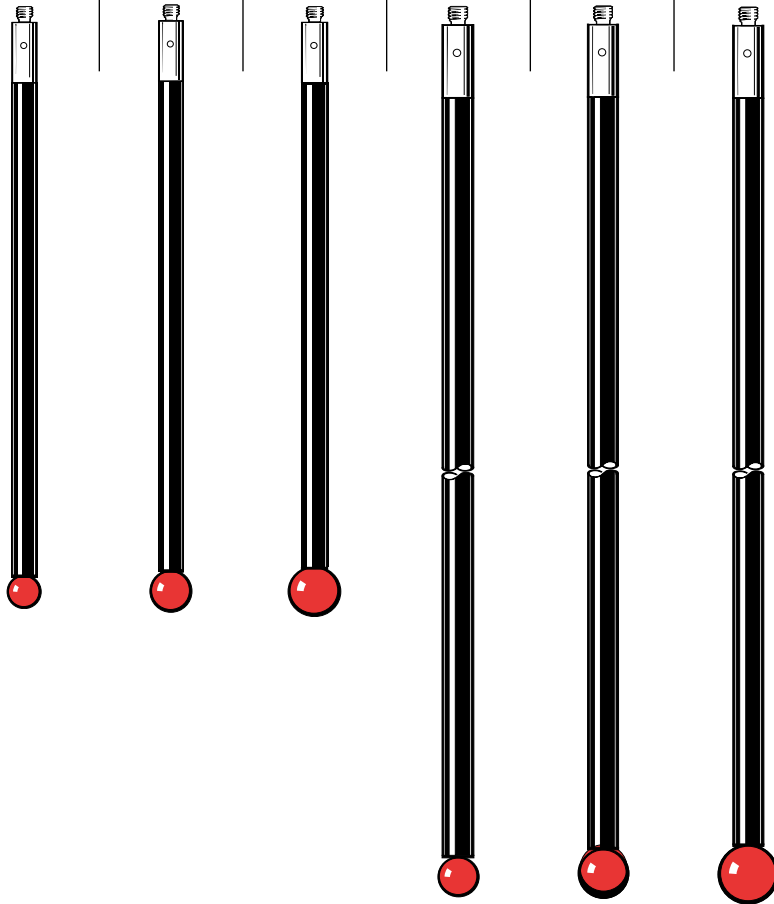



星形测针（固定式）



订货号	A-5003-4011	A-5000-7811	A-5003-4787	A-5003-4788	A-5000-7629	A-5000-3626
跨距 mm (in.)	10.0 (0.40)	10.0 (0.40)	20.0 (0.79)	20.0 (0.79)	18.0 (0.71)	30.0 (1.19)
测球直径 mm (in.)	0.5 (0.020)	1.0 (0.04)	0.5 (0.020)	1.0 (0.04)	2.0 (0.08)	2.0 (0.08)
测杆直径 mm (in.)	0.3 (0.012)	0.7 (0.028)	0.3 (0.012)	0.7 (0.028)	1.4 (0.05)	1.4 (0.05)
EWL* mm (in.)	未提供	未提供	未提供	未提供	12.0 (0.48)	12.0 (0.48)
质量 g	0.7	0.5	0.7	0.9	1.3	1.8

星形测针用中心测针



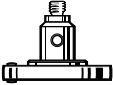
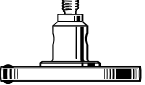

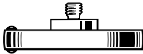

订货号	A-5003-4789	A-5003-4790	A-5003-4791	A-5000-3609
测球直径 mm (in.)	1.0 (0.04)	0.5 (0.020)	1.0 (0.04)	2.0 (0.08)
测杆直径 mm (in.)	0.7 (0.028)	0.4 (0.02)	0.7 (0.028)	1.4 (0.05)
EWL* mm (in.)	3.5 (0.14)	7.0 (0.28)	11.0 (0.44)	12.0 (0.48)
质量 g	0.31	0.43	0.45	0.44

盘形测针

订货号	A-5000-3611 红宝石	A-5004-1387 银质钢	A-5004-1395 银质钢	A-5004-1396 银质钢	A-5000-7809 银质钢
盘径 mm (in.)	6.0 (0.24)	10.0 (0.40)	12.0 (0.47)	14.0 (0.55)	18.0 (0.71)
盘深 mm (in.)	1.2 (0.05)	1.2 (0.05)	1.6 (0.06)	1.6 (0.06)	1.6 (0.07)
滚柱高度 mm (in.)	2.0 (0.08)	2.0 (0.08)	2.5 (0.10)	2.5 (0.10)	2.5 (0.10)
测杆直径 mm (in.)	2.0 (0.08)	2.0 (0.08)	4.2 (0.17)	4.2 (0.17)	4.2 (0.17)
质量 g	0.6	1.0	2.0	2.5	3.0
					

订货号	A-5000-3613 银质钢	A-5000-7810 银质钢	A-5000-4187 银质钢
盘径 mm (in.)	18.0 (0.71)	25.0 (0.99)	25.0 (0.99)
盘深 mm (in.)	2.3 (0.10)	1.6 (0.07)	3.1 (0.13)
滚柱高度 mm (in.)	3.0 (0.12)	2.5 (0.10)	未提供
测杆直径 mm (in.)	未提供	4.2 (0.17)	未提供
质量 g	2.7	4.0	3.8
			

柱形测针

订货号	M-5000-4152 银质钢	M-5000-4153 银质钢	A-5000-8876 红宝石	A-5000-8877 红宝石	A-5000-7812 红宝石	A-5003-0073 红宝石
柱径 mm (in.)	1.5 (0.06)	3.0 (0.12)	1.0 (0.04)	1.5 (0.06)	2.0 (0.08)	4.0 (0.16)
总长 mm (in.)	10.75 (0.42)	12.75 (0.50)	15.0 (0.60)	15.0 (0.60)	20.0 (0.79)	22.0 (0.87)
测杆直径 mm (in.)	1.0 (0.04)	1.5 (0.06)	未提供	未提供	1.6 (0.07)	2.0 (0.08)
EWL* mm (in.)	1.25 (0.05)	3.8 (0.15)	8.0 (0.32)	8.0 (0.32)	7.2 (0.29)	10.0 (0.40)
质量 g	0.3	0.6	0.3	0.3	0.5	0.9
						

半球形端部柱形测针（碳化钨）

订货号	A-5003-1208	A-5003-1210	A-5003-1218	A-5003-1219	A-5003-1228	A-5003-0074	A-5003-1258
柱径 mm (in.)	0.3 (0.012)	0.5 (0.020)	1.0 (0.04)	1.5 (0.06)	2.0 (0.08)	2.0 (0.08)	3.0 (0.12)
总长 mm (in.)	10.2 (0.41)	15.3 (0.61)	35.5 (1.40)	15.8 (0.63)	16.0 (0.63)	40.0 (1.58)	22.5 (0.89)
EWL* mm (in.)	2.7 (0.11)	7.8 (0.31)	28.0 (1.10)	8.3 (0.33)	8.5 (0.34)	32.0 (1.26)	22.5 (0.89)
质量 g	0.3	0.3	0.7	0.6	0.8	2.0	2.0

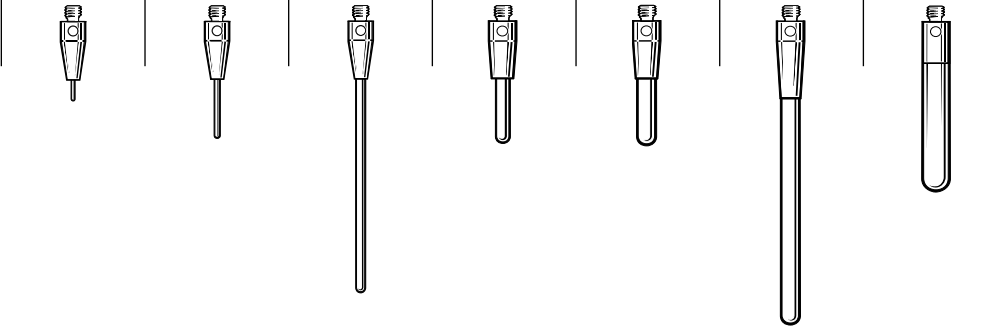

测针加长杆（不锈钢）

订货号	M-5000-7634	M-5000-3647	M-5000-3648	M-5000-4162	M-5000-7779
长度 mm (in.)	5.0 (0.20)	10.0 (0.40)	20.0 (0.79)	30.0 (1.19)	40.0 (1.58)
测杆直径 mm (in.)	3.0 (0.12)	3.0 (0.12)	3.0 (0.12)	3.0 (0.12)	3.0 (0.12)
质量 g	0.2	0.4	0.9	1.4	1.8

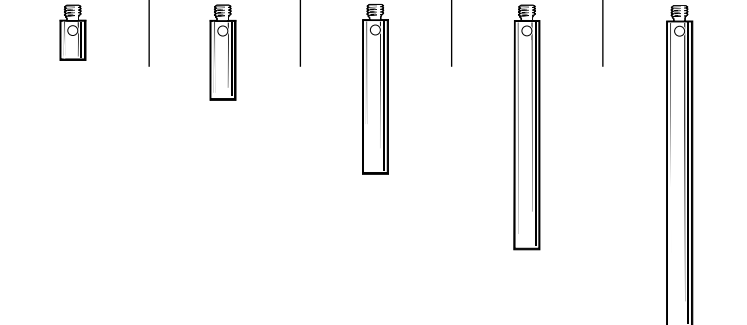

测针加长杆（陶瓷）

订货号	A-5003-0070	A-5003-0071	A-5003-0072
长度 mm (in.)	30.0 (1.19)	40.0 (1.58)	50.0 (1.97)
测杆直径 mm (in.)	3.0 (0.12)	3.0 (0.12)	3.0 (0.12)
质量 g	0.97	1.22	1.51

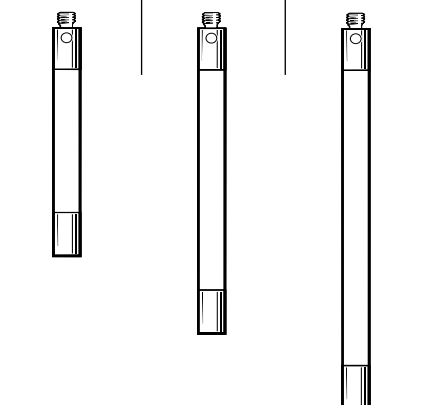

测针加长杆 (碳纤维)

订货号	A-5003-2280	A-5003-2281	A-5003-2282	A-5003-2283
长度 mm (in.)	40.0 (1.58)	50.0 (1.97)	70.0 (2.76)	90.0 (3.55)
测杆直径 mm (in.)	3.0 (0.12)	3.0 (0.12)	3.0 (0.12)	3.0 (0.12)
外径 mm (in.)	3.5 (0.14)	3.5 (0.14)	3.5 (0.14)	3.5 (0.14)
质量 g	0.9	1.0	1.3	1.5

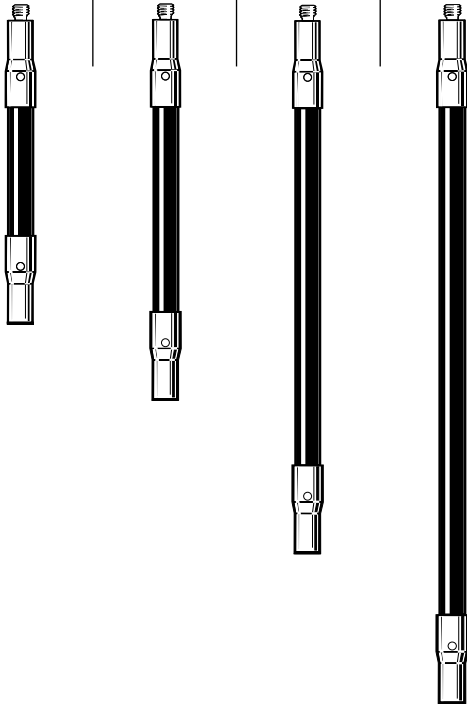

专用测针

订货号	M-5000-4150 银质钢	A-5000-7813 碳化钨	A-5000-3614 陶瓷
长度 mm (in.)	15.0 (0.60)	10.0 (0.40)	11.0 (0.44)
测球直径 mm (in.)	未提供	未提供	18.0 (0.71)
针尖 mm (in.)	平面半径 0.05 (0.002)	球形半径 0.1 (0.004)	未提供
质量 g	0.7	0.7	3.3
角度	30°锥角	30°锥角	未提供

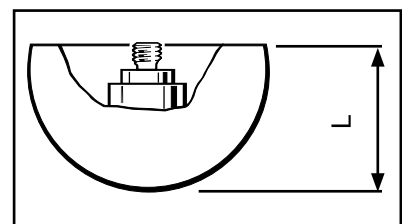
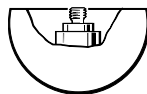

M3螺纹测针系列

4.1



SP25M扫描测头与在MRS架上的两套FCR25

雷尼绍的测头测量系统经过精心设计，选用雷尼绍的全系列测针时性能最佳。

下列测头全部使用M3螺纹测针，但配备适当的转接头也可使用其他螺纹规格的测针。

- TP1
- TP6
- REVO™
- SP25M

红宝石球测针（不锈钢测杆）

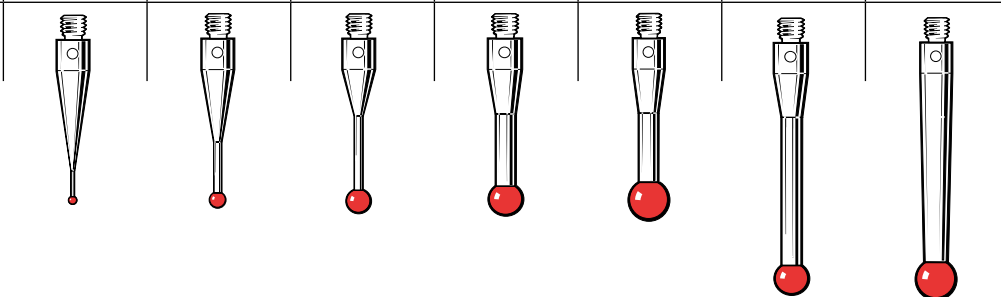
测球材料		订货号						
红宝石		A-5000-3551	A-5000-3552	A-5000-3553	A-5000-7606	A-5000-7630	A-5000-3554	A-5000-7648
氮化硅		A-5004-1979	A-5003-5723	A-5003-6257	A-5003-5061	A-5003-6695	A-5004-1980	A-5004-1981
氧化锆		A-5004-2955	A-5003-5736	A-5004-2956	A-5003-5737	A-5003-9500	A-5004-2957	A-5004-2958
A	测球直径 mm (in.)	1.0 (0.04)	2.0 (0.08)	3.0 (0.12)	4.0 (0.16)	5.0 (0.20)	4.0 (0.16)	5.0 (0.20)
B	长度 mm (in.)	21.0 (0.83)	21.0 (0.83)	21.0 (0.83)	21.0 (0.83)	21.0 (0.83)	31.0 (1.23)	31.0 (1.23)
C	测杆直径 mm (in.)	0.7 (0.028)	1.4 (0.05)	1.5 (0.06)	2.5 (0.10)	2.5 (0.10)	2.5 (0.10)	3.5 (0.14)
D	EWL* mm (in.)	4.0 (0.16)	9.6 (0.38)	14.7 (0.58)	17.2 (0.68)	21.0 (0.83)	27.0 (1.07)	31.0 (1.23)
	质量 g	1.0	1.0	1.0	1.3	1.5	2.5	3.0
21 mm - 31 mm 系列								

红宝石球测针（碳化钨测杆）

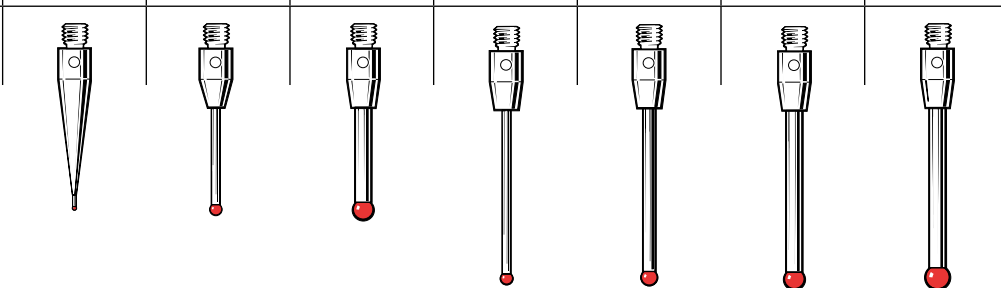
测球材料		订货号						
红宝石		A-5000-7632	A-5003-0050	A-5003-0054	A-5003-0051	A-5003-0052	A-5003-0055	A-5003-0057
氮化硅		A-5004-2023	A-5004-1198	A-5004-1982	A-5003-8091	A-5003-5724	A-5004-1983	A-5004-1984
氧化锆		A-5004-2959	A-5004-2960	A-5004-2961	A-5004-2962	A-5003-5738	A-5004-2963	A-5003-6766
A	测球直径 mm (in.)	0.5 (0.020)	1.5 (0.06)	2.5 (0.10)	1.5 (0.06)	2.0 (0.08)	2.5 (0.10)	3.0 (0.12)
B	长度 mm (in.)	21.0 (0.83)	20.0 (0.79)	20.2 (0.80)	30.0 (1.19)	30.0 (1.19)	30.0 (1.19)	30.0 (1.19)
C	测杆直径 mm (in.)	0.4 (0.02)	1.0 (0.04)	2.0 (0.08)	1.0 (0.04)	1.5 (0.06)	2.0 (0.08)	2.0 (0.08)
D	EWL* mm (in.)	2.0 (0.08)	12.5 (0.50)	12.5 (0.50)	22.5 (0.89)	22.8 (0.90)	22.5 (0.89)	24.0 (0.94)
	质量 g	1.0	0.8	1.3	0.93	1.32	1.81	1.83
20 mm - 30 mm 系列								

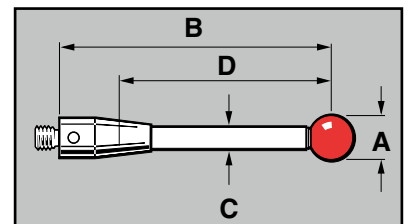

红宝石球测针（碳化钨测杆）

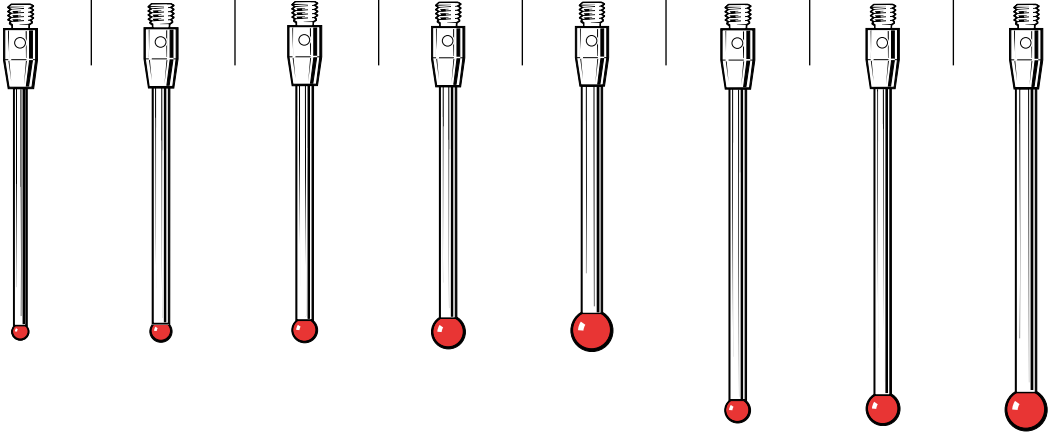
测球材料	订货号							
红宝石	A-5003-0053	A-5003-0056	A-5003-0058	A-5003-0060	A-5003-0062	A-5003-0059	A-5003-0061	A-5003-0063
氮化硅	A-5004-1985	A-5004-1986	A-5004-1987	A-5004-1195	A-5004-1718	A-5004-1199	A-5004-1988	A-5004-1201
氧化锆	A-5003-2043	A-5004-2964	A-5004-2965	A-5003-6767	A-5004-2966	A-5004-2968	A-5003-6768	A-5003-7665
A 测球直径 mm (in.)	2.0 (0.08)	2.5 (0.10)	3.0 (0.12)	4.0 (0.16)	5.0 (0.20)	3.0 (0.12)	4.0 (0.16)	5.0 (0.20)
B 长度 mm (in.)	40.0 (1.58)	40.0 (1.58)	40.0 (1.58)	40.0 (1.58)	40.0 (1.58)	50.0 (1.97)	50.0 (1.97)	50.0 (1.97)
C 测杆直径 mm (in.)	1.5 (0.06)	2.0 (0.08)	2.0 (0.08)	2.0 (0.08)	2.5 (0.10)	2.0 (0.08)	2.0 (0.08)	2.5 (0.10)
D EWL* mm (in.)	32.5 (1.28)	32.5 (1.28)	33.7 (1.33)	36.0 (1.42)	40.0 (1.58)	43.7 (1.72)	46.0 (1.82)	50.0 (1.97)
质量 g	1.58	2.28	2.30	2.38	3.50	2.78	2.85	4.10
40 mm - 50 mm 系列								

红宝石球测针（陶瓷测杆）

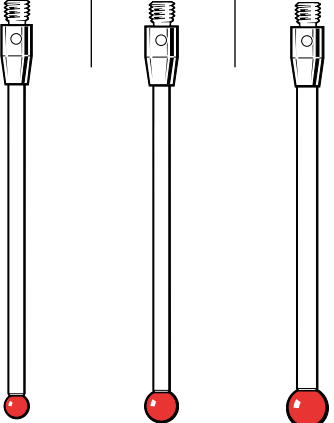
红宝石	A-5003-0067	A-5003-0068	A-5003-0069
氮化硅	A-5004-1989	A-5003-5725	A-5004-1990
氧化锆	A-5004-2969	A-5003-5739	A-5004-2970
A 测球直径 mm (in.)	3.0 (0.12)	4.0 (0.16)	5.0 (0.20)
B 长度 mm (in.)	50.0 (1.97)	50.0 (1.97)	50.0 (1.97)
C 测杆直径 mm (in.)	2.0 (0.08)	2.0 (0.08)	2.5 (0.10)
D EWL* mm (in.)	43.7 (1.72)	46.0 (1.82)	50.0 (1.97)
质量 g	1.17	1.24	1.33
50 mm系列			

红宝石球测针（碳纤维测杆）

测球材料	订货号			
红宝石	A-5003-4860	A-5003-4862	A-5003-4861	A-5003-4863
氮化硅	A-5003-5726	A-5004-1991	A-5003-5727	A-5004-5466
氧化锆	A-5003-5740	A-5003-6771	A-5003-5741	A-5003-6778
A 测球直径 mm (in.)	6.0 (0.24)	8.0 (0.32)	6.0 (0.24)	8.0 (0.32)
B 长度 mm (in.)	75.0 (2.96)	75.0 (2.96)	100.0 (3.94)	100.0 (3.94)
C 测杆直径 mm (in.)	4.0 (0.16)	4.0 (0.16)	4.0 (0.16)	4.0 (0.16)
D EWL* mm (in.)	75.0 (2.96)	75.0 (2.96)	100.0 (3.94)	100.0 (3.94)
质量 g	2.40	2.98	2.89	3.47

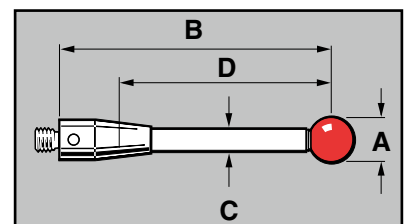
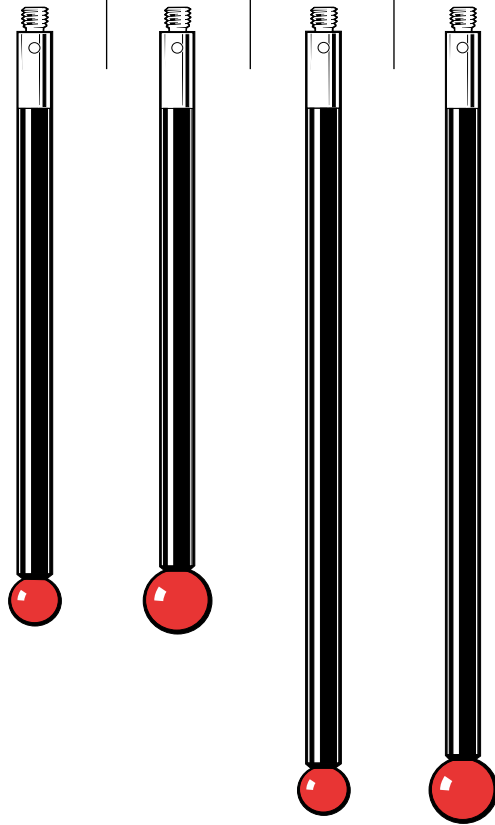
75 mm - 100 mm
系列

红宝石球测针（碳纤维测杆）

测球材料	订货号						
红宝石	A-5003-7057	A-5003-7056	A-5003-7055	A-5003-7054	A-5003-7445	A-5003-7446	A-5003-7447
氮化硅	A-5004-1992	A-5004-1993	A-5004-1994	A-5004-1995	A-5004-1996	A-5004-1997	A-5004-1998
氧化锆	A-5004-2972	A-5003-9495	A-5004-2973	A-5004-2974	A-5004-2975	A-5004-2976	A-5004-2977
A 测球直径 mm (in.)	10.0 (0.40)	10.0 (0.40)	10.0 (0.40)	10.0 (0.40)	12.0 (0.48)	12.0 (0.48)	12.0 (0.48)
B 长度 mm (in.)	75.0 (2.96)	100.0 (3.94)	150.0 (5.91)	200.0 (7.88)	100.0 (3.94)	150.0 (5.91)	200.0 (7.88)
C 测杆直径 mm (in.)	4.0 (0.16)	4.0 (0.16)	4.0 (0.16)	4.0 (0.16)	4.0 (0.16)	4.0 (0.16)	4.0 (0.16)
D EWL* mm (in.)	75.0 (2.96)	100.0 (3.94)	150.0 (5.91)	200.0 (7.88)	100.0 (3.94)	150.0 (5.91)	200.0 (7.88)
质量 g	4.05	4.53	5.49	6.47	5.9	6.9	7.9

75 mm - 200 mm
系列

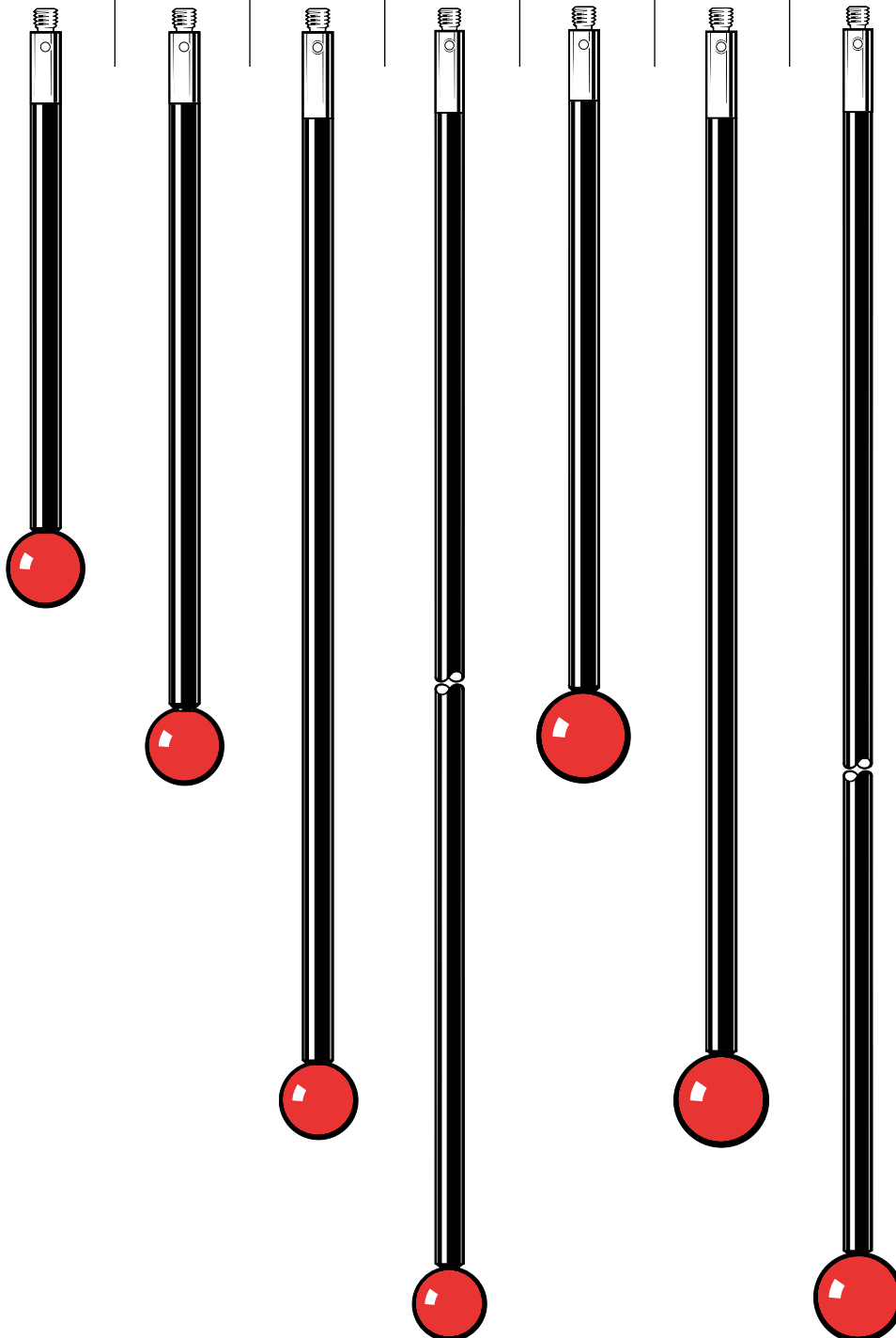

* 有效工作长度

测针加长杆（不锈钢）

订货号	M-5000-7633	M-5000-3592	M-5000-3593
长度 mm (in.)	10.0 (0.40)	20.0 (0.79)	35.0 (1.38)
测杆直径 mm (in.)	4.0 (0.16)	4.0 (0.16)	4.0 (0.16)
质量 g	0.9	1.6	2.9



测针加长杆（碳纤维）

订货号	A-5003-4864	A-5003-4865
长度 mm (in.)	75.0 (2.96)	100.0 (3.94)
测杆直径 mm (in.)	4.0 (0.16)	4.0 (0.16)
质量 g	2.53	3.02



测针加长杆（陶瓷）

订货号	A-5003-0075
长度 mm (in.)	50.0 (1.97)
测杆直径 mm (in.)	4.0 (0.16)
质量 g	2.95



盘形和空心球测针

订货号	A-5000-3615 银质钢	A-5000-7612 银质钢	A-5000-7669 碳钢
盘径 mm (in.)	12.7 (0.50)	35.0 (1.38)	63.5 (2.51)
盘深 mm (in.)	2.2 (0.09)	5.0 (0.20)	6.0 (0.24)
测杆直径 mm (in.)	3.5 (0.14)	未提供	未提供
质量 g	4.0	10.0	45.0

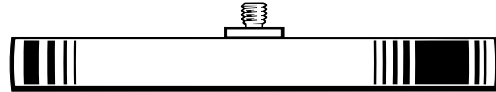
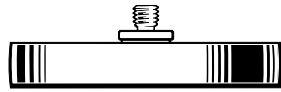
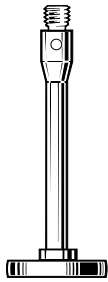

订货号	A-5000-7814 陶瓷	A-5003-7098 陶瓷
盘径 mm (in.)	30.0 (1.19)	30.0 (1.19)
盘深 mm (in.)	17.0 (0.67)	1.5 (0.06)
测杆直径 mm (in.)	未提供	4.0 (0.16)
质量 g	13.0	3.6

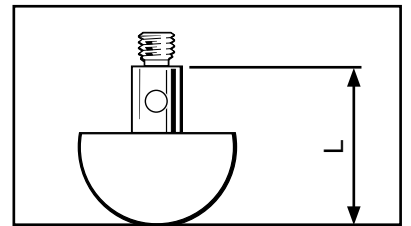
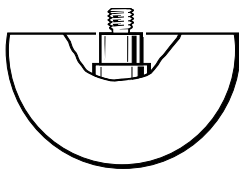

星形测针（固定式）

订货号	A-5003-0076	A-5003-0077
跨距 mm (in.)	30.0 (1.19)	50.0 (1.97)
测球 mm (in.)	2.0 (0.08)	2.0 (0.08)
测杆直径 mm (in.)	1.4 (0.05)	1.4 (0.05)
EWL* mm (in.)	11.0 (0.44)	11.0 (0.44)
质量 g	2.38	5.25

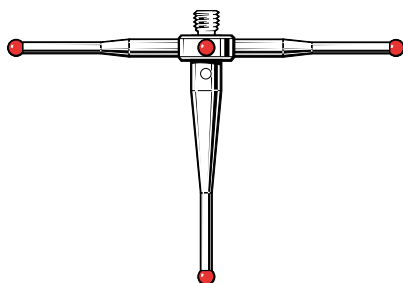
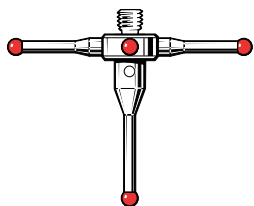

* 有效工作长度

M4螺纹测针系列



OMP40-2超小型测头，适用于小型加工中心

雷尼绍的测头测量系统经过精心设计，选用雷尼绍的全系列测针时性能最佳。下列测头全部使用M4螺纹测针，但配备适当的转接头也可使用其他螺纹规格的测针。

坐标测量机 机床

- TP7
- SP600
- TP800
- MP1
- MP3
- MP11
- MP700
- LP2
- TS27R
- OMP40-2
- OMP400
- RMP60
- RP3
- RMP40
- RLP40
- OLP40
- OMP60
- OTS
- RMP600
- MP250
- HPRA
- HPPA
- HPMA

红宝石球测针（不锈钢测杆）

测球材料	订货号				
红宝石	A-5000-6350	A-5000-7545	A-5000-7547	A-5000-7549	A-5000-7551
氮化硅			A-5003-5728		A-5003-5729
氧化锆			A-5003-5742		A-5003-5743
A 测球直径 mm (in.)	5.0 (0.20)	1.0 (0.04)	2.0 (0.08)	3.0 (0.12)	4.0 (0.16)
B 长度 mm (in.)	10.0 (0.40)	19.5 (0.77)	19.0 (0.75)	18.5 (0.73)	18.0 (0.71)
C 测杆直径 mm (in.)	3.0 (0.12)	0.7 (0.028)	1.4 (0.05)	2.0 (0.08)	3.0 (0.12)
D EWL* mm (in.)	5.0 (0.20)	4.5 (0.18)	9.2 (0.36)	13.0 (0.52)	13.7 (0.54)
质量 g	1.9	2.5	2.3	2.0	2.1

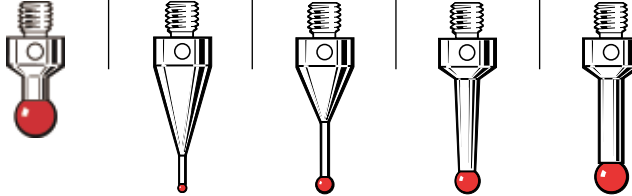

订货号	A-5000-7553	A-5000-6731	A-5000-6352	A-5000-7555	A-5000-7557
A 测球直径 mm (in.)	5.0 (0.20)	5.0 (0.20)	5.0 (0.20)	6.0 (0.24)	8.0 (0.32)
B 长度 mm (in.)	17.5 (0.69)	20.0 (0.79)	30.0 (1.19)	17.0 (0.67)	16.0 (0.63)
C 测杆直径 mm (in.)	3.5 (0.14)	3.0 (0.12)	3.0 (0.12)	4.5 (0.18)	6.0 (0.24)
D EWL* mm (in.)	13.6 (0.55)	15.89 (0.63)	26.0 (1.03)	13.3 (0.53)	16.0 (0.63)
质量 g	2.3	2.4	3.0	3.0	3.9

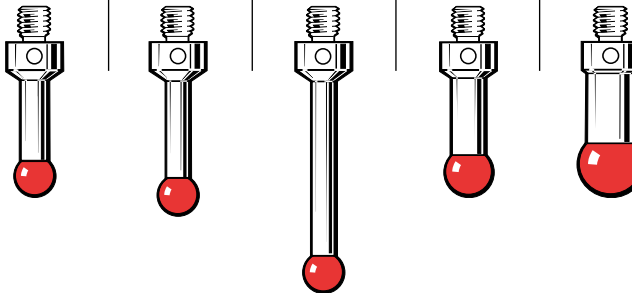

10 mm - 30 mm系列

红宝石球测针（碳化钨测杆）

订货号	A-5003-4792	A-5003-2932	A-5003-4793	A-5003-4794	A-5003-4795	A-5003-4796
A 测球直径 mm (in.)	1.0 (0.04)	2.0 (0.08)	3.0 (0.12)	4.0 (0.16)	5.0 (0.20)	6.0 (0.24)
B 长度 mm (in.)	20.0 (0.79)	20.0 (0.79)	20.0 (0.79)	20.0 (0.79)	20.0 (0.79)	20.0 (0.79)
C 测杆直径 mm (in.)	0.7 (0.028)	1.5 (0.06)	2.0 (0.08)	2.0 (0.08)	2.5 (0.10)	2.5 (0.10)
D EWL* mm (in.)	10.0 (0.40)	10.0 (0.40)	8.5 (0.33)	8.5 (0.33)	7.9 (0.31)	10.7 (0.42)
质量 g	2.39	3.01	3.53	3.53	4.52	4.66

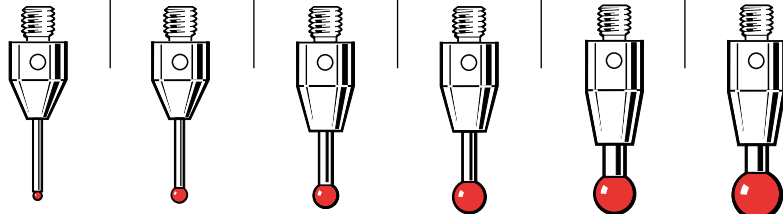

20 mm系列

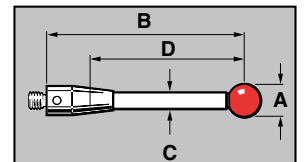

红宝石球测针

陶瓷测杆

订货号		A-5003-0233	A-5003-0235	A-5000-3709	A-5000-7795	A-5003-0236	A-5003-2764	A-5003-4802
		陶瓷	陶瓷	陶瓷	陶瓷	陶瓷	陶瓷	陶瓷
A	测球直径 mm (in.)	4.0 (0.16)	5.0 (0.20)	6.0 (0.24)	8.0 (0.32)	5.0 (0.20)	6.0 (0.24)	8.0 (0.32)
B	长度 mm (in.)	50.0 (1.97)	50.0 (1.97)	50.0 (1.97)	50.0 (1.97)	75.0 (2.96)	75.0 (2.96)	75.0 (2.96)
C	测杆直径 mm (in.)	3.0 (0.12)	3.8 (0.15)	4.5 (0.18)	4.5 (0.18)	3.8 (0.15)	4.5 (0.18)	4.5 (0.18)
D	EWL* mm (in.)	33.5 (1.32)	33.5 (1.32)	38.5 (1.50)	50.0 (1.97)	58.5 (2.30)	63.5 (2.51)	75.0 (2.96)
	质量 g	3.9	5.0	4.8	5.4	5.63	5.64	6.20

50 mm - 75 mm
系列

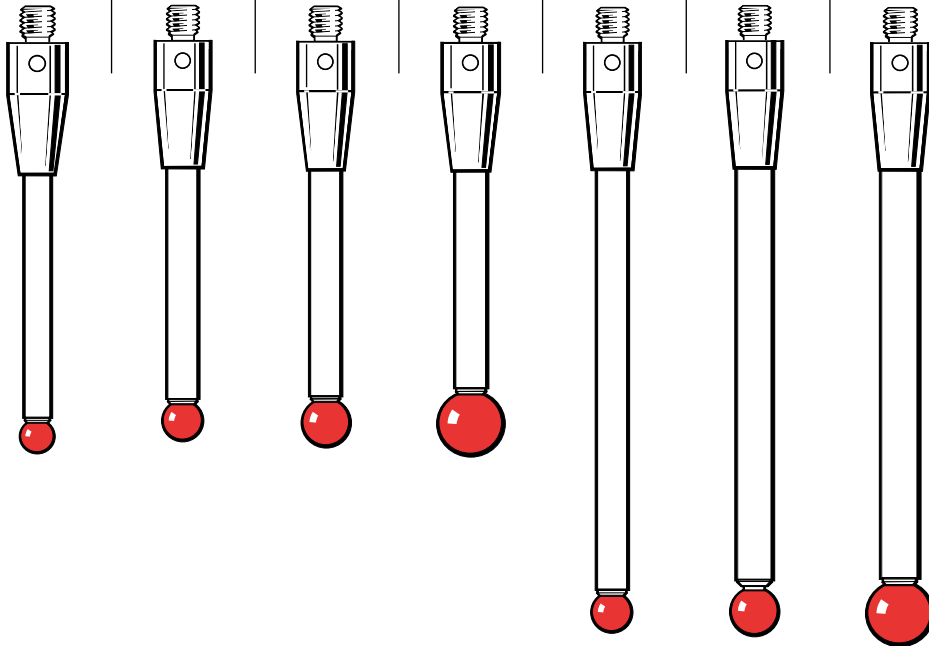

碳化钨测杆

订货号		A-5003-4797	A-5003-3680	A-5003-4799	A-5003-4800	A-5003-4801
		碳化钨	碳化钨	碳化钨	碳化钨	碳化钨
A	测球直径 mm (in.)	2.0 (0.08)	3.0 (0.12)	4.0 (0.16)	5.0 (0.20)	6.0 (0.24)
B	长度 mm (in.)	50.0 (1.97)	50.0 (1.97)	50.0 (1.97)	50.0 (1.97)	50.0 (1.97)
C	测杆直径 mm (in.)	1.5 (0.06)	2.0 (0.08)	2.0 (0.08)	2.5 (0.10)	2.5 (0.10)
D	EWL* mm (in.)	40.0 (1.58)	38.5 (1.51)	38.5 (1.51)	37.9 (1.49)	40.7 (1.60)
	质量 g	3.80	4.94	4.99	6.72	6.86

50 mm系列

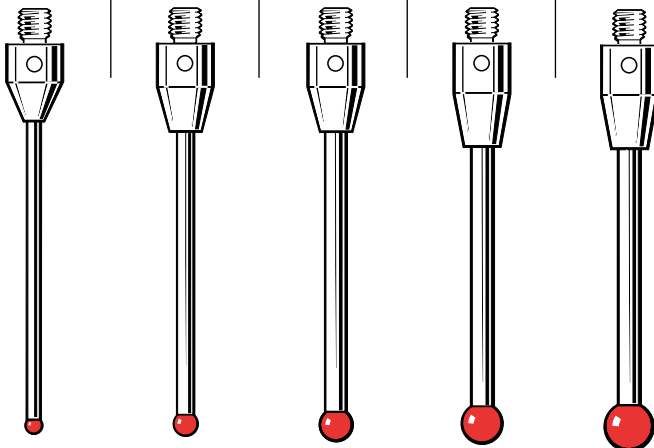

不锈钢测杆

订货号		A-5000-7521
		不锈钢
A	测球直径 mm (in.)	5.0 (0.20)
B	长度 mm (in.)	50.0 (1.97)
C	测杆直径 mm (in.)	4.5 (0.18)
D	EWL* mm (in.)	33.5 (1.32)
	质量 g	5.8

50 mm系列



* 有效工作长度

红宝石球测针

订货号	A-5000-7522	A-5000-9761	A-5000-7523	A-5000-3712	A-5000-8156	A-5000-7796	A-5003-3461
	不锈钢	陶瓷	不锈钢	陶瓷	陶瓷	陶瓷	碳纤维
A 测球直径 mm (in.)	5.0 (0.20)	5.0 (0.20)	5.0 (0.20)	6.0 (0.24)	6.0 (0.24)	8.0 (0.32)	8.0 (0.32)
B 长度 mm (in.)	100.0 (3.94)	100.0 (3.94)	150.0 (5.91)	100.0 (3.94)	150.0 (5.91)	100.0 (3.94)	300.0 (11.82)
C 测杆直径 mm (in.)	4.5 (0.18)	3.8 (0.15)	4.4 (0.17)	4.5 (0.18)	4.5 (0.18)	4.5 (0.18)	4.5 (0.18)
D EWL* mm (in.)	83.2 (3.28)	83.5 (3.29)	133.0 (5.24)	88.5 (3.48)	135.0 (5.31)	100.0 (3.94)	300.0 (11.82)
质量 g	11.3	6.3	17.4	6.3	7.9	7.5	10.4

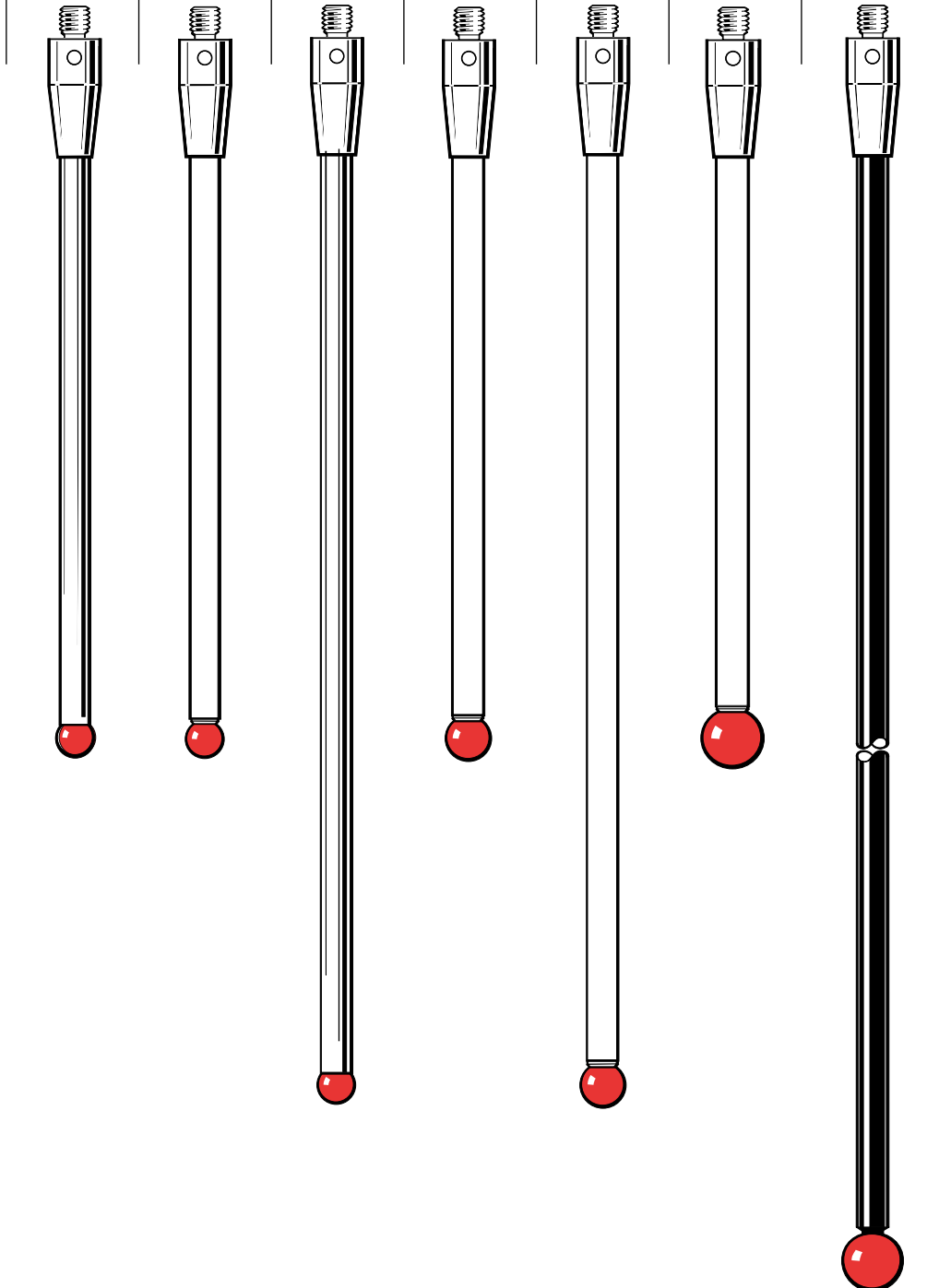

100 mm – 300 mm系列

红宝石球测针（建议与OMP400和RMP600配用）

测球材料	订货号			
红宝石	A-5003-7306	A-5003-6510	A-5003-6511	A-5003-6512
氮化硅	A-5003-5730	A-5003-5731		
氧化锆	A-5003-5744	A-5003-5745		
	碳纤维	碳纤维	碳纤维	碳纤维
A 测球直径 mm (in.)	6.0 (0.24)	6.0 (0.24)	6.0 (0.24)	6.0 (0.24)
B 长度 mm (in.)	50.0 (1.97)	100.0 (3.94)	150.0 (5.91)	200.0 (7.88)
C 测杆直径 mm (in.)	4.5 (0.18)	4.5 (0.18)	4.5 (0.18)	4.5 (0.18)
D EWL* mm (in.)	38.5 (1.52)	88.5 (3.48)	138.5 (5.45)	188.5 (7.42)
质量 g	4.1	6.2	7.5	8.7

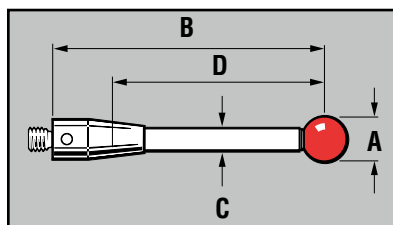
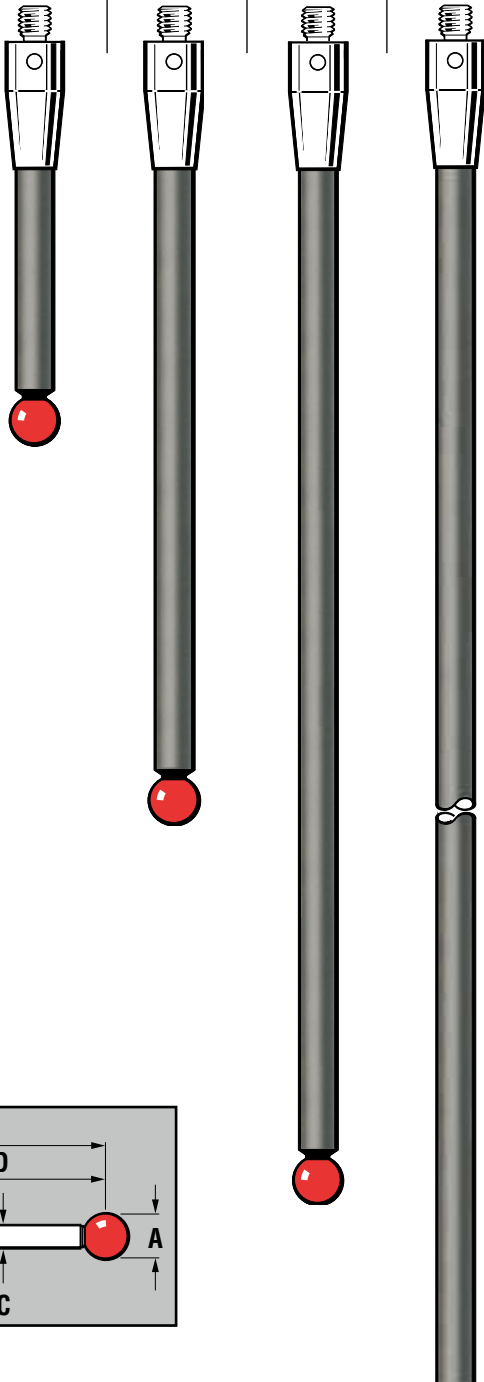

* 有效工作长度

红宝石球测针（建议与MP700配用）

A-5003-1436	A-5003-1358	A-5003-1255	A-5003-1075
碳纤维	碳纤维	碳纤维	碳纤维
6.0 (0.24)	6.0 (0.24)	6.0 (0.24)	6.0 (0.24)
50.0 (1.97)	100.0 (3.94)	150.0 (5.91)	200.0 (7.88)
4.5 (0.18)	4.5 (0.18)	4.5 (0.18)	4.5 (0.18)
38.5 (1.52)	88.5 (3.48)	138.5 (5.46)	188.5 (7.42)
4.1	6.2	7.5	8.7

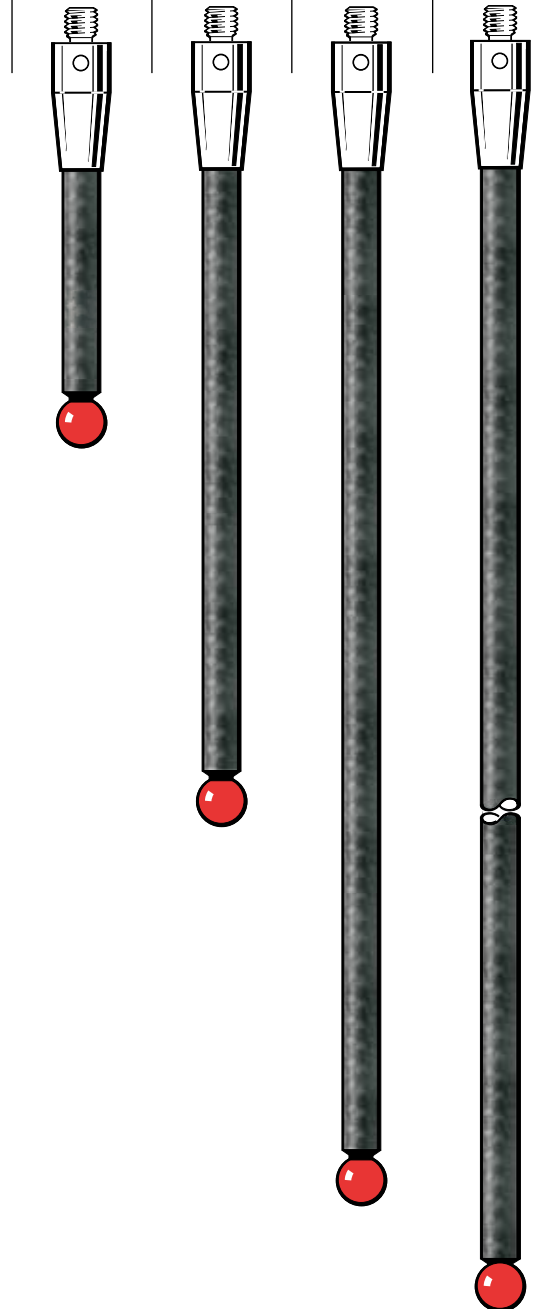

M4星形测针

订货号	A-5000-6462 陶瓷	A-5000-7098 陶瓷
测球直径 mm (in.)	6.0 (0.24)	6.0 (0.24)
长度 mm (in.)	100.0 (3.94)	50.0 (1.97)
测杆直径 mm (in.)	4.5 (0.18)	4.5 (0.18)
EWL* mm (in.)	88.5 (3.48)	38.5 (1.52)
质量 g	7.5	6.0

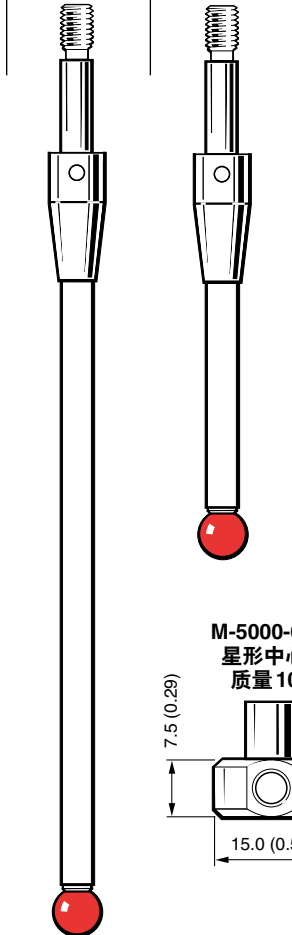

M-5000-6460
星形中心座
质量 10 g

盘形测针

订货号	A-5000-7596	A-5000-7597	A-5000-7598
直径 A mm (in.)	Ø30.0 (1.19)	Ø35.0 (1.38)	Ø50.0 (1.97)
直径 B mm (in.)	Ø21.0 (0.83)	Ø21.0 (0.83)	Ø23.0 (0.91)
C mm (in.)	2.2 (0.09)	2.2 (0.09)	3.0 (0.12)
D mm (in.)	3.0 (0.12)	3.0 (0.12)	4.0 (0.16)
质量 g	8.01	9.57	13.55

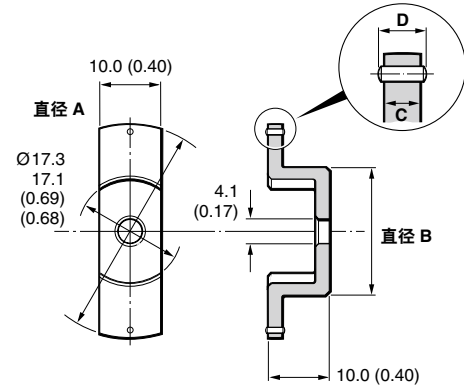

订货号	A-5000-6351 银质钢
盘径 mm (in.)	Ø30.0 (1.19)
盘深 mm (in.)	3.0 (0.12)
长度 mm (in.)	10.0 (0.40)
滚柱	未提供
质量 g	7.9

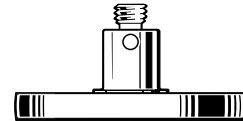

旋转接头

订货号	M-5000-7591	M-5000-7592
长度 A mm (in.)	10.0 (0.40)	13.5 (0.54)
长度 B mm (in.)	12.5 (0.50)	16.0 (0.63)
质量 g	2.76	3.70

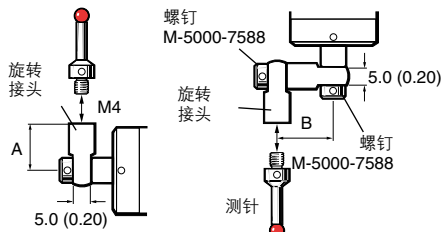





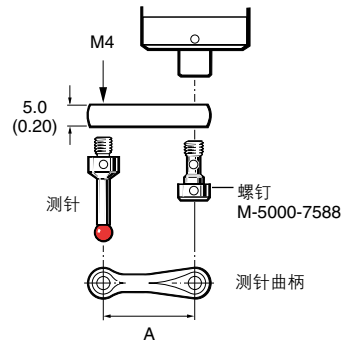

测针曲柄

订货号	M-5000-7589	M-5000-7590
长度 A mm (in.)	21.9 (0.86)	27.6 (1.09)
质量 g	6.07	6.94



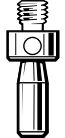

* 有效工作长度

碰撞保护装置

订货号 一套10个	M-5000-7582	M-5000-7587	M-5000-7588	M-2085-0069	A-5003-0661* A-5004-1865	M-2197-0156 A-5004-1867	M-2197-0150 A-5004-1869
	不锈钢	不锈钢	不锈钢	银质钢	银质钢	银质钢	银质钢
长度 mm (in.)	8.0 (0.32)	8.0 (0.32)	10.0 (0.40)	12.0 (0.48)	15.2 (0.60)	9.0 (0.36)	16.0 (0.63)
质量 g	1.8	1.4	1.5	2.7	4.6	1.5	2.1
用于	LP2	LP2	LP2	MP10 MP12 RMP60 OMP60 MP3 MP11	TS27R	HPMA HPRA HPPA	HPMA HPRA HPPA
							

使用 **P-TL09-0003**
工具紧固。

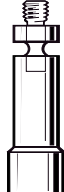
* 请注意：如果您需要全套TS27R弱保护杆组件，请提供订货号A-5003-5171。

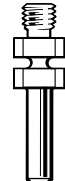
订货号	M-2008-0333 M3 银质钢	M-2008-0604 M3 银质钢	M-2008-0605 M3 银质钢	M-2048-2093 M4 银质钢	M-2116-0127 M4 银质钢
长度 mm (in.)	13.3 (0.52)	22.3 (0.88)	30.3 (1.19)	13.5 (0.53)	19.0 (0.75)
质量 g	2.43	3.6	4.5	1.37	2.2
用于	TS20	TS20	TS20	RP1/2	TSA
					

曲柄式测针

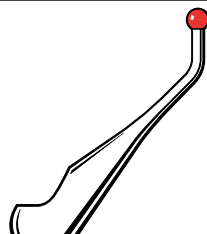
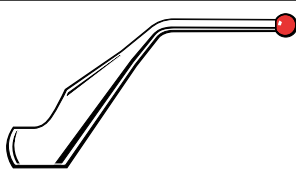
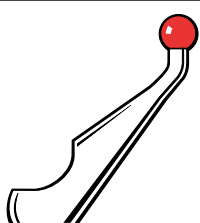
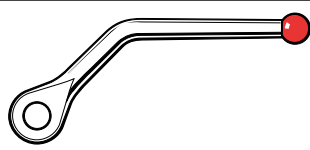
订货号	A-5000-5302 M4 钨钢	A-5000-5307 M4 钨钢	A-5000-6620 M4 钨钢	A-5000-7580 M4 钨钢
长度 mm (in.)	32.0 (1.26)	21.6 (0.85)	27.4 (1.08)	38.8 (1.53)
质量 g	3.8	3.85	4.7	2.5
用于	LP2	LP2	LP2	LP2
				

对刀测针

订货号	A-5000-3212 不锈钢	A-5000-6701 不锈钢	A-5000-6713 铝	A-5000-6403 不锈钢
总长 mm (in.)	53.0 (2.09)	43.0 (1.70)	96.5 (3.80)	32.5 (1.28)
测杆直径 mm (in.)	4.5 (0.18)	4.5 (0.18)	7.5 (0.30)	5.4 (0.22)
质量 g	4.5	4.3	21.9	11.0

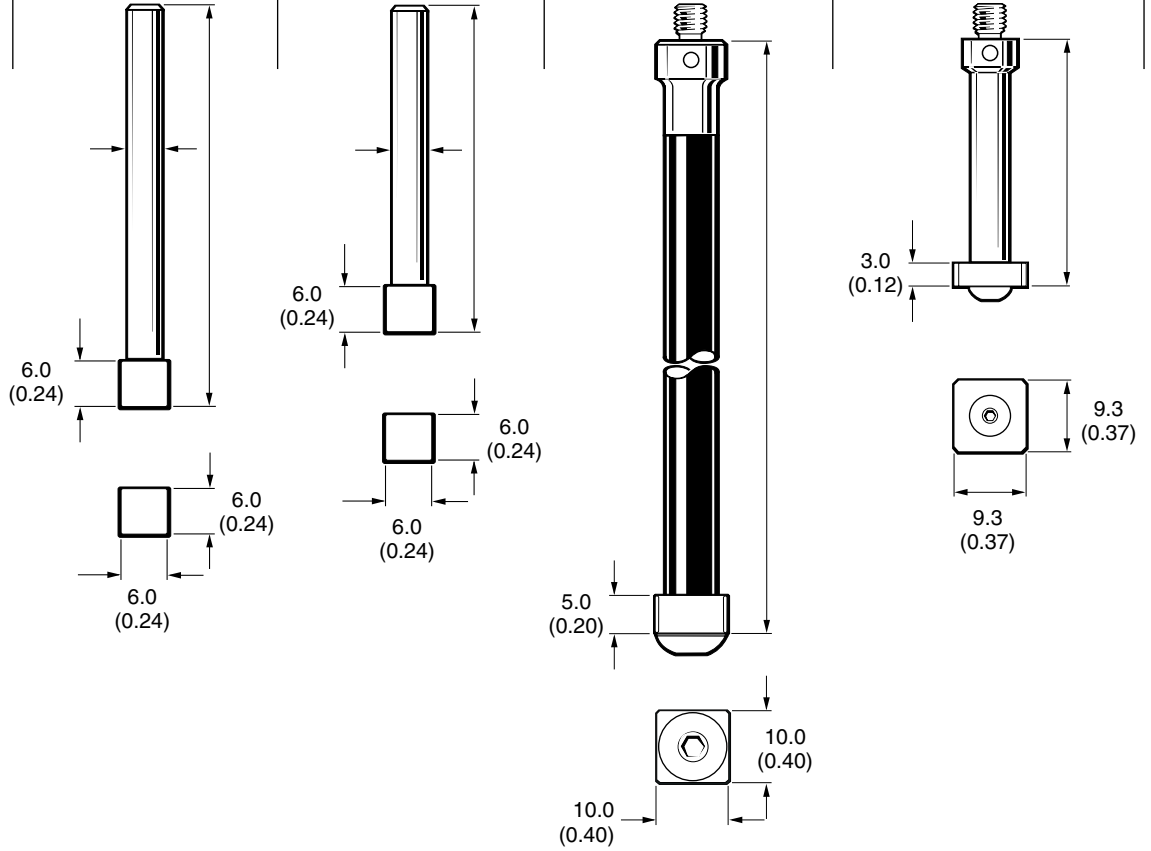

订货号	A-2116-0142
长度 mm (in.)	30.3 (0.40)
质量 g	22.6
用于	TSA

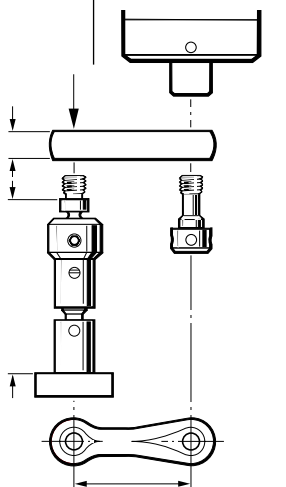

对刀测针 (续)

订货号	A-2197-0157 钨钢	A-2197-0158 钨钢	A-2197-0159 钨钢	A-2197-0160 钨钢	A-2197-0161 钨钢	A-2197-0162 钨钢
长度 mm (in.)	14.2 (0.56)	19.57 (0.77)	29.5 (1.16)	34.5 (1.36)	39.5 (1.55)	49.5 (1.95)
质量 g	14.86	16.0	20.0	20.7	21.8	23.5
用于	HPPA HPMA HPRA RP3	HPPA HPMA HPRA RP3	HPPA HPMA HPRA RP3	HPPA HPMA HPRA RP3	HPPA HPMA HPRA RP3	HPPA HPMA HPRA RP3

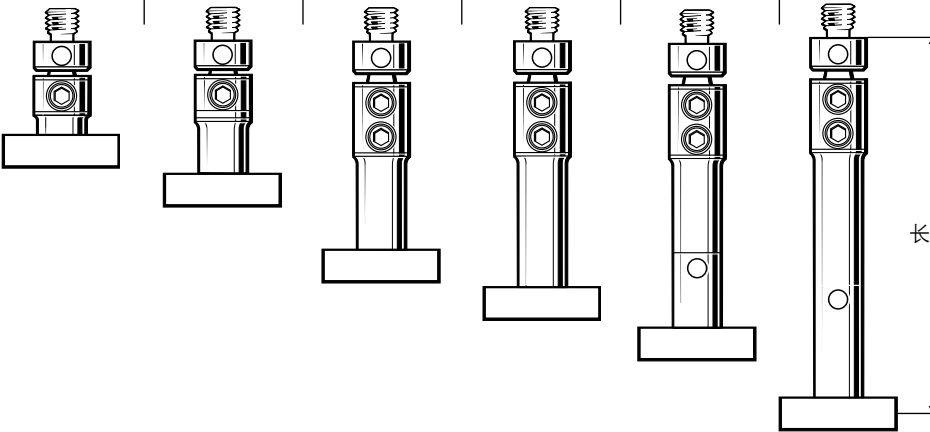

订货号	A-2008-0601 M3 钨钢	A-2008-0602 M3 钨钢	A-2008-0603 M3 钨钢	A-2048-2050 M4 钨钢	A-2048-2051 M4 钨钢	A-2116-0140 M4 钨钢	A-2116-0141 M4 钨钢
长度 mm (in.)	15.4 (0.61)	24.0 (0.96)	32.4 (1.27)	23.2 (0.91)	32.0 (1.26)	32.0 (1.26)	42.0 (1.65)
质量 g	9.1	8.0	8.95	18.14	20.64	13.56	16.05
用于	TS20	TS20	TS20	HPA (M6安装方式)	HPA (M6安装方式)	TSA	TSA

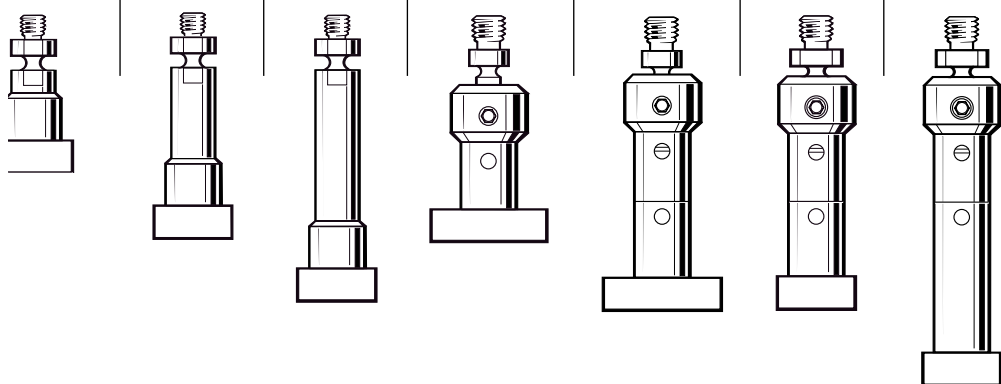

TS27R测针 — 平行安装 (非M4) — 不适用于TS27测头

订货号	A-2008-0382 碳化钨	A-2008-0384 陶瓷
总长 mm (in.)	23.0 (0.91)	22.0 (0.87)
质量 g	12.1	7.1

S27R测针转换组件，可用于卧式加工中心 (A-2008-0448)

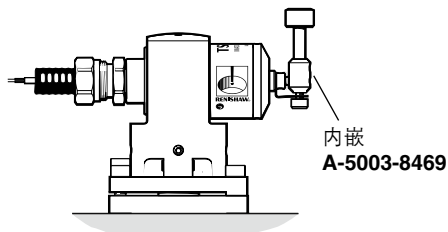



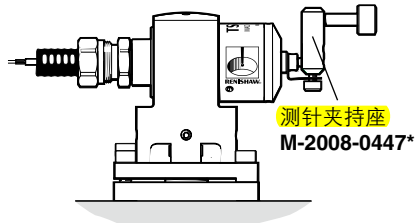

在立式加工中心上的应用



在卧式加工中心上的应用

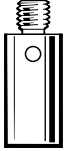

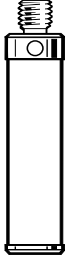
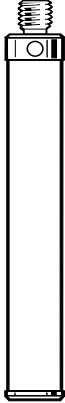
* 订单还需要 2 × P-SC11-0404

测针加长杆

订货号	M-5000-7583 不锈钢	M-5000-7584 不锈钢	M-5000-7585 不锈钢	M-5000-7586 不锈钢	A-5000-7754 陶瓷	A-5000-7755 陶瓷	A-5000-7727 陶瓷	A-5003-0587 陶瓷
长度 mm (in.)	10.0 (0.40)	15.0 (0.60)	20.0 (0.79)	30.0 (1.19)	30.0 (1.19)	50.0 (1.97)	100.0 (3.94)	200.0 (7.87)
测杆直径 mm (in.)	7.0 (0.28)	7.0 (0.28)	7.0 (0.28)	7.0 (0.28)	7.4 (0.30)	7.4 (0.30)	7.4 (0.30)	7.4 (0.30)
质量 g	2.4	3.7	4.8	7.4	5.1	6.7	10.6	18.4
								

M4数字化扫描系统专用测针



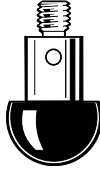
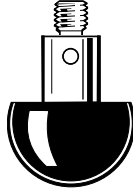
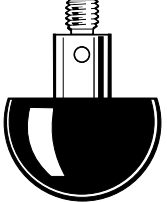

半球形测针（公制）

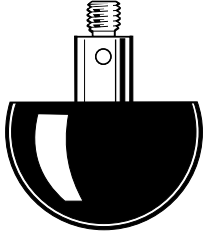
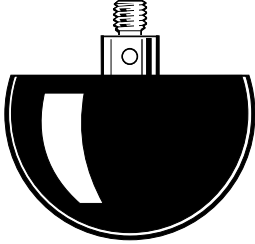
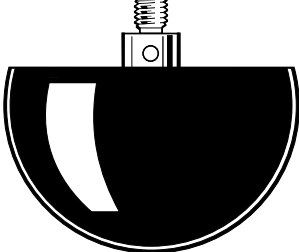
订货号	A-5000-7718	A-5000-7719	A-5000-7720	A-5000-7721	A-5000-7722
测球直径 mm (in.)	8.0 (0.32)	10.0 (0.40)	12.0 (0.48)	16.0 (0.63)	20.0 (0.79)
测杆长度 mm (in.)	10.5 (0.42)	10.5 (0.42)	10.5 (0.42)	11.5 (0.46)	11.5 (0.46)
质量 g	3.4	3.9	4.6	7.2	10.9
					

现有全套测针组件 - 订货号 A-5000-7676

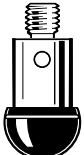
订货号	A-5000-7723	A-5000-7724	A-5000-7725
测球直径 mm (in.)	25.0 (0.99)	32.0 (1.26)	38.0 (1.50)
测杆长度 mm (in.)	12.5 (0.50)	9.5 (0.38)	9.5 (0.38)
质量 g	18.7	19.6	28.5
			

阳极氧化铝半球形（英制）

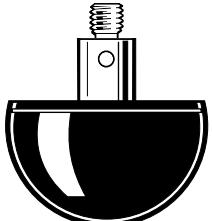
订货号	A-5000-7710	A-5000-7711	A-5000-7712	A-5000-7713	A-5000-7714	A-5000-7715
测球直径 in. (mm)	5/16 (8.0)	3/8 (9.6)	1/2 (12.7)	5/8 (15.9)	3/4 (19.1)	1 (25.4)
测杆长度 mm (in.)	10.5 (0.42)	10.5 (0.42)	10.5 (0.42)	11.5 (0.46)	11.5 (0.46)	12.5 (0.50)
质量 g	3.4	3.8	4.9	7.1	9.9	19.6
						

现有全套测针组件 - 订货号 A-5000-7677

碳化钨球形测针（不锈钢测杆）

订货号	A-5000-7670	A-5000-7671	A-5000-7672	A-5000-9685	A-5000-9697
A 测球直径 mm (in.)	5.0 (0.20)	5.0 (0.20)	5.0 (0.20)	5.0 (0.20)	3.0 (0.12)
B 长度 mm (in.)	50.0 (1.97)	100.0 (3.94)	150.0 (5.91)	54.0 (2.12)	55.0 (2.17)
C 测杆直径 mm (in.)	4.5 (0.18)	4.5 (0.18)	4.5 (0.18)	3.9 (0.15)	1.9 (0.07)
D EWL* mm (in.)	35.0 (1.38)	85.0 (3.35)	135.0 (5.31)	50.0 (1.97)	25.0 (0.99)
质量 g	6.2	11.9	18.2	6.9	3.8

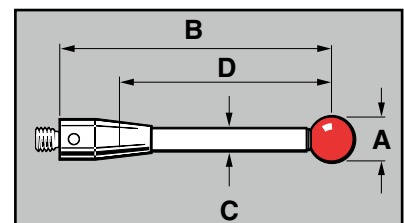
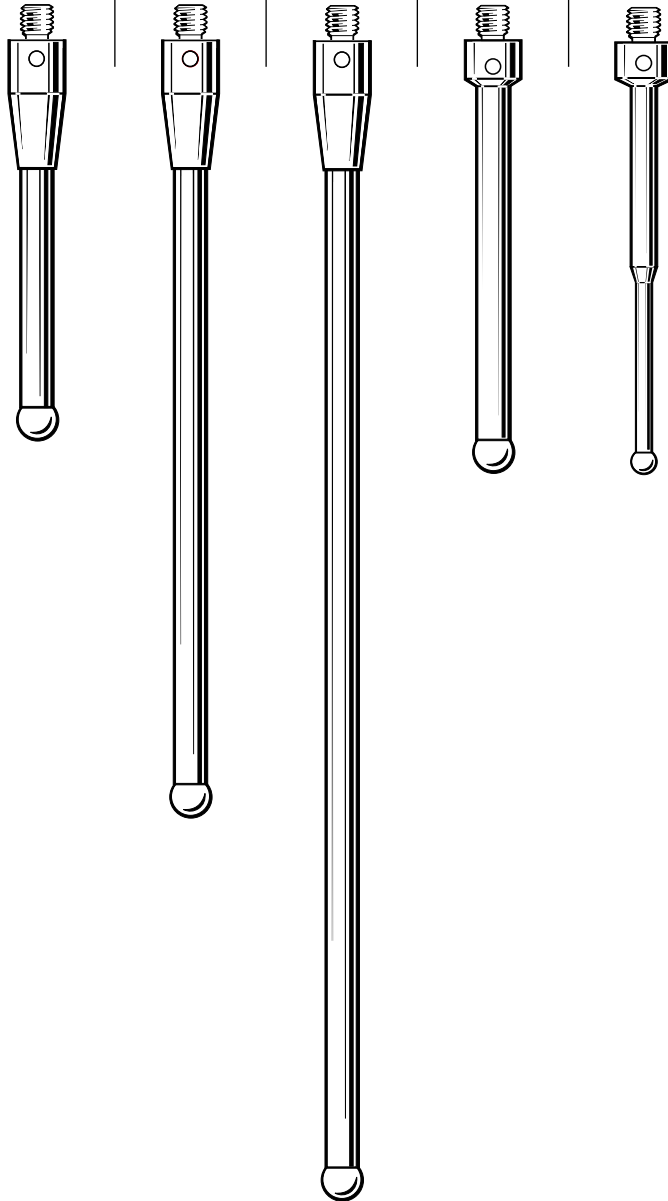

* 有效工作长度

Walter测针

M1.4螺纹测针

订货号	A-5003-3814	A-5003-3045	A-5003-3042	A-5000-9860	A-5003-1699
测杆材料	M1.4 碳化钨	M1.4 不锈钢	M1.4 碳化钨	M1.4 碳化钨	M1.4 不锈钢
测球材料	碳化钨	碳化钨	红宝石	碳化钨	碳化钨
A 测球直径 mm (in.)	0.5 (0.020)	1.0 (0.04)	0.5 (0.020)	1.0 (0.04)	0.6 (0.024)
B 长度 mm (in.)	12.5 (0.49)	25.0 (0.98)	12.5 (0.49)	13.0 (0.51)	12.75 (0.50)
D EWL* mm (in.)	1.5 (0.059)	1.5 (0.059)	3.0 (0.12)	1.0 (0.04)	1.0 (0.04)
质量 g	0.2	1.1	0.19	0.22	0.41

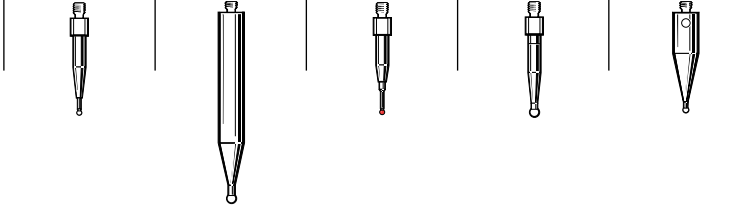

转接头

订货号	A-5003-1448	A-5000-9724
D3 安装方式	2 × M1.4 转接头 20°	M1.4 转接头 20°
质量 g	9.73	8.31

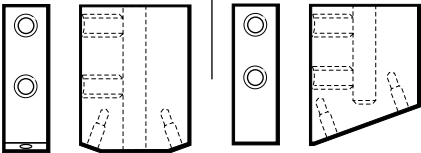

弱保护杆

订货号	M-5000-9712
	M4 测针弱保护杆
质量 g	2.0

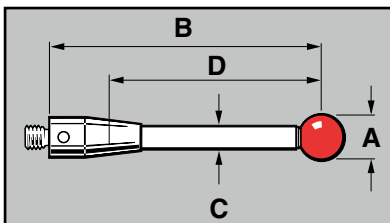
* 有效工作长度

M5螺纹测针系列

6.1



SP80是一种超精密Z轴嵌入式扫描测头

雷尼绍头系统经过精心设计，选用其全系列测针时性能最佳。

下列测头全部使用M5螺纹测针，但配备适当的转接头也可使用其他螺纹规格的测针。

- SP80
- SP2
- SP2-1

红宝石微球测针 (碳化钨测杆)

订货号	A-5003-5201	A-5003-5202	A-5003-5203
A 测球直径 mm (in.)	0.3 (0.012)	0.5 (0.020)	0.7 (0.028)
B 长度 mm (in.)	20.0 (0.79)	20.0 (0.79)	20.0 (0.79)
C 测杆直径 mm (in.)	0.2 (0.008)	0.4 (0.016)	0.5 (0.020)
D EWL* mm (in.)	3.0 (0.12)	4.0 (0.16)	5.0 (0.20)
质量 g	6.5	6.5	6.5

20 mm 系列

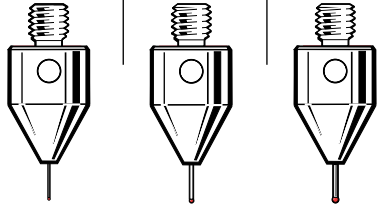

A-5003-5211	A-5003-5212	A-5003-5213
0.3 (0.012)	0.5 (0.020)	0.7 (0.028)
30.0 (1.19)	30.0 (1.19)	30.0 (1.19)
0.2 (0.008)	0.4 (0.016)	0.5 (0.020)
3.0 (0.12)	4.0 (0.16)	5.0 (0.20)
8.95	8.95	8.98

30 mm 系列

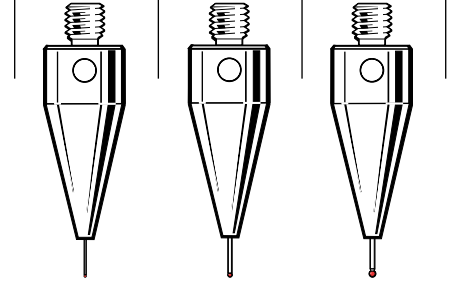

订货号	A-5003-5225	A-5003-5226	A-5003-5227
A 测球直径 mm (in.)	0.3 (0.012)	0.5 (0.020)	0.7 (0.028)
B 长度 mm (in.)	50.0 (1.97)	50.0 (1.97)	50.0 (1.97)
C 测杆直径 mm (in.)	0.2 (0.008)	0.4 (0.016)	0.5 (0.020)
D EWL* mm (in.)	3.0 (0.12)	4.0 (0.16)	5.0 (0.20)
质量 g	15.79	15.79	15.79

50 mm 系列

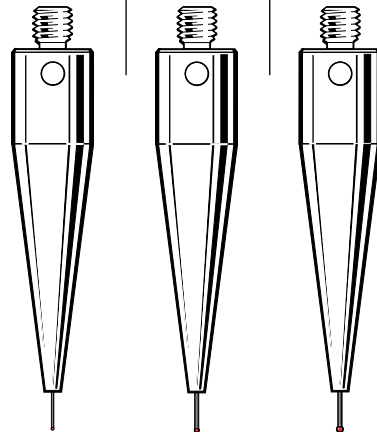

A-5003-5240	A-5003-5241	A-5003-5242
0.3 (0.012)	0.5 (0.020)	0.7 (0.028)
75.0 (2.96)	75.0 (2.96)	75.0 (2.96)
0.2 (0.008)	0.4 (0.016)	0.5 (0.020)
3.0 (0.12)	4.0 (0.16)	5.0 (0.20)
23.84	23.84	23.84

75 mm 系列

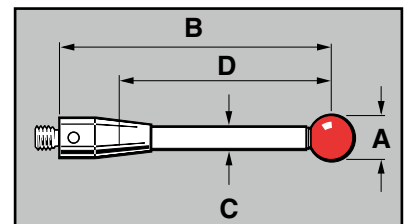
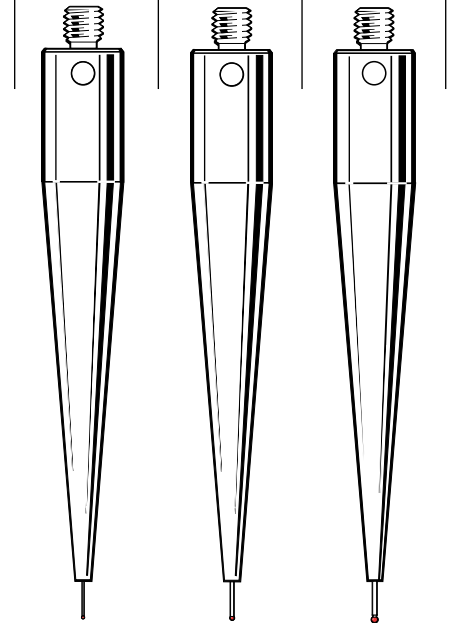

红宝石球测针（碳化钨测杆）

测球材料		订货号						
红宝石 氮化硅 氧化锆		A-5003-5204	A-5003-5205	A-5003-5206 A-5003-5732 A-5003-5746	A-5003-5207	A-5003-5208	A-5003-5209 A-5003-5733 A-5003-5747	A-5003-5210
A	测球直径 mm (in.)	1.0 (0.04)	1.5 (0.06)	2.0 (0.08)	2.5 (0.10)	3.0 (0.12)	4.0 (0.16)	5.0 (0.20)
B	长度 mm (in.)	20.0 (0.79)	20.0 (0.79)	20.0 (0.79)	20.0 (0.79)	20.0 (0.79)	20.0 (0.79)	20.0 (0.79)
C	测杆直径 mm (in.)	0.7 (0.028)	1.0 (0.04)	1.0 (0.04)	1.5 (0.06)	2.0 (0.08)	2.0 (0.08)	3.0 (0.12)
D	EWL* mm (in.)	5.0 (0.20)	11.0 (0.44)	11.0 (0.44)	11.0 (0.44)	11.0 (0.44)	11.9 (0.47)	11.5 (0.45)
	质量 g	6.52	4.68	4.70	4.84	5.12	5.19	6.06
20 mm系列								

订货号		A-5003-5214	A-5003-5215	A-5003-5216	A-5003-5217	A-5003-5218	A-5003-5219	A-5003-5220
A	测球直径 mm (in.)	1.0 (0.04)	1.5 (0.06)	2.0 (0.08)	2.5 (0.10)	3.0 (0.12)	4.0 (0.16)	5.0 (0.20)
B	长度 mm (in.)	30.0 (1.19)	30.0 (1.19)	30.0 (1.19)	30.0 (1.19)	30.0 (1.19)	30.0 (1.19)	30.0 (1.19)
C	测杆直径 mm (in.)	0.7 (0.028)	1.0 (0.04)	1.0 (0.04)	1.5 (0.06)	2.0 (0.08)	2.0 (0.08)	3.0 (0.12)
D	EWL* mm (in.)	5.0 (0.20)	12.0 (0.48)	21.0 (0.83)	21.0 (0.83)	21.0 (0.83)	21.9 (0.86)	21.5 (0.85)
	质量 g	9.01	7.28	4.81	5.14	5.58	5.64	7.10
30 mm系列								

订货号		A-5003-5221	A-5003-5222	A-5003-5223	A-5003-5224
A	测球直径 mm (in.)	1.5 (0.06)	2.0 (0.08)	2.5 (0.10)	3.0 (0.12)
B	长度 mm (in.)	40.0 (1.58)	40.0 (1.58)	40.0 (1.58)	40.0 (1.58)
C	测杆直径 mm (in.)	1.0 (0.04)	1.0 (0.04)	1.5 (0.06)	2.0 (0.08)
D	EWL* mm (in.)	22.0 (0.87)	31.0 (1.23)	31.0 (1.23)	31.0 (1.23)
	质量 g	7.39	4.93	5.40	6.04
40 mm系列					

* 有效工作长度

红宝石球测针（碳化钨测杆，测球直径 < 5 mm）

订货号	A-5003-5228	A-5003-5229	A-5003-5230	A-5003-5231	A-5003-5233	A-5003-5232	A-5003-5234	A-5003-5235
A 测球直径 mm (in.)	1.0 (0.04)	1.5 (0.06)	2.0 (0.08)	2.0 (0.08)	2.5 (0.10)	2.5 (0.10)	3.0 (0.12)	4.0 (0.16)
B 长度 mm (in.)	50.0 (1.97)	50.0 (1.97)	50.0 (1.97)	50.0 (1.97)	50.0 (1.97)	50.0 (1.97)	50.0 (1.97)	50.0 (1.97)
C 测杆直径 mm (in.)	0.7 (0.028)	1.0 (0.04)	1.0 (0.04)	1.0 (0.04)	1.5 (0.06)	2.0 (0.08)	2.0 (0.08)	2.0 (0.08)
D EWL* mm (in.)	5.0 (0.20)	5.0 (0.20)	41.0 (1.62)	5.0 (0.20)	5.0 (0.20)	41.0 (1.62)	41.0 (1.62)	41.9 (1.65)
质量 g	15.81	14.82	5.05	14.85	14.94	6.48	6.50	6.55

50 mm系列

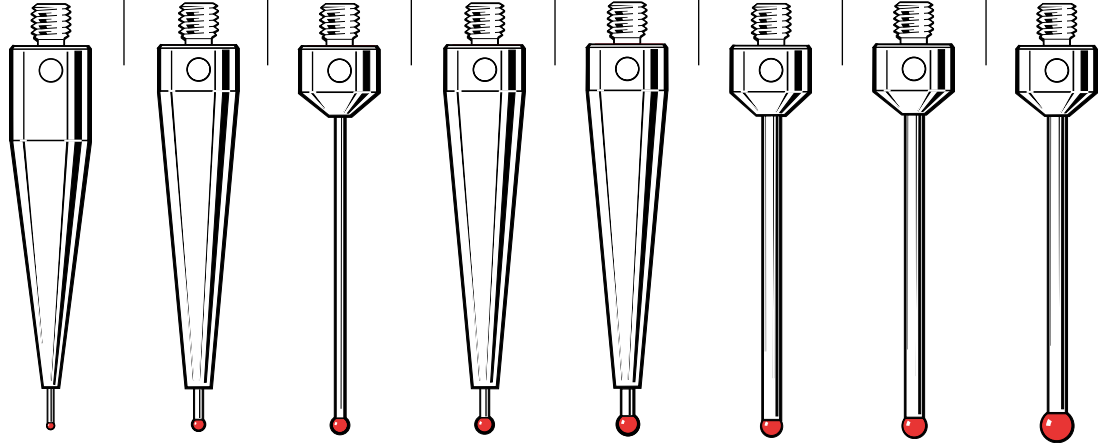

红宝石球测针（测球直径 ≥ 5 mm）

测球材料	订货号			
红宝石	A-5003-5236	A-5003-5237	A-5003-5238	A-5003-5239
氮化硅		A-5003-5734		
氧化锆			A-5003-5748	
	碳化钨	碳纤维	碳纤维	碳纤维
A 测球直径 mm (in.)	5.0 (0.20)	6.0 (0.24)	8.0 (0.32)	10.0 (0.40)
B 长度 mm (in.)	50.0 (1.97)	50.0 (1.97)	50.0 (1.97)	50.0 (1.97)
C 测杆直径 mm (in.)	3.0 (0.12)	4.0 (0.16)	6.0 (0.24)	6.0 (0.24)
D EWL* mm (in.)	41.5 (1.63)	39.5 (1.55)	39.5 (1.55)	44.5 (1.75)
质量 g	9.19	6.10	7.96	8.91

50 mm系列

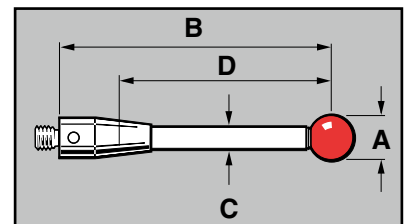
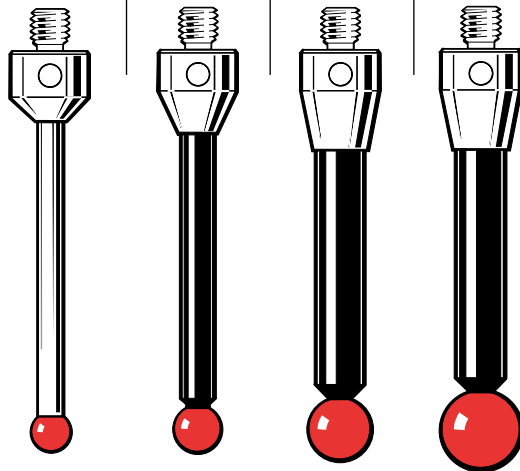

红宝石球测针 (测球直径 1 mm – 10 mm)

订货号	A-5003-5243 碳化钨	A-5003-5244 碳化钨	A-5003-5248 碳化钨	A-5003-5249 碳化钨	A-5003-5250 碳纤维	A-5003-5251 碳纤维	A-5003-5252 碳纤维
A 测球直径 mm (in.)	1.0 (0.04)	1.5 (0.06)	4.0 (0.16)	5.0 (0.20)	6.0 (0.24)	8.0 (0.32)	10.0 (0.40)
B 长度 mm (in.)	75.0 (2.96)	75.0 (2.96)	75.0 (2.96)	75.0 (2.96)	75.0 (2.96)	75.0 (2.96)	75.0 (2.96)
C 测杆直径 mm (in.)	0.7 (0.028)	1.0 (0.04)	3.0 (0.12)	3.0 (0.12)	4.0 (0.16)	6.0 (0.24)	6.0 (0.24)
D EWL* mm (in.)	5.0 (0.20)	5.0 (0.20)	66.0 (2.60)	66.0 (2.60)	65.1 (2.56)	64.5 (2.54)	69.5 (2.74)
质量 g	23.86	23.90	11.61	11.80	6.59	9.06	10.01

75 mm系列

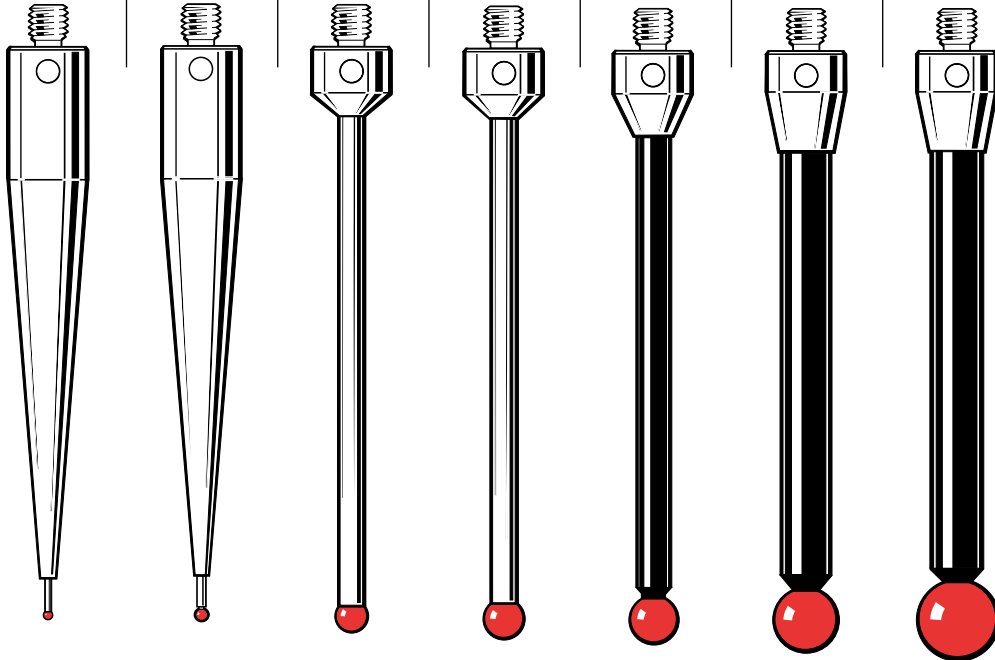

* 有效工作长度

红宝石球测针 (EWL ≤ 50 mm)

测球材料		订货号				
红宝石		A-5003-5253	A-5003-5255	A-5003-5256	A-5003-5257	A-5003-5261
氮化硅						
氧化锆						
		碳化钨	碳化钨	碳化钨	碳化钨	碳纤维
A	测球直径 mm (in.)	3.0 (0.12)	4.0 (0.16)	4.0 (0.16)	5.0 (0.20)	8.0 (0.32)
B	长度 mm (in.)	100.0 (3.94)	100.0 (3.94)	100.0 (3.94)	100.0 (3.94)	100.0 (3.94)
C	测杆直径 mm (in.)	2.0 (0.08)	2.0 (0.08)	3.0 (0.12)	3.0 (0.12)	6.0 (0.24)
D	EWL* mm (in.)	20.0 (0.79)	30.5 (1.20)	50.0 (1.97)	50.0 (1.97)	50.0 (1.97)
	质量 g	25.71	25.75	23.07	23.31	22.97

100 mm系列

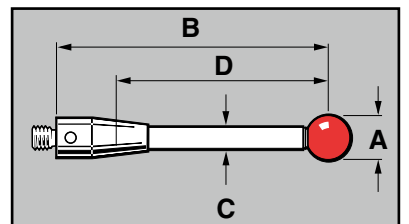
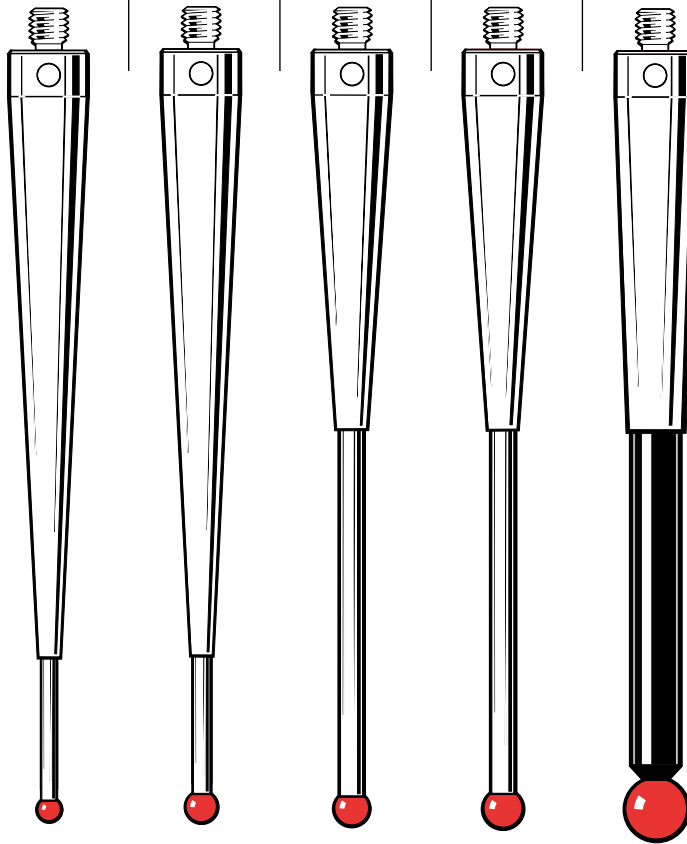

红宝石球测针 (EWL > 50 mm)

测球材料		订货号						
红宝石 氮化硅 氧化锆		A-5003-5254	A-5003-5258	A-5003-5259 A-5003-5735 A-5003-5749	A-5003-5260	A-5003-5262	A-5003-5264	A-5003-5263
		碳化钨	碳化钨	碳纤维	碳纤维	碳纤维	碳纤维	碳纤维
A	测球直径 mm (in.)	3.0 (0.12)	5.0 (0.20)	6.0 (0.24)	6.0 (0.24)	8.0 (0.32)	10.0 (0.40)	10.0 (0.40)
B	长度 mm (in.)	100.0 (3.94)	100.0 (3.94)	100.0 (3.94)	100.0 (3.94)	100.0 (3.94)	100.0 (3.94)	100.0 (3.94)
C	测杆直径 mm (in.)	1.5 (0.06)	3.0 (0.12)	4.0 (0.16)	4.0 (0.16)	6.0 (0.24)	6.0 (0.24)	6.0 (0.24)
D	EWL* mm (in.)	55.0 (2.17)	91.0 (3.59)	58.9 (2.32)	90.1 (3.55)	89.5 (3.52)	94.5 (3.72)	95.5 (3.76)
	质量 g	16.30	14.40	19.66	7.08	10.17	11.11	23.91

100 mm系列

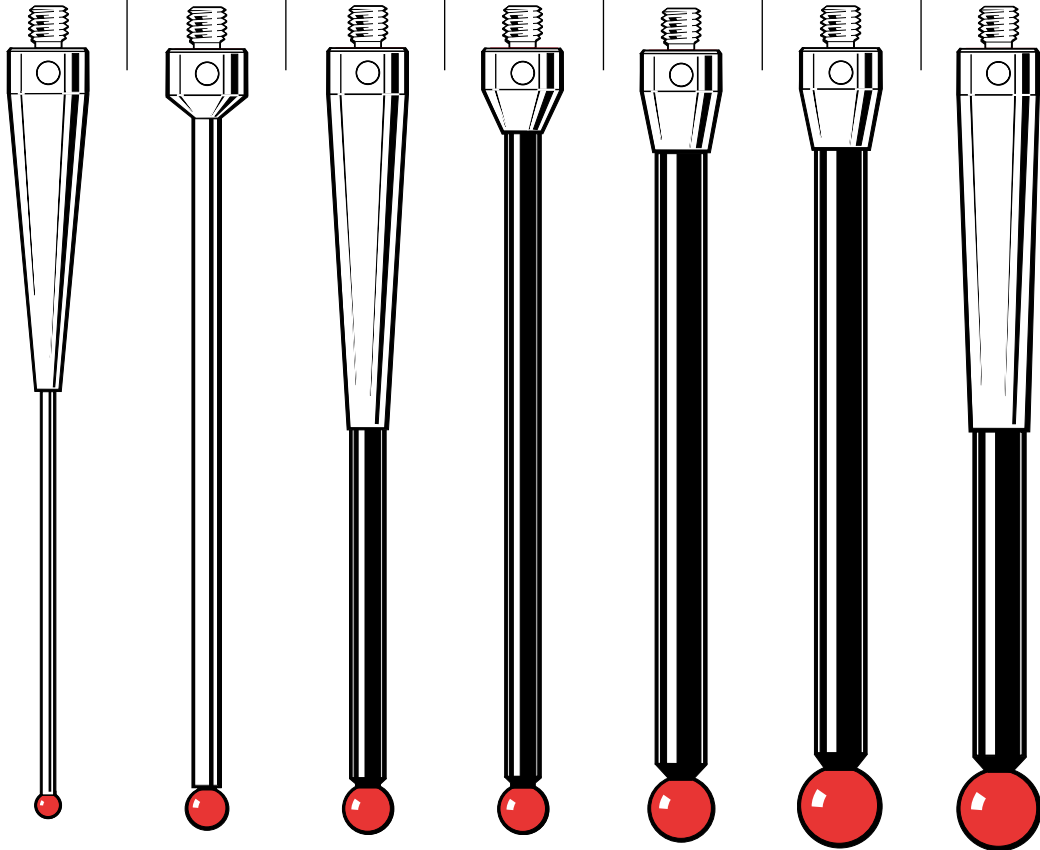

红宝石球测针 (碳纤维测杆)

订货号	A-5003-5265	A-5003-5266	A-5003-5267
A 测球直径 mm (in.)	6.0 (0.24)	8.0 (0.32)	10.0 (0.40)
B 长度 mm (in.)	150.0 (5.91)	150.0 (5.91)	150.0 (5.91)
C 测杆直径 mm (in.)	4.0 (0.16)	6.0 (0.24)	6.0 (0.24)
D EWL* mm (in.)	137.0 (5.39)	135.0 (5.31)	144.5 (5.69)
质量 g	9.09	13.71	14.66

150 mm系列

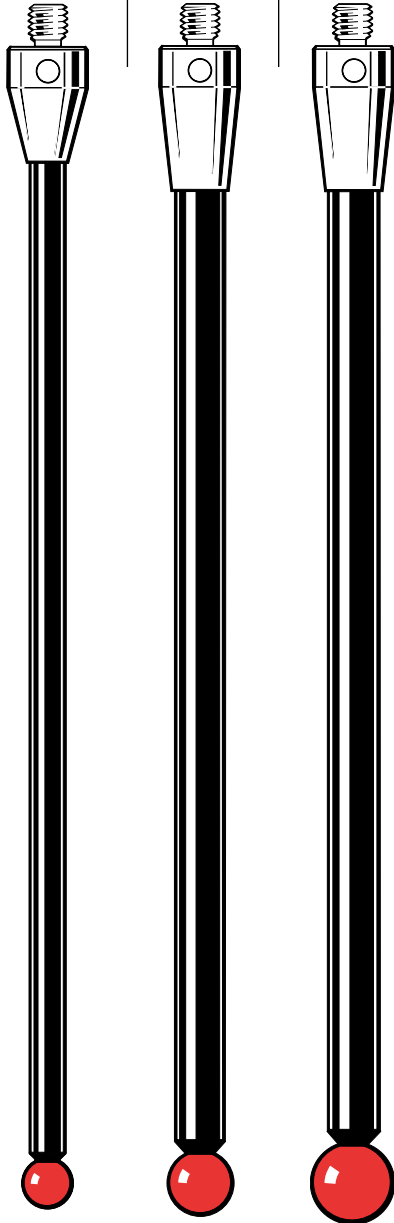

200 mm系列

订货号	A-5003-5268	A-5003-5269	A-5003-5270
A 测球直径 mm (in.)	6.0 (0.24)	8.0 (0.32)	10.0 (0.40)
B 长度 mm (in.)	200.0 (7.88)	200.0 (7.88)	200.0 (7.88)
C 测杆直径 mm (in.)	4.0 (0.16)	6.0 (0.24)	6.0 (0.24)
D EWL* mm (in.)	187.0 (7.36)	180.0 (7.09)	194.5 (7.66)
质量 g	10.07	15.92	16.87

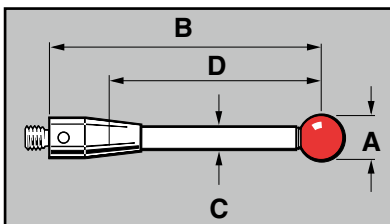
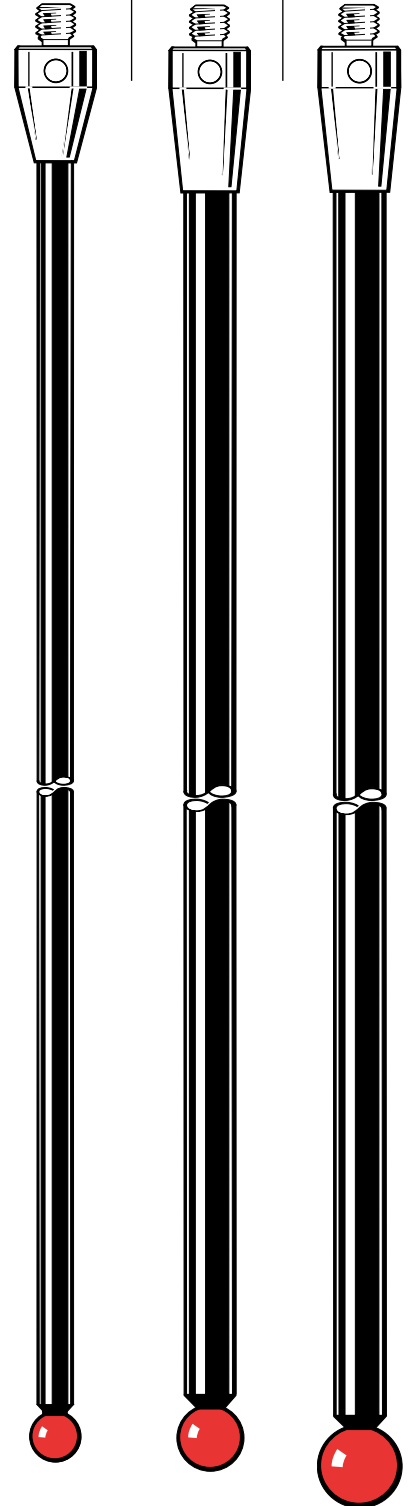

红宝石球测针（碳纤维测杆）

订货号	A-5003-5271	A-5003-5272	A-5003-5273
A 测球直径 mm (in.)	6.0 (0.24)	8.0 (0.32)	10.0 (0.40)
B 长度 mm (in.)	300.0 (11.82)	300.0 (11.82)	300.0 (11.82)
C 测杆直径 mm (in.)	4.0 (0.16)	6.0 (0.24)	6.0 (0.24)
D EWL* mm (in.)	287.0 (11.30)	280.0 (11.03)	294.5 (11.59)
质量 g	12.02	20.33	21.28

300 mm系列

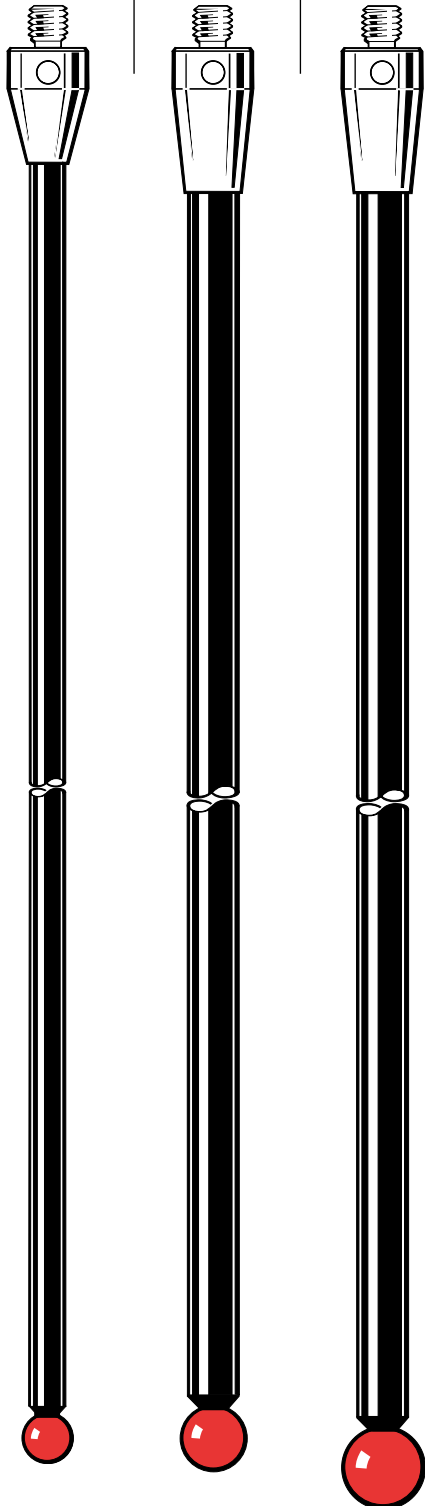

* 有效工作长度

测针加长杆 — 碳纤维测杆、钛合金端部（测杆直径11 mm）

订货号	A-5555-0647**	A-5555-0648**	A-5555-0649**	A-5555-0623**	A-5555-0650**	A-5555-0651**	A-5555-0652**
长度 mm (in.)	40.0 (1.58)	50.0 (1.97)	60.0 (2.37)	70.0 (2.76)	80.0 (3.15)	90.0 (3.55)	100.0 (3.94)
测杆直径 mm (in.)	11.0 (0.44)	11.0 (0.44)	11.0 (0.44)	11.0 (0.44)	11.0 (0.44)	11.0 (0.44)	11.0 (0.44)
质量 g	7.6	8.3	9.0	9.7	10.4	11.1	11.8

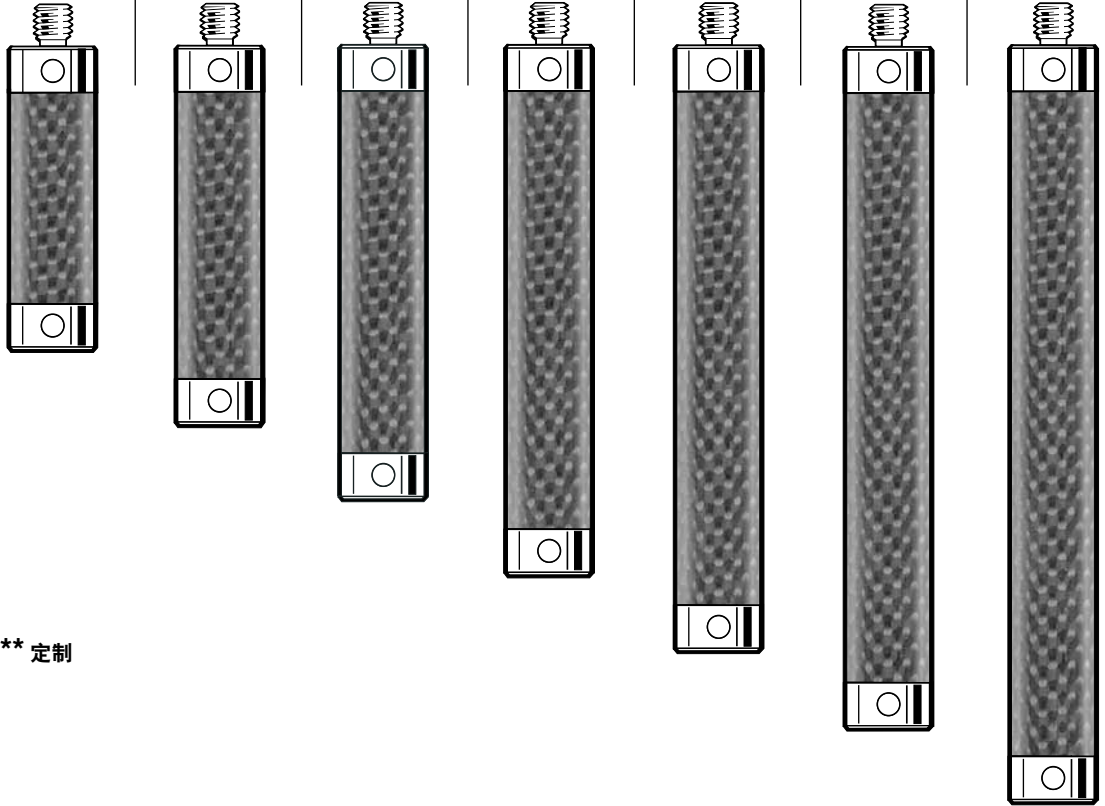

** 定制

M5加长杆工具

A-5003-6134

用于测杆直径为11 mm的
M5螺纹加长杆

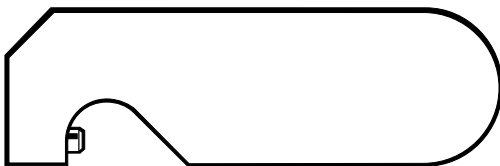

A-5003-6135

用于测杆直径为20 mm的
M5螺纹加长杆

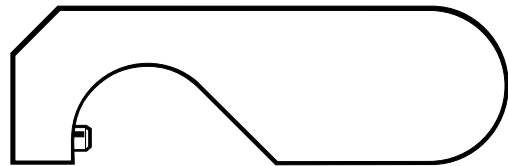

这些工具专用于装配测针至雷尼绍测头而不会造成测头内部损坏

测针加长杆 — 碳纤维测杆、钛合金端部（测杆直径11 mm）

订货号	A-5555-0425**	A-5555-0424**	A-5555-0653**	A-5555-0654**	A-5555-0655**	A-5555-0642**	A-5555-0656**
长度 mm (in.)	120.0 (4.73)	150.0 (5.91)	180.0 (7.09)	200.0 (7.88)	250.0 (9.85)	300.0 (11.82)	400.0 (15.76)
测杆直径 mm (in.)	11.0 (0.44)	11.0 (0.44)	11.0 (0.44)	11.0 (0.44)	11.0 (0.44)	11.0 (0.44)	11.0 (0.44)
质量 g	13.2	15.4	17.5	18.9	22.4	25.9	33.0

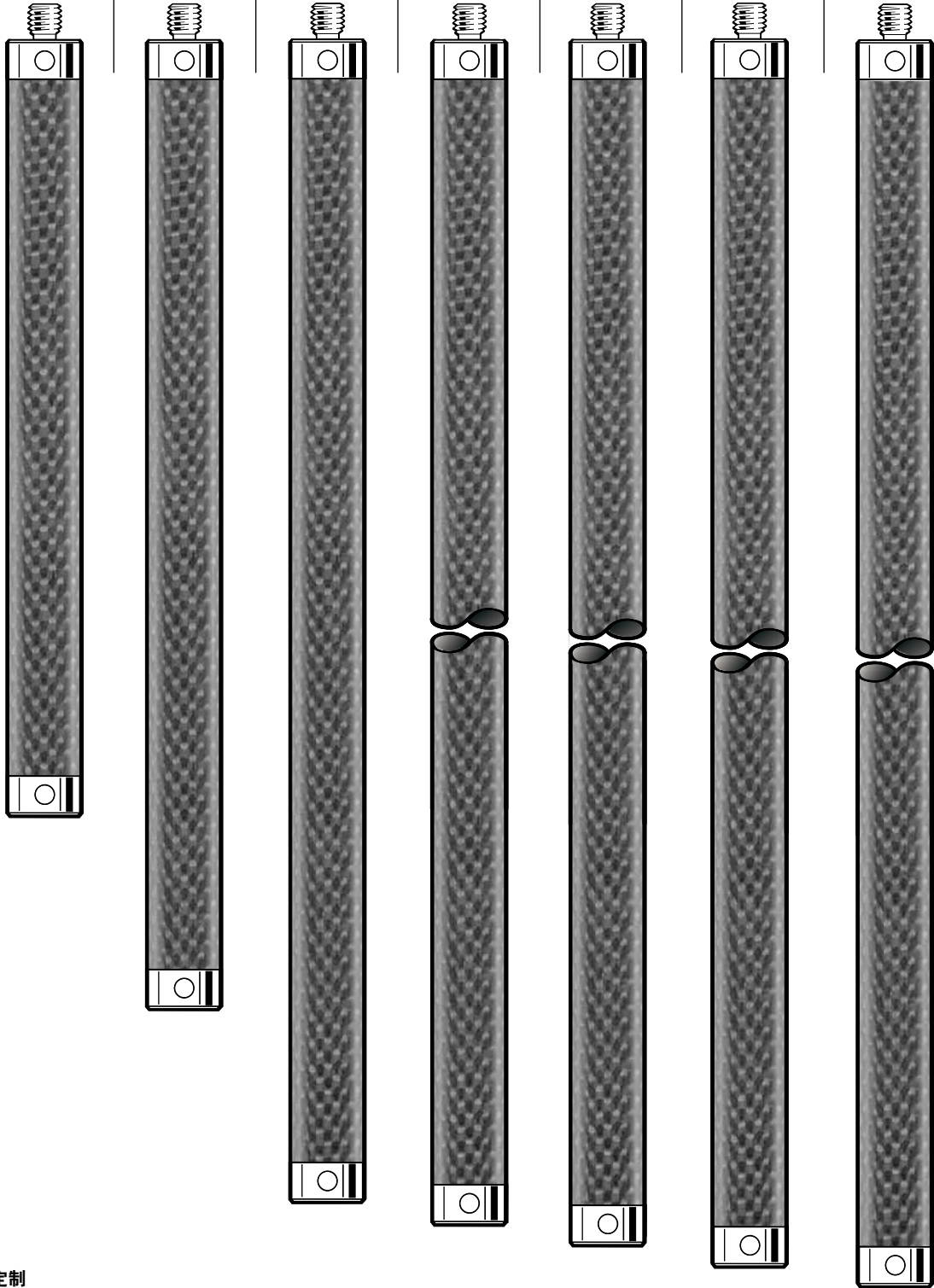

** 定制

测针加长杆 — 碳纤维测杆、钛合金端部（测杆直径20 mm）

订货号	A-5555-0620**	A-5555-0657**	A-5555-0658**	A-5555-0621**	A-5555-0659**	A-5555-0660**	A-5555-0661**
长度 mm (in.)	40.0 (1.58)	50.0 (1.97)	60.0 (2.37)	80.0 (3.15)	100.0 (3.94)	120.0 (4.73)	150.0 (5.91)
测杆直径 mm (in.)	20.0 (0.79)	20.0 (0.79)	20.0 (0.79)	20.0 (0.79)	20.0 (0.79)	20.0 (0.79)	20.0 (0.79)
质量 g	23.8	25.1	26.5	29.3	32.1	34.9	39.0

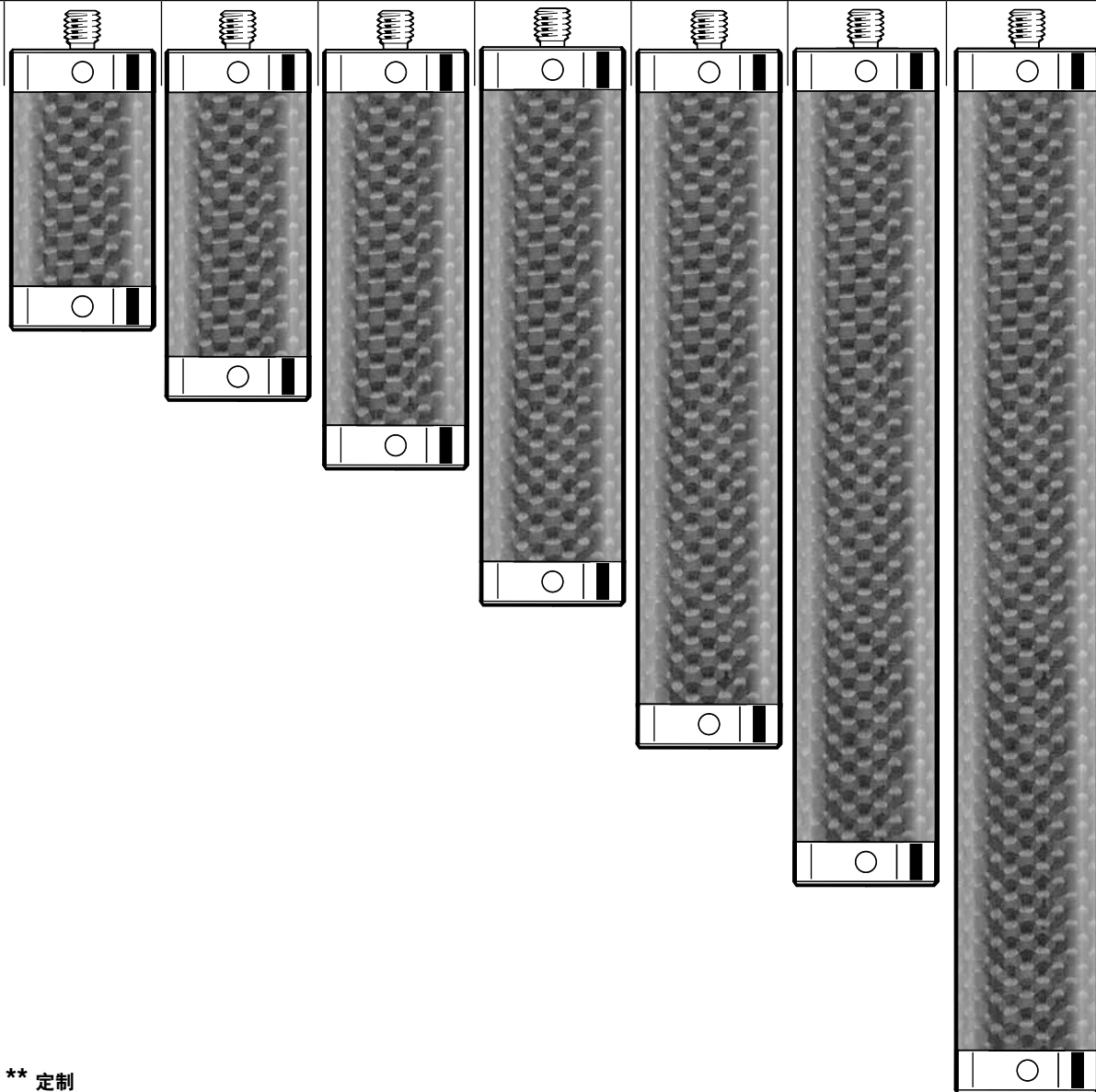

** 定制

测针加长杆 — 碳纤维测杆、钛合金端部（测杆直径20 mm）

订货号	A-5555-0662**	A-5555-0663**	A-5555-0427**	A-5555-0664**	A-5555-0665**	A-5555-0667**	A-5555-0668**
长度 mm (in.)	180.0 (7.09)	200.0 (7.88)	250.0 (9.85)	300.0 (11.82)	400.0 (15.76)	500.0 (19.70)	600.0 (23.64)
测杆直径 mm (in.)	20.0 (0.79)	20.0 (0.79)	20.0 (0.79)	20.0 (0.79)	20.0 (0.79)	20.0 (0.79)	20.0 (0.79)
质量 g	43.2	46.0	52.9	59.9	73.8	87.7	101.5

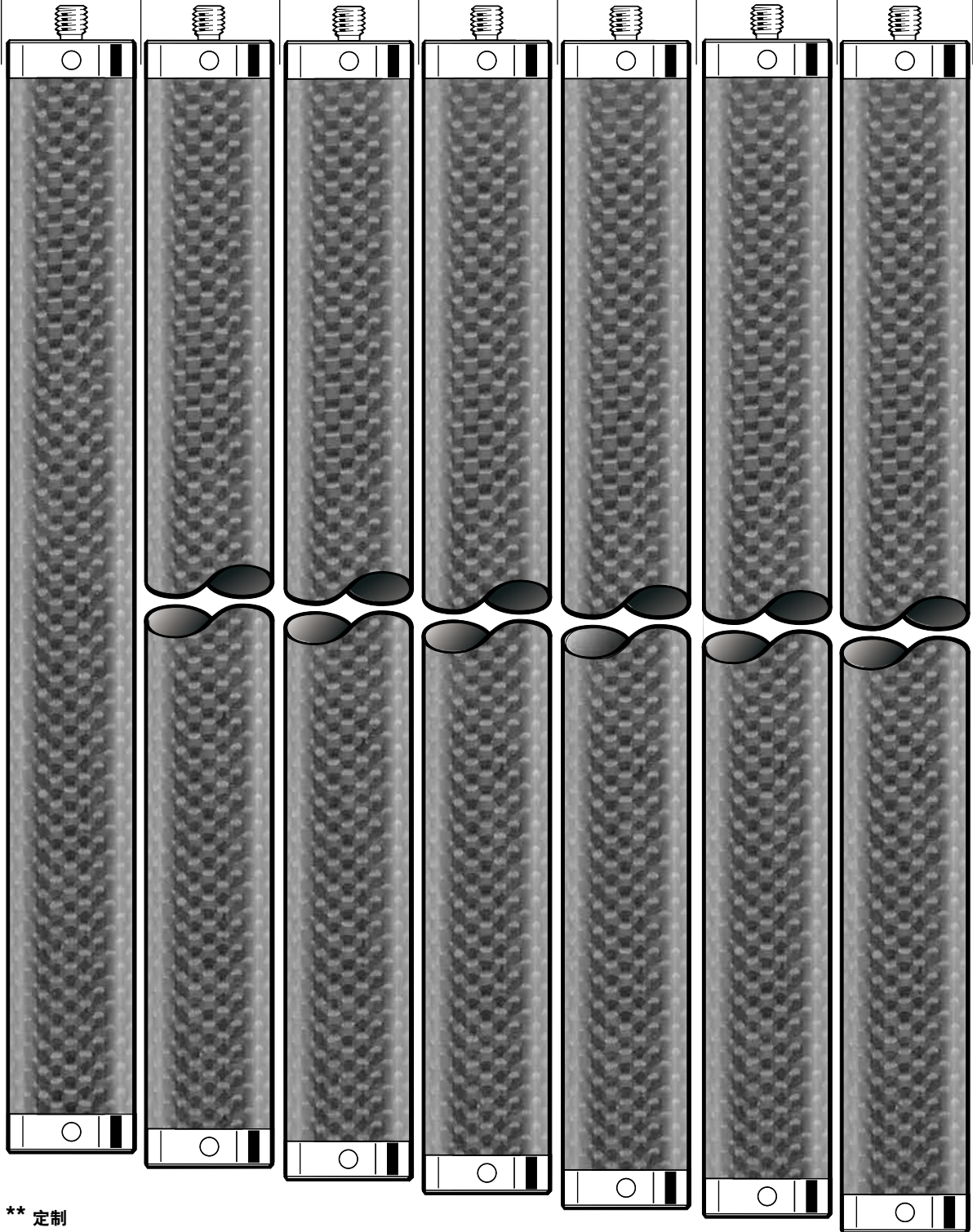

** 定制

测针加长杆 — 不锈钢

订货号	A-5555-0142	A-5555-0140	A-5555-0669	A-5555-0670	A-5555-0136
长度 mm (in.)	10.0 (0.40)	20.0 (0.79)	30.0 (1.19)	50.0 (1.97)	100.0 (3.94)
测杆直径 mm (in.)	11.0 (0.44)	11.0 (0.44)	11.0 (0.44)	11.0 (0.44)	11.0 (0.44)
质量 g	6.0	13.0	20.0	34.8	73.0

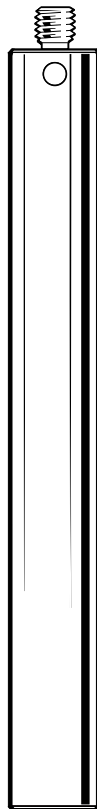
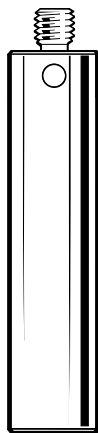
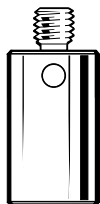
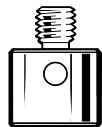

测针加长杆 — 铝

订货号	A-5555-0671	A-5555-0127	A-5555-0125
长度 mm (in.)	50.0 (1.97)	100.0 (3.94)	200.0 (7.88)
测杆直径 mm (in.)	20.0 (0.79)	20.0 (0.79)	20.0 (0.79)
质量 g	47.2	50.0	85.0

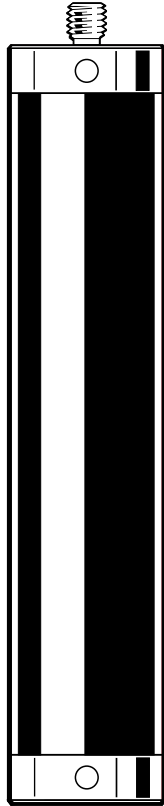

盘形测针 — 银质钢

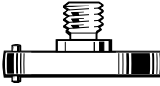
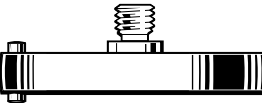
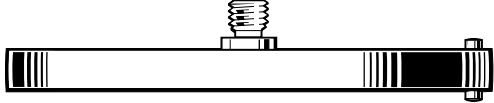
订货号	A-5003-5288	A-5003-5289	A-5003-5290	A-5003-5291
盘径 mm (in.)	12.0 (0.48)	21.0 (0.83)	35.0 (1.38)	63.5 (2.51)
盘深 mm (in.)	3.0 (0.12)	3.0 (0.12)	5.0 (0.20)	5.0 (0.20)
滚柱高度 mm (in.)	5.0 (0.20)	5.0 (0.20)	8.0 (0.32)	8.0 (0.32)
质量 g	2.52	5.23	14.00	51.00
				

半球形测针 — 陶瓷

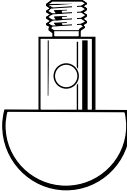
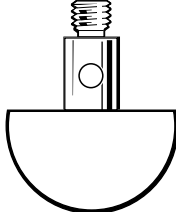
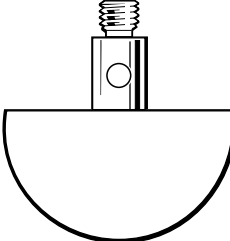
订货号	A-5003-5275	A-5003-5276	A-5003-5277
测球直径 mm (in.)	16.0 (0.63)	22.0 (0.87)	30.0 (1.19)
测杆长度 mm (in.)	19.5 (0.77)	20.5 (0.81)	24.5 (0.96)
质量 g	7.0	14.0	19.7
			

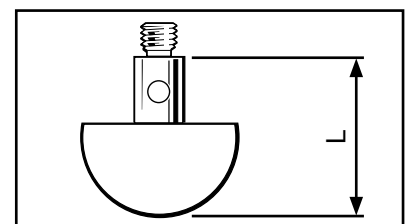

Faro测量臂专用测针

7.1



Faro测量臂专用测针

这些测针专门用于Faro便携式坐标测量机。其坚固的设计和结构使用具有高断裂韧度的5级氧化锆测球。测球用抗撞击黏合剂粘在高强度的碳化钨测杆上，而其所采用的专门构建技术确保了测针体和测杆之间的接头极为坚固，不易损坏。

1¼–20无螺纹测针

订货号	A-5003-7673	A-5003-7674	A-5003-7675
测球直径 (mm)	3	6	未提供
长度 (mm)	57	57	57

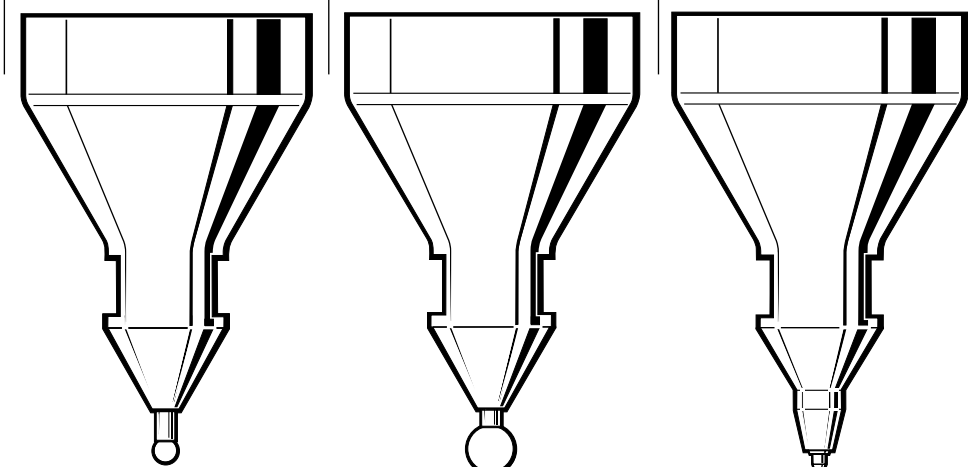

M6测针

订货号	A-5003-7676	A-5003-7677	A-5003-7678	A-5003-7679
测球直径	1/8 in.	¼ in.	3 mm	6 mm
长度 (mm)	43	43	43	43

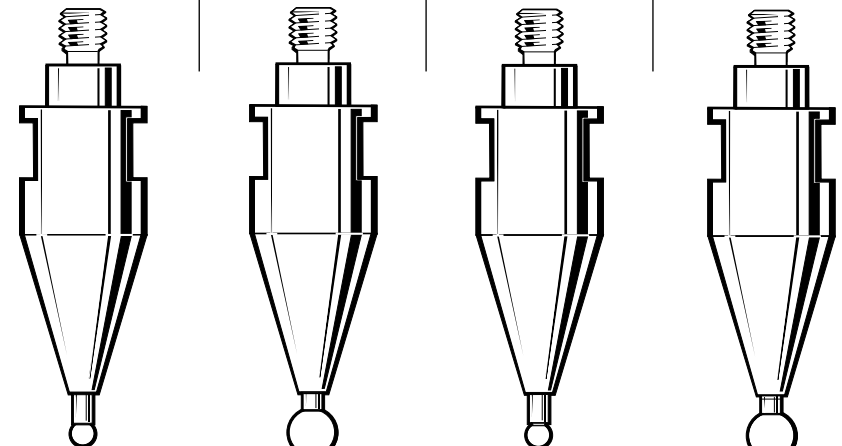

Faro组件

Faro测头组件0073 (1组12件)

雷尼绍 **RENISHAW** 
 雷尼绍 apply innovation™

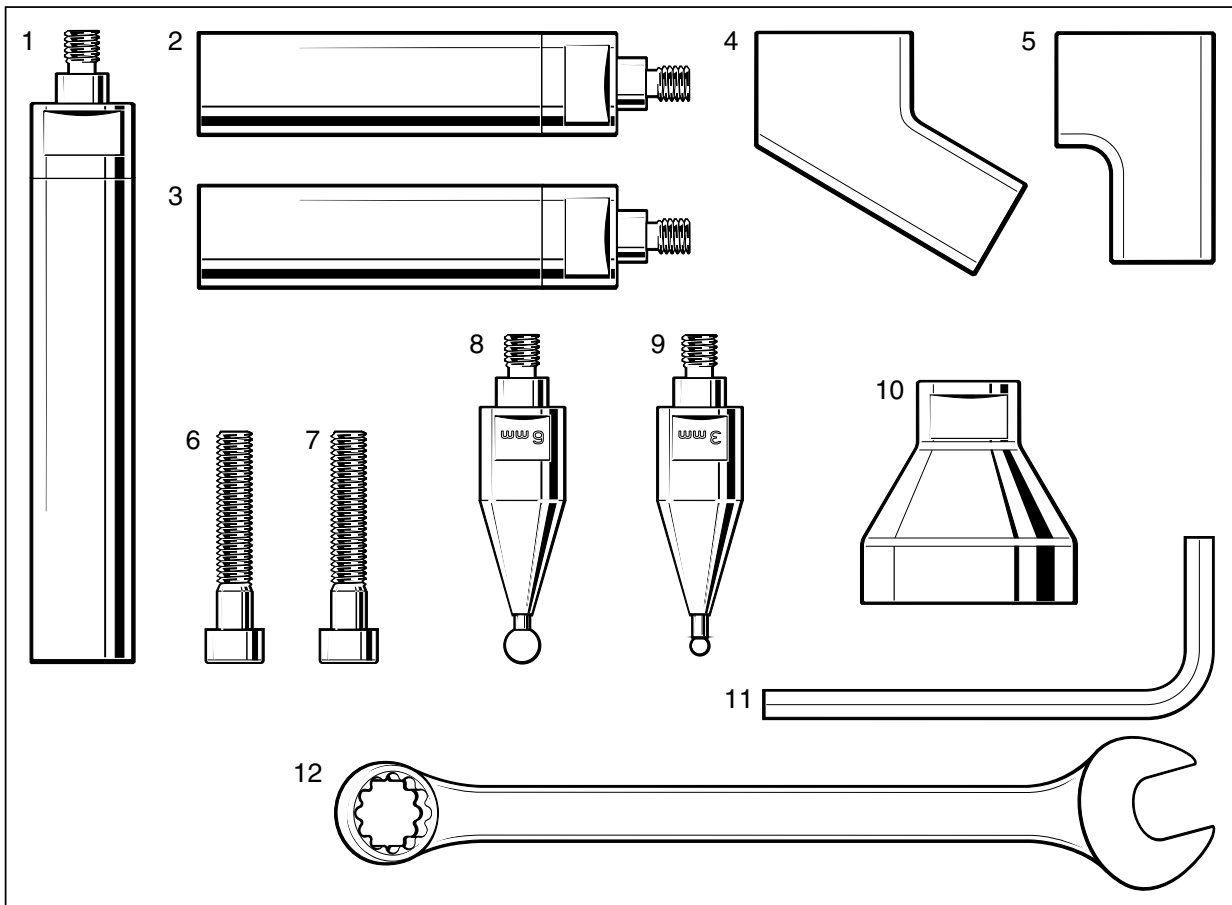

位置	订货号	描述
1	A-5003-9127	M6M - M6F EXT L101.6 (4.0) D18 AL
2 - 3	A-5003-9126	M6M - M6F EXT L76.2 (3.0) D18 AL
4	A-5003-9186	M6F FARO EXT 60 DEG ADAPTOR
5	A-5003-9187	M6F FARO EXT 90 DEG ADAPTOR
6 - 7	P-5C08-0635	SCREW HEX SKT CAPHD M6X35 STST
8	A-5003-7679	STYLUS M6 DIA 6 MM 21 PROBE 0067
9	A-5003-7678	STYLUS M6 DIA 3 MM 21 PROBE 0065
10	M-5003-9133	FARO ADAPTOR 1.25-20 UN-M6
11	P-TL01-0500	SKT WRENCH 5 MM A/F
12	P-TL09-0012	12 MM A/F OPEN/RING SPANNER

附件

8.1



M2碳纤维测针工具

测针关节

订货号	A-5000-7534	A-5003-4697	A-5000-9902 旋转	A-5000-7616	A-5003-4686 旋转
螺纹规格	M2	M2	M2	M3	M3
有效长度 mm (in.)	8.0 (0.32)	13.5 (0.54)	16.5 (0.65)	12.0 (0.48)	17.0 (0.67)
偏心距 mm (in.)	4.5 (0.18)	未提供	未提供	6.0 (0.24)	未提供
质量 g	1.6	1.1	1.3	3.7	1.5

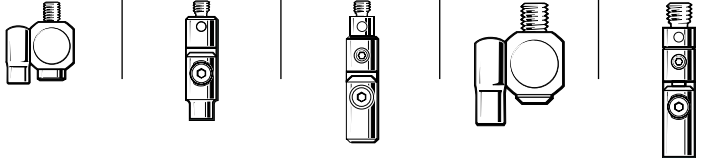

订货号	A-5003-4689 旋转	A-5003-5278* 旋转	A-5003-5279 旋转
螺纹规格	M4	M5	M5
有效长度 mm (in.)	33.0 (1.30)	36.5 (1.44)	46.5 (1.84)
偏心距 mm (in.)	未提供	未提供	未提供
质量 g	9.8	16.5	64.9

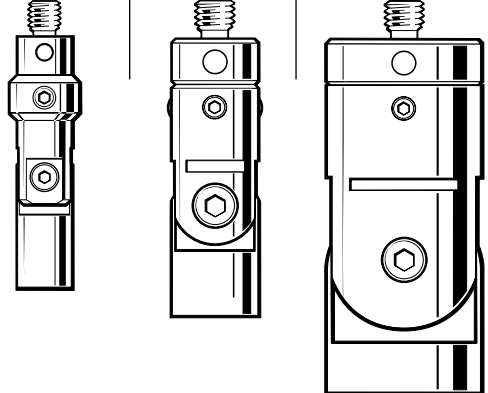

* 不建议用于SP80



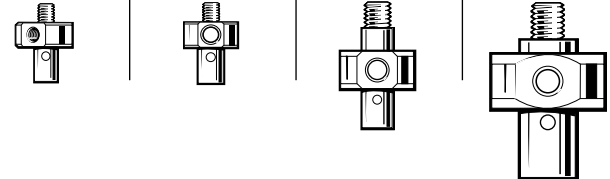
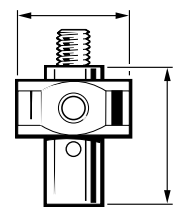

测针中心座





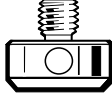
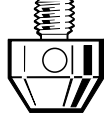
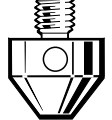

订货号	A-5000-8395 四向	A-5000-3627 五向	A-5000-7610 五向	A-5000-7792 五向
螺纹规格	M2	M2	M3	M4
有效长度 mm (in.)	7.5 (0.30)	7.5 (0.30)	13.0 (0.52)	18.0 (0.71)
中心座尺寸 mm (in.)	7.5 (0.30)	7.0 (0.28)	10.0 (0.40)	15.0 (0.60)
质量 g	1.1	0.8	3.6	12.1

测针中心座
尺寸

有效长度

转接头

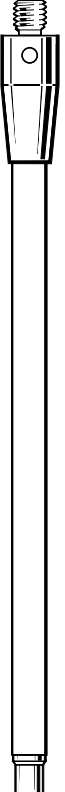
订货号	M-5000-4164 不锈钢	M-5000-4163 不锈钢	M-5000-6622 不锈钢	M-5000-6714 不锈钢	M-5000-6625 不锈钢	M-5000-9301 不锈钢	A-5003-0856 不锈钢	A-5555-0227 不锈钢
外/内螺纹	M2/M3	M3/M2	M4/M2	M4/M3	M4/M3	M5/M4	M5/M4	M5/M3
长度 mm (in.)	7.0 (0.28)	5.0 (0.20)	5.0 (0.20)	9.0 (0.36)	20.0 (0.79)	6.5 (0.26)	9.0 (0.36)	10.0 (0.40)
质量 g	0.4	0.6	1.5	1.4	3.2	6.0	4.6	5.0
								

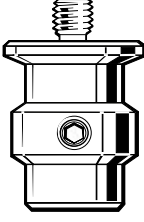
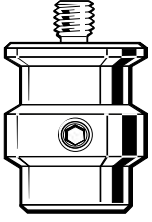
订货号	A-5555-0226 不锈钢	A-5000-7751 陶瓷	M-5000-8167 不锈钢	A-5000-7752 陶瓷	A-5000-7753 陶瓷	A-2054-4657 不锈钢	A-5000-9302 不锈钢	A-5000-9303 不锈钢
外/内螺纹	M5/M2	M4/M3	TF6/M3	M4/M3	M4/M3	M4/Ø4.5	M5/Ø8.0	M5/Ø10.0
长度 mm (in.)	10.0 (0.40)	50.0 (1.97)	18.0 (0.71)	75.0 (2.96)	100.0 (3.94)	10.0 (0.40)	22.0 (0.87)	22.0 (0.87)
质量 g	5.0	4.4	1.9	5.2	6.3	5.0	18.0	20.0
								

立方块和螺栓

订货号	A-5555-0189 钛	A-5555-0190 钛	A-5555-0194 钛	A-5003-5683 钛	A-5003-5684 钛
螺纹规格	M5	M5	M5	M5 – M2	M5 – M2
长度 mm (in.)	15.0 (0.60)	20.0 (0.79)	20.0 (0.79)	15.0 (0.60)	20.0 (0.79)
宽度 mm (in.)	15.0 (0.60)	20.0 (0.79)	40.0 (1.58)	15.0 (0.60)	20.0 (0.79)
质量 g	12.85	32.55	63.50	13.75	35.18

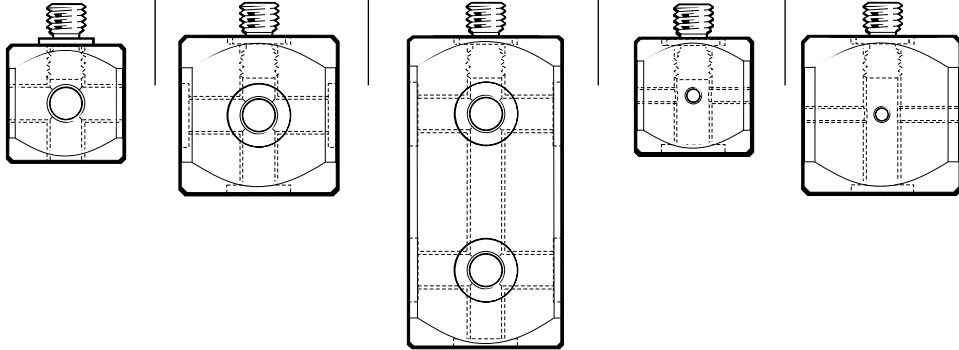

订货号	A-5003-5679 不锈钢	A-5003-5678 不锈钢	A-5003-5677 不锈钢	A-5003-5676 不锈钢
螺纹规格	M5 – M2	M5 – M2	M5	M5
长度 mm (in.)	28.0 (1.11)	33.0 (1.30)	28.0 (1.11)	33.0 (1.30)
质量 g	6.7	7.1	6.0	6.4

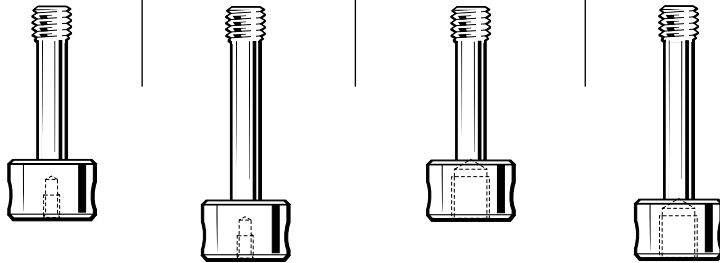

测针工具

M-5000-3540
用于M2和M3螺纹
测针

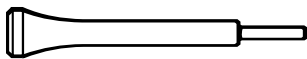

M-5000-3707
用于M4螺纹
测针

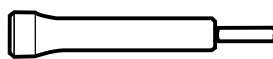

M-5000-9304
用于M5螺纹
测针

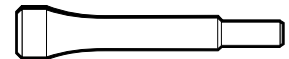

A-5003-2300
用于M2碳纤维测针系列

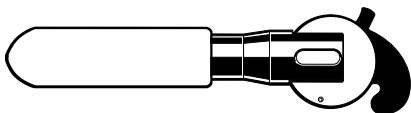

这些工具专用于装配雷尼绍测头而不会造成内部损坏

M2测针组件

A-5000-0002 M2加强型测针组件

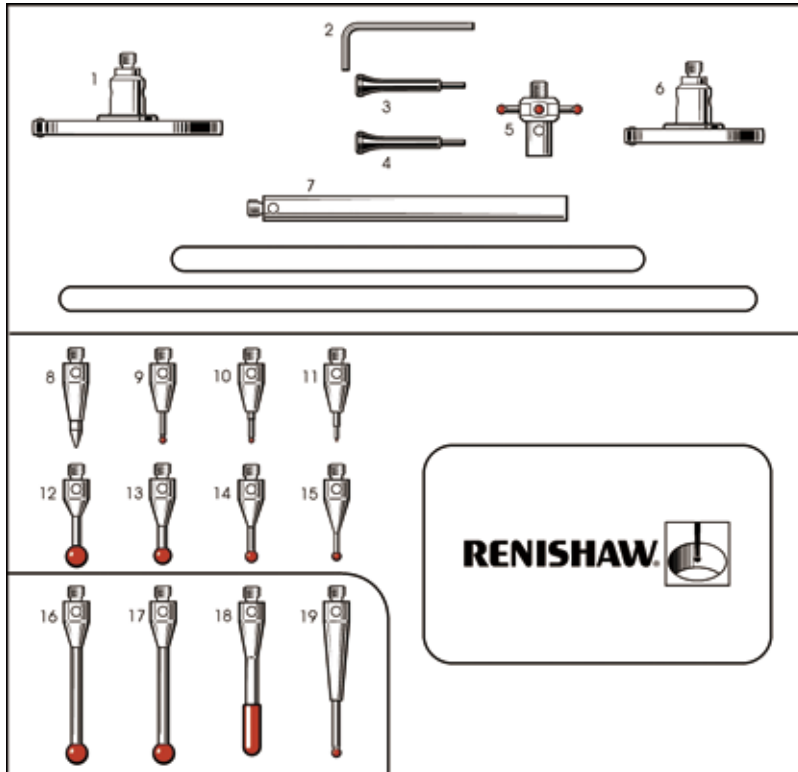

位置	订货号	描述
1	A-5000-7810	M2 DSC D25SLVS T1.5 L8.6 BR-Y2.5
2	P-TL01-0150	S3 HEX WRENCH 1.5 MM A/F
3-4	M-5000-3540	M2-M3 STYLUS TOOL
5	A-5000-7811	M2 STR D1R 4BALL L7.5T S10
6	A-5000-7809	M2 DSC D18SLVS T1.5 L8.6 BR-Y2.5
7	M-5000-7779	M2 EXT L40 d3SS
8	A-5000-7813	M2 PNT D1.4TC 30deg L10
9	A-5000-7801	M2 STY D0.7R L10 EWL4 d0.5TC
10	A-5000-7805	M2 STY D0.5R L10 EWL3 d0.4TC
11	A-5000-7800	M2 STY D0.3R L10 EWL2 d0.2TC
12	A-5000-7803	M2 STY D2.5R L10 EWL6.5 d1SS
13	A-5000-7807	M2 STY D2R L10 EWL6 d1SS
14	A-5000-7802	M2 STY D1.5R L10 EWL4.5 d0.7SS
15	A-5000-7806	M2 STY D1R L10 EWL4.5 d0.7SS
16-17	A-5000-7804	M2 STY D2.5R L20 EWL16.4 d1.4SS
18	A-5000-7812	M2 SPH D2R L20 EWL7.2 SS
19	A-5000-7808	M2 STY D1R L20 EWL7 d0.7TC

A-5003-2310 M2高性能组件

雷尼绍 **RENISHAW**
apply innovation™

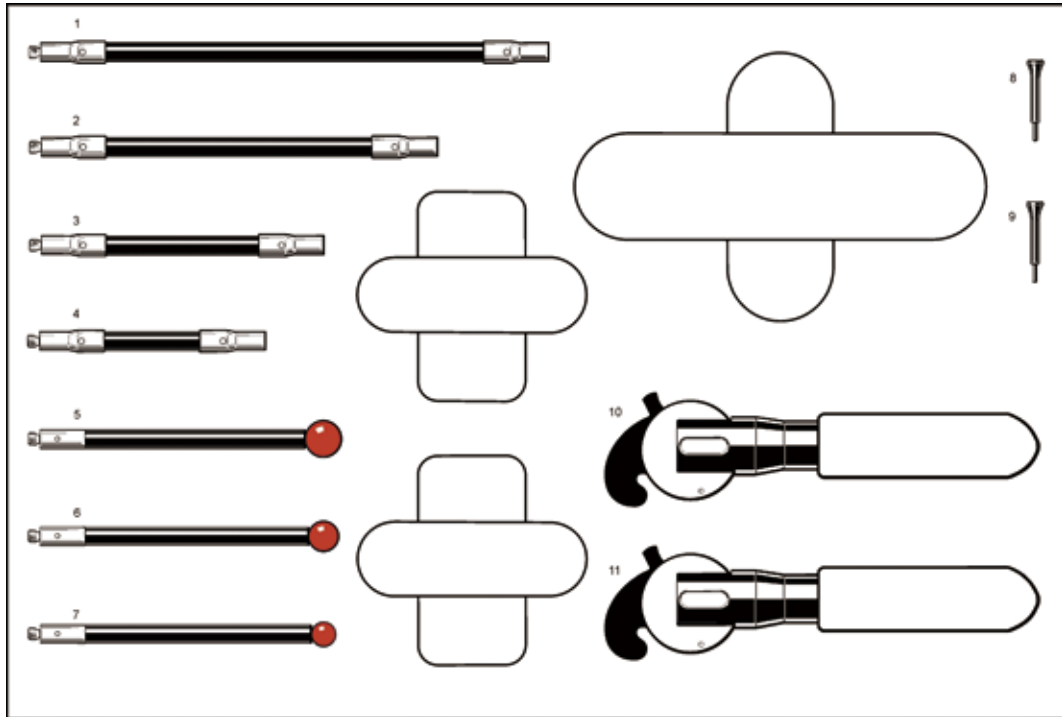

位置	订货号	描述
1	A-5003-2283	M2 EXT L90 d3CF
2	A-5003-2282	M2 EXT L70 d3CF
3	A-5003-2281	M2 EXT L50 d3CF
4	A-5003-2280	M2 EXT L40 d3CF
5	A-5003-2287	M2 STY D6R L50 EWL50 d3CF
6	A-5003-2286	M2 STY D5R L50 EWL50 d3CF
7	A-5003-2285	M2 STY D4R L50 EWL50 d3CF
8-9	M-5000-3540	M2-M3 STYLUS TOOL
10-11	A-5003-2300	M2 STYLUS TOOL CF RANGE

A-5000-0001 M2全套测针组件

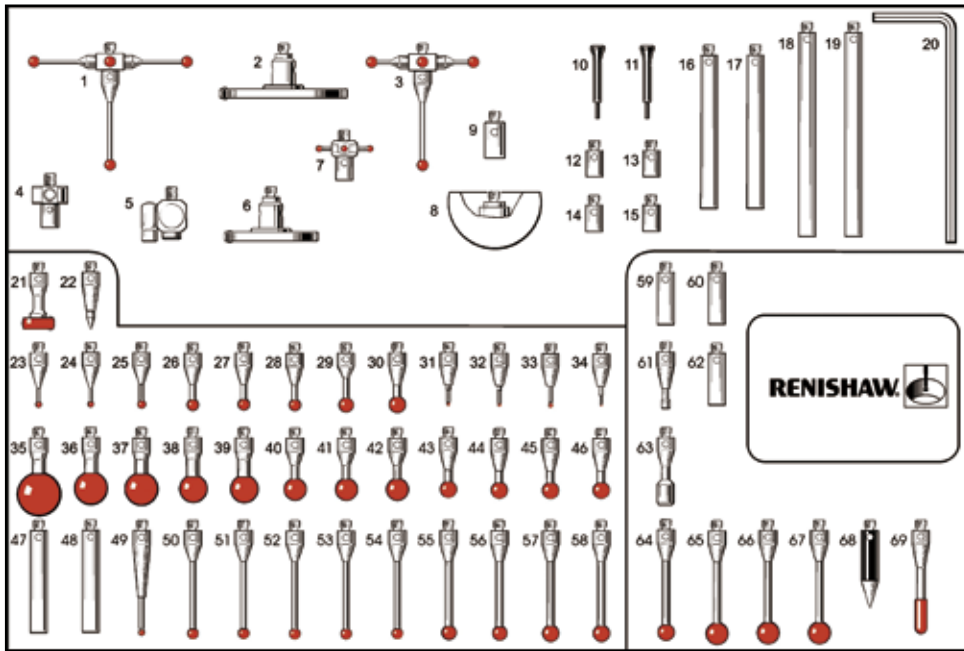

位置	订货号	描述
1	A-5000-3626	M2 STR D2R 5BALL L19.2 S30
2	A-5000-7810	M2 DSC D25SLVS T1.5 L8.6 BR-Y2.5
3	A-5000-7629	M2 STR D2R 5BALL L19.2 S18
4	A-5000-3627	M2 ACC CENTRE 5WAY
5	A-5000-7534	M2 ACC KNUCKLE OFFSET
6	A-5000-7809	M2 DSC D18SLVS T1.5 L8.6 BR-Y2.5
7	A-5000-7811	M2 STR D1 4BALL L7.5 S10
8	A-5000-3614	M2 HEM D18CE
9	M-5000-4164	M2-M3 EXT L7SS
10-11	M-5000-3540	M2-M3 STYLUS TOOL
12-15	M-5000-7634	M2 EXT L5 d3SS
16-17	M-5000-4162	M2 EXT L30 d3SS
18-19	M-5000-7779	M2 EXT L40 d3SS
20	P-TL01-0150	S3 HEX WRENCH 1.5 MM A/F
21	A-5000-3611	M2 DSC D6R T1.2 L10 BR-Y2
22	A-5000-7813	M2 PNT D1.4TC 30deg L10
23-24	A-5000-7806	M2 STY D1R L10 EWL4.5 d0.7SS
25	A-5000-7802	M2 STY D1.5R L10 EWL4.5 d0.7SS
26-28	A-5000-7807	M2 STY D2R L10 EWL6 d1SS
29	A-5000-7803	M2 STY D2.5R L10 EWL6 d1SS
30	A-5000-3604	M2 STY D3R L10 EWL7.5 d1.5SS
31-32	A-5000-7805	M2 STY D0.5R L10 EWL3 d0.4TC
33	A-5000-7801	M2 STY D0.7R L10 EWL4 d0.5TC
34	A-5000-7800	M2 STY D0.3R L10 EWL2 d0.2TC
35	A-5000-4158	M2 STY D8R L11 EWL11 d2.5SS
36-37	A-5000-4156	M2 STY D6R L10 EWL10 d2.5SS
38-39	A-5000-4155	M2 STY D5R L10 EWL10 d2.5SS
40-42	A-5000-4154	M2 STY D4R L10 EWL10 d1.5SS
43-46	A-5000-3604	M2 STY D3R L10 EWL7 d1.5SS
47-48	M-5000-3648	M2 EXT L20 d3SS
49	A-5000-7808	M2 STY D1R L20 EWL7 d0.7TC
50-54	A-5000-3603	M2 STY D2R L20 EWL14 d1.4SS
55-56	A-5000-7804	M2 STY D2.5R L20 EWL16.4 d1.4SS
57-58	A-5000-4160	M2 STY D3R L20 EWL17 d1.5SS
59-60	M-5000-3647	M2 EXT L10 d3SS
61	M-5000-4152	M2 CYL D1.5SLVS L11 EWL1.25
62	M-5000-3647	M2 EXT L10 d3SS
63	M-5000-4153	M2 CYL D3SLVS L13 EWL3.8
64	A-5000-4160	M2 STY D3R L20 EWL17 d1.5SS
65-67	A-5000-4161	M2 STY D4R L20 EWL20 d1.5SS
68	M-5000-4150	M2 PNT D3SLVS 30deg L15
69	A-5000-7812	M2 SPH D2R L20 EWL7.2 SS

M3测针组件

A-5003-6151 用于SP25M/SM25-1/SH25-1的M3测针组件

雷尼绍 **RENISHAW**
apply innovation™

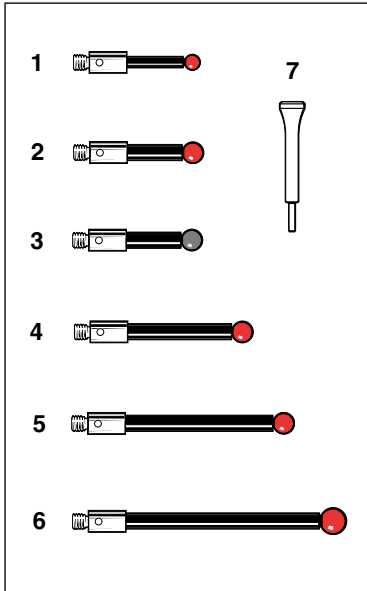

位置	订货号	描述
1	A-5003-5970	M3 STY D3R L21 EWL13.5 d2CF
2	A-5003-5971	M3 STY D4R L21 EWL13.5 d3CF
3	A-5003-5977	M3 STY D4SN L21 EWL13.5 d3CF
4	A-5003-5972	M3 STY D4R L31 EWL23.5 d3CF
5	A-5003-5973	M3 STY D4R L40 EWL32.5 d3CF
6	A-5003-5974	M3 STY D5R L50 EWL42.5 d3CF
7	M-5000-3540	M2-M3 STYLUS TOOL

www.renishaw.com.cn

A-5003-6152 用于SP25M/SM25-2/SH25-2的M3测针组件

雷尼绍 **RENISHAW**
apply innovation™

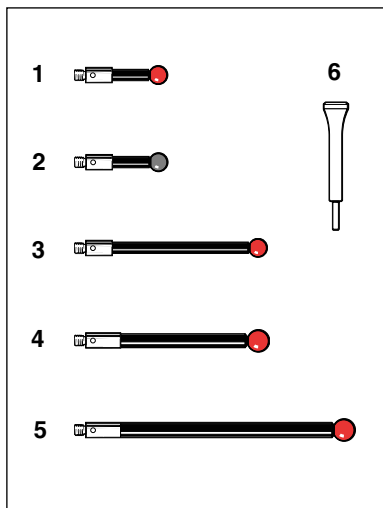

位置	订货号	描述
1	A-5003-5975	M3 STY D5R L21 EWL13.5 d3CF
2	A-5003-5978	M3 STY D5SN L21 EWL13.5 d3CF
3	A-5003-5974	M3 STY D5R L50 EWL42.5 d3CF
4	A-5003-5976	M3 STY D6R L50 EWL50 d4CF
5	A-5003-4860	M3 STY D6R L75 EWL75 d4CF
6	M-5000-3540	M2-M3 STYLUS TOOL

www.renishaw.com.cn

A-5003-6153 用于SP25M/SM25-3/SH25-3的M3测针组件

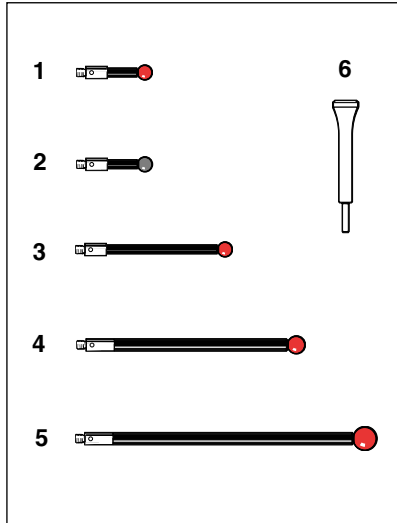

位置	订货号	描述
1	A-5003-5975	M3 STY D5R L21 EWL13.5 d3CF
2	A-5003-5978	M3 STY D5SN L21 EWL13.5 d3CF
3	A-5003-5974	M3 STY D5R L50 EWL42.5 d3CF
4	A-5003-4860	M3 STY D6R L75 EWL75 d4CF
5	A-5003-4863	M3 STY D8R L100 EWL100 d4CF
6	M-5000-3540	M2-M3 STYLUS TOOL

www.renishaw.com.cn

**** A-5003-8124 用于SP25M/SM25-4/SH25-4的M3测针组件**

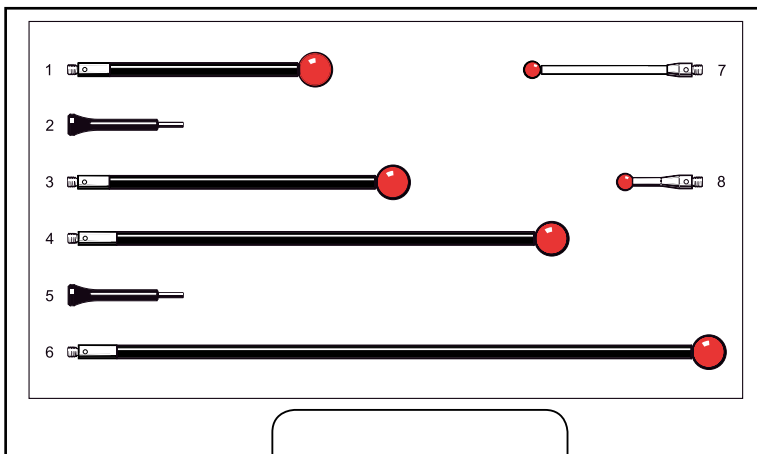

位置	订货号	描述
1	A-5003-7057	M3 STYLUS D10R L75 EWL75 d4CF
2	M-5000-3540	M2/M3 STYLUS TOOL
3	A-5003-7056	M3 STYLUS D10R L100 EWL100 d4CF
4	A-5003-7055	M3 STYLUS D10R L150 EWL150 d4CF
5	M-5000-3540	M2/M3 STYLUS TOOL
6	A-5003-7054	M3 STYLUS D10R L200 EWL200 d4CF
7	A-5003-0069	M3 STYLUS D5R L50 EWL50 d2.5CE
8	A-5000-7630	M3 STYLUS D5R L21 EWL21 d2.5SS

www.renishaw.com.cn

测针组件

A-5000-7829 M4测针组件 (TP7M用)

雷尼绍 **RENISHAW**
 雷尼绍 apply innovation™

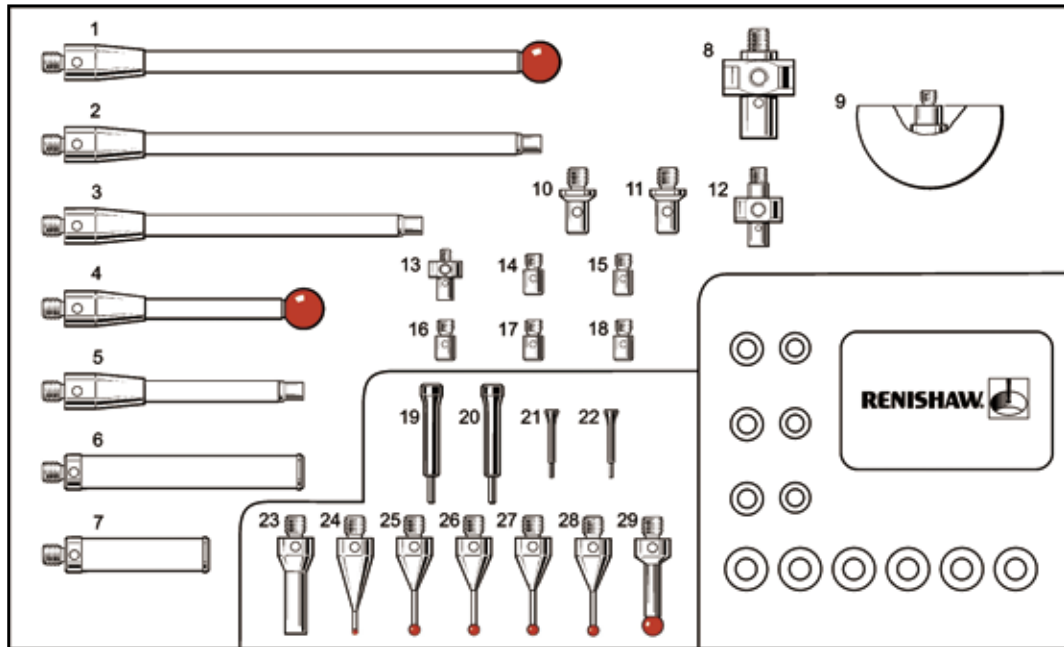

位置	订货号	描述
1	A-5000-7796	M4 STY D8R L100 EWL100 d4.5CE
2	A-5000-7753	M4-M3 EXT L100CE
3	A-5000-7752	M4-M3 EXT L75CE
4	A-5000-7795	M4 STY D8R L50 EWL50 d4.5CE
5	A-5000-7751	M4-M3 EXT L50CE
6	A-5000-7755	M4 EXT L50 d7.4CE
7	A-5000-7754	M4 EXT L30 d7.4CE
8	A-5000-7792	M4 ACC CENTRE 5WAY
9	A-5000-7814	M3 HEM D30CE
10-11	M-5000-6714	M4-M3 EXT L9SS
12	A-5000-7610	M3 ACC CENTRE 5WAY
13	A-5000-3627	M2 ACC CENTRE 5WAY
14-18	M-5000-4163	M3-M2 EXT L5SS
19-20	M-5000-3707	M4 STYLUS TOOL
21-22	M-5000-3540	M2-M3 STYLUS TOOL
23	M-5000-6625	M4-M3 EXT L20SS
24	A-5000-7545	M4 STY D1R L19.5 EWL4.5 d0.7SS
25-28	A-5000-7547	M4 STY D2R L19 EWL9.2 d1.4SS
29	A-5000-7551	M4 STY D4R L18 EWL13.7 d3SS

M5测针组件

A-5003-6168 M5测针组件SP80

雷尼绍 **RENISHAW**
apply innovation™

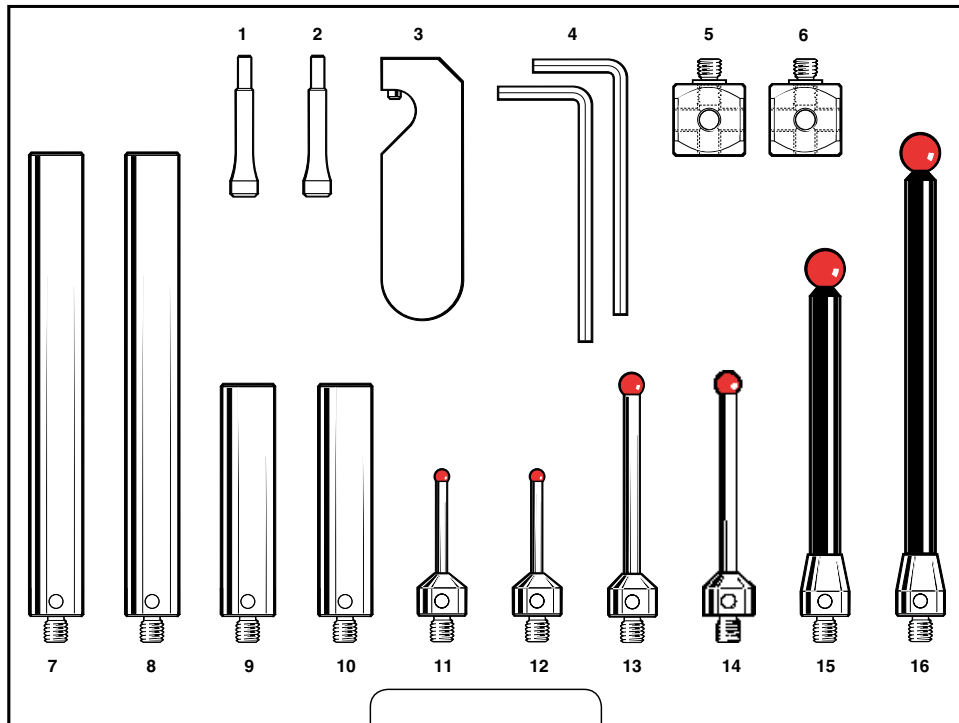

位置	订货号	描述
1-2	M-5000-9304	M5 STYLUS TOOL
3	A-5003-6134	M5 ACC D11 EXTENSION TOOL
4	P-TL01-0250	S3 HEX WRENCH 2.5 MM A/F
5-6	A-5555-0189	M5 ACC 15×15 CUBE
7-8	A-5555-0136	M5 EXT L100 d11SS
9-10	A-5555-0670	M5 EXT L50 d11SS
11-12	A-5003-5218	M5 STY D3R L30 EWL21 d2TC
13-14	A-5003-5236	M5 STY D5R L50 EWL41 d3TC
15	A-5003-5251	M5 STY D8R L75 EWL62 d6CF
16	A-5003-5262	M5 STY D8R L100 EWL87 d6CF

A-5003-5911 M5测针组件 — 标准

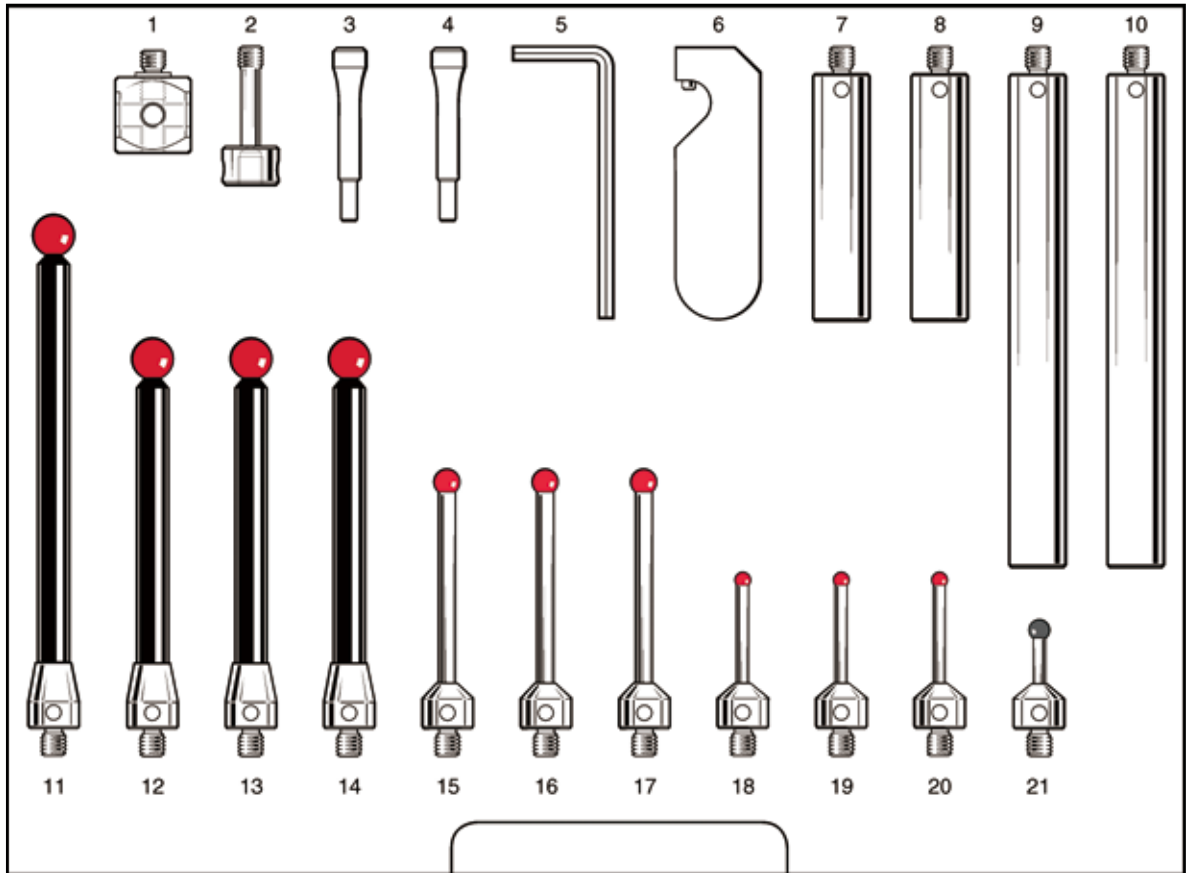

位置	订货号	描述
1	A-5555-0189	M5 ACC 15×15 CUBE
2	A-5003-5677	M5 ACC CUBE BOLT L28
3-4	M-5000-9304	M5 STYLUS TOOL
5	P-TL01-0250	S6 HEX WRENCH 2.5 MM A/F
6	A-5003-6134	M5 ACC D11 EXTENSION TOOL
7-8	A-5555-0670	M5 EXT L50 d11SS
9-10	A-5555-0136	M5 EXT L100 d11SS
11	A-5003-5262	M5 STY D8R L100 EWL89.5 d6CF
12-14	A-5003-5251	M5 STY D8R L75 EWL64.5 d6CF
15-17	A-5003-5236	M5 STY D5R L50 EWL41.5 d3TC
18-20	A-5003-5218	M5 STY D3R L30 EWL21 d2TC
21	A-5003-5733	M5 STY D4SN L20 EWL11.9 d2TC

A-5003-5909 M5测针组件 — 全套

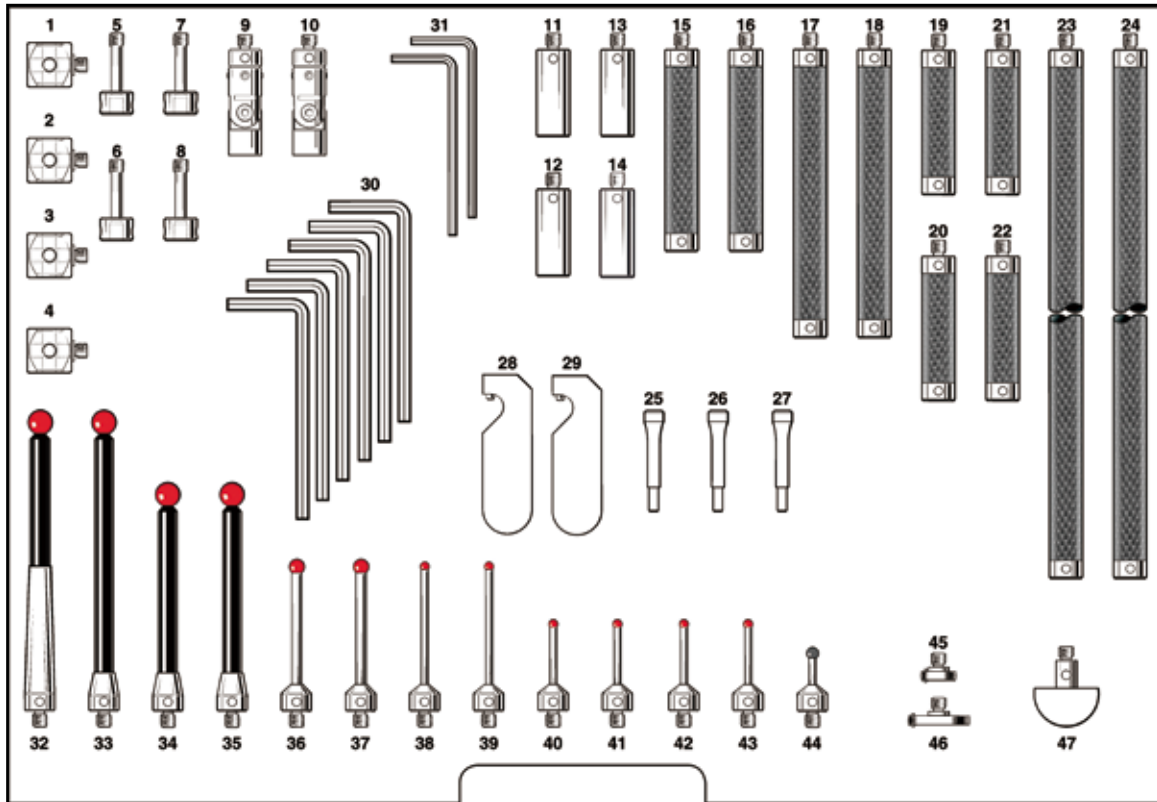

位置	订货号	描述
1-4	A-5555-0189	M5 ACC 15x15 CUBE
5-8	A-5003-5677	M5 ACC CUBE BOLT L28
9-10	A-5003-5278	M5 ACC KNUCKLE d11 ROTARY
11-14	A-5555-0669	M5 EXT L30 d11SS
15-16	A-5555-0623	M5 EXT L70 d11CF
17-18	A-5555-0652	M5 EXT L100 d11CF
19-22	A-5555-0648	M5 EXT L50 d11CF
23-24	A-5555-0654	M5 EXT L200 d11CF
25-27	M-5000-9304	M5 STYLUS TOOL
28-29	A-5003-6134	M5 ACC D11 EXTENSION TOOL
30	P-TL01-0250	S3 HEX WRENCH 2.5 MM A/F
31	P-TL01-0150	S3 HEX WRENCH 1.5 MM A/F
32	A-5003-5261	M5 STY D8R L100 EWL50 d6CF
33	A-5003-5262	M5 STY D8R L100 EWL89.5 d6CF
34-35	A-5003-5251	M5 STY D8R L75 EWL64.5 d6CF
36-37	A-5003-5236	M5 STY D5R L50 EWL41.5 d3TC
38-39	A-5003-5234	M5 STY D3R L50 EWL41 d2TC
40-43	A-5003-5218	M5 STY D3R L30 EWL21 d2TC
44	A-5003-5733	M5 STY D4SN L20 EWL11.9 d2TC
45	A-5003-5288	M5 DSC D12SLVS T3 L3 BR-Y5
46	A-5003-5289	M5 DSC D21SLVS T3 L3 BR-Y5
47	A-5003-5276	M5 HEM D22CE d7SS

A-5003-5910 M5测针组件 — 通用

雷尼绍 **RENISHAW**
apply innovation™

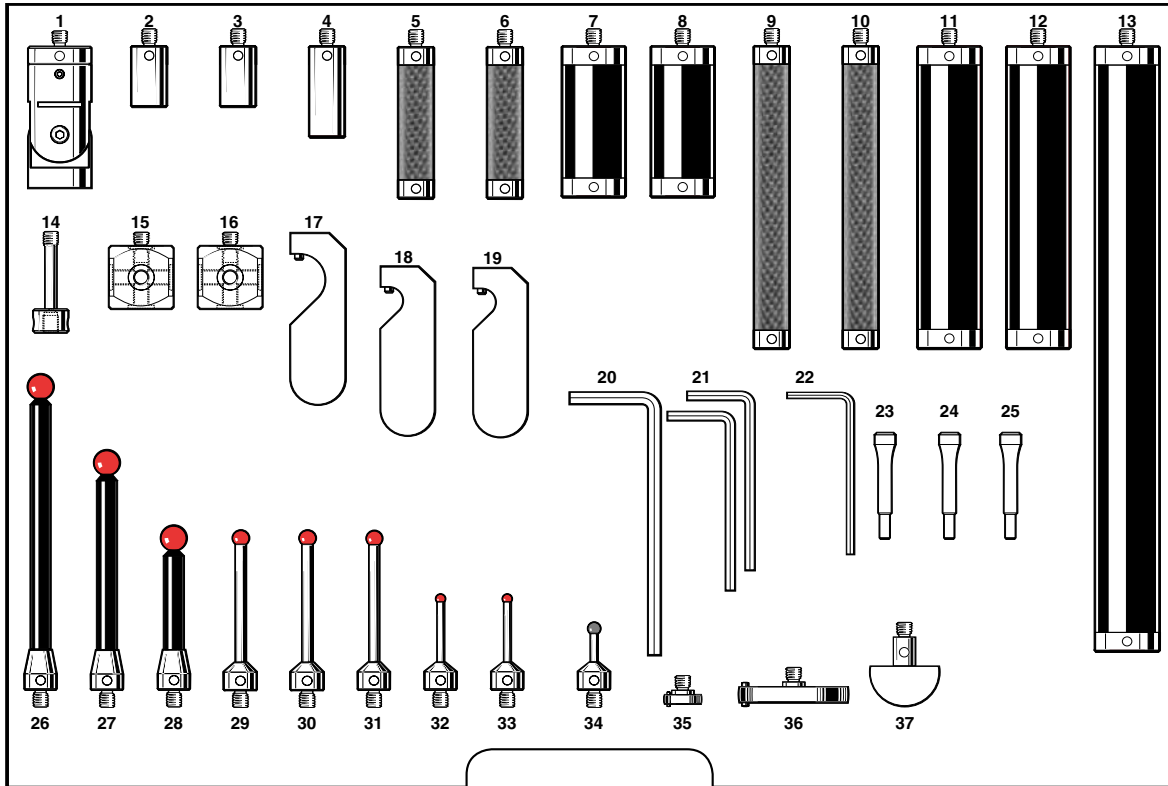

位置	订货号	描述
1	A-5003-5279	M5 ACC KNUCKLE d20 ROTARY
2-3	A-5555-0140	M5 EXT L20 d11SS
4	A-5555-0669	M5 EXT L30 d11SS
5-6	A-5555-0648	M5 EXT L50 d11CF
7-8	A-5555-0671	M5 EXT L50 d20AL
9-10	A-5555-0652	M5 EXT L100 d11CF
11-12	A-5555-0127	M5 EXT L100 d20AL
13	A-5555-0125	M5 EXT L200 d20AL
14	A-5003-5676	M5 ACC CUBE BOLT L33
15-16	A-5555-0190	M5 ACC 20x20 CUBE
17	A-5003-6135	M5 ACC D20 EXTENSION TOOL
18-19	A-5003-6134	M5 ACC D11 EXTENSION TOOL
20	P-TL01-0300	S4 HEX WRENCH 3.0 MM A/F
21	P-TL01-0250	S6 HEX WRENCH 2.5 MM A/F
22	P-TL01-0150	S3 HEX WRENCH 1.5 MM A/F
23-25	M-5000-9304	M5 STYLUS TOOL
26	A-5003-5262	M5 STY D8R L100 EWL89.5 d6CF
27	A-5003-5251	M5 STY D8R L75 EWL64.2 d6CF
28	A-5003-5238	M5 STY D8R L50 EWL39.5 d6CF
29-31	A-5003-5236	M5 STY D5R L50 EWL41.5 d3TC
32-33	A-5003-5218	M5 STY D3R L30 EWL21 d2TC
34	A-5003-5733	M5 STY D4SN L20 EWL11.9 d2TC
35	A-5003-5288	M5 DSC D12SLVS T3 L3 BR-Y5
36	A-5003-5290	M5 DSC D35SLVS T5 L4 BR-Y8
37	A-5003-5276	M5 HEM D22CE d7SS

A-5003-5912 M5测针加长杆组件 — 11 mm

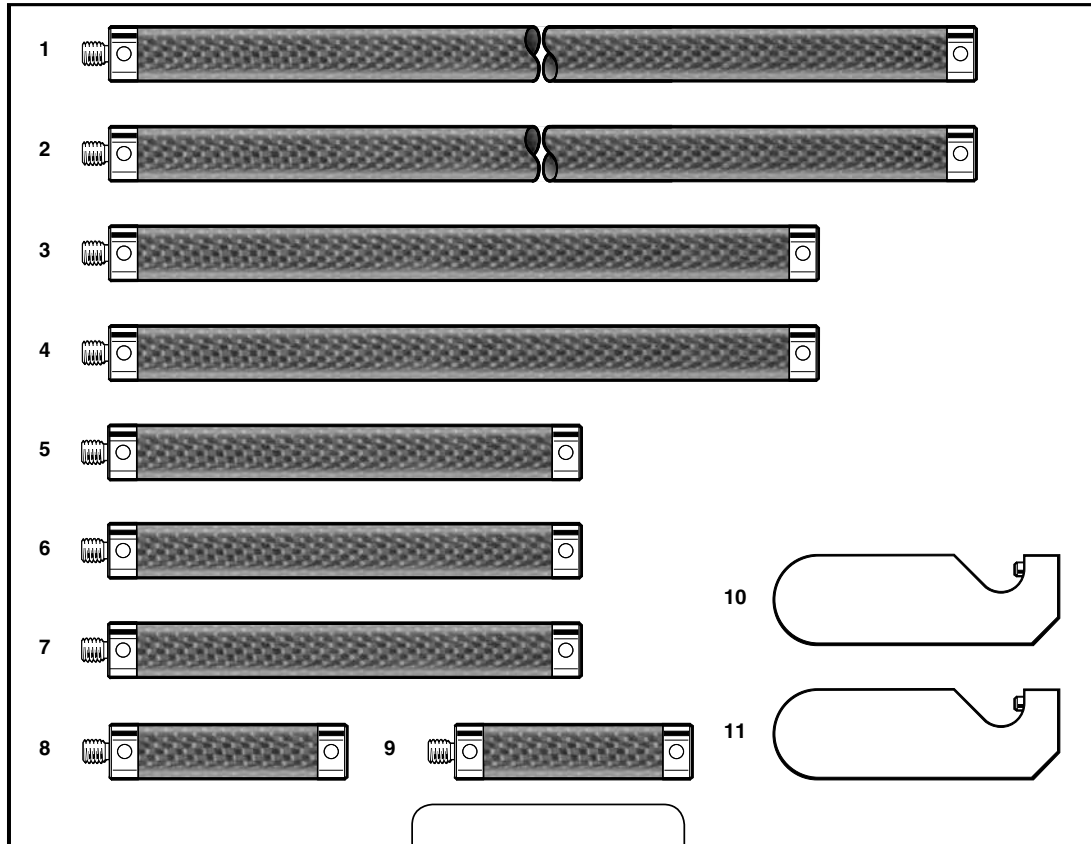

位置	订货号	描述
1-2	A-5555-0654	M5 EXT L200 d11CF
3-4	A-5555-0424	M5 EXT L150 d11CF
5-7	A-5555-0652	M5 EXT L100 d11CF
8-9	A-5555-0648	M5 EXT L50 d11CF
10-11	A-5003-6134	M5 ACC D11 EXTENSION TOOL

A-5003-5913 M5测针加长杆组件 — 20 mm

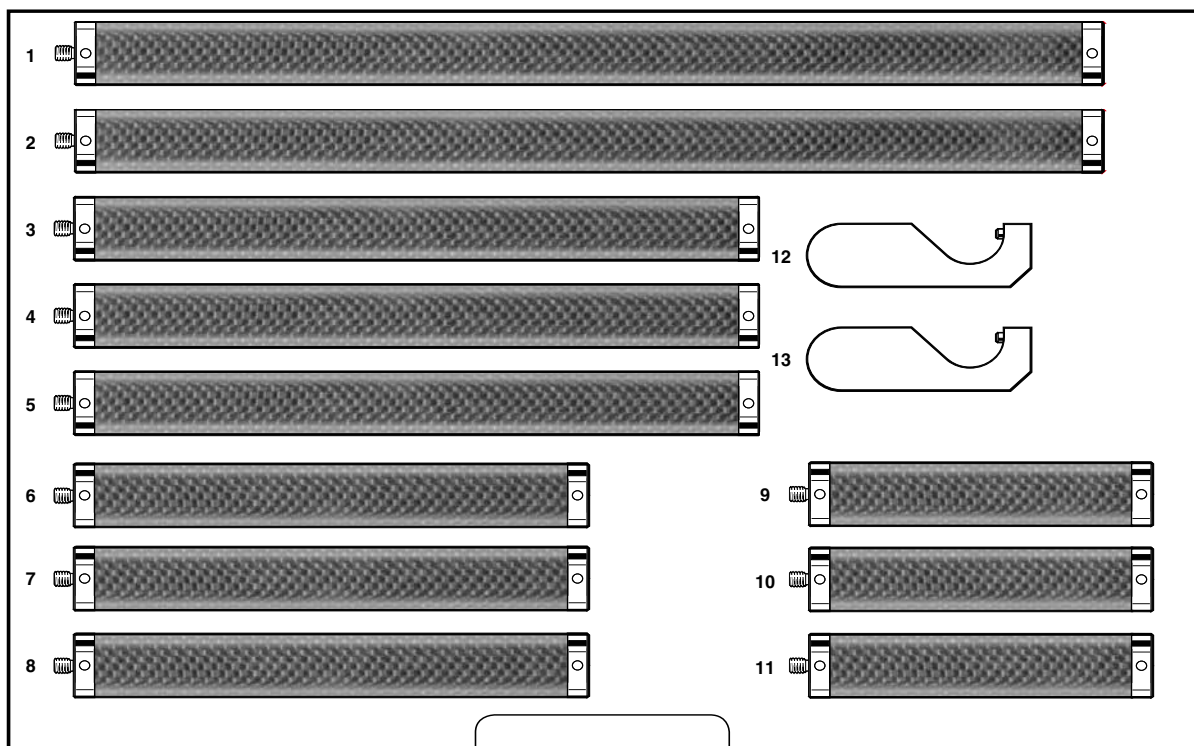

位置	订货号	描述
1-2	A-5555-0664	M5 EXT L300 d20CF
3-5	A-5555-0663	M5 EXT L200 d20CF
6-8	A-5555-0661	M5 EXT L150 d20CF
9-11	A-5555-0659	M5 EXT L100 d20CF
12-13	A-5003-6135	M5 ACC D20 EXTENSION TOOL

标准球

标准球均由耐磨碳化钨制成，提供的证书上说明了测球的直径和圆度。所有球体测量都是在可按英国 (NPL) 标准溯源的设备上进行的。使用了5级球度的球体。

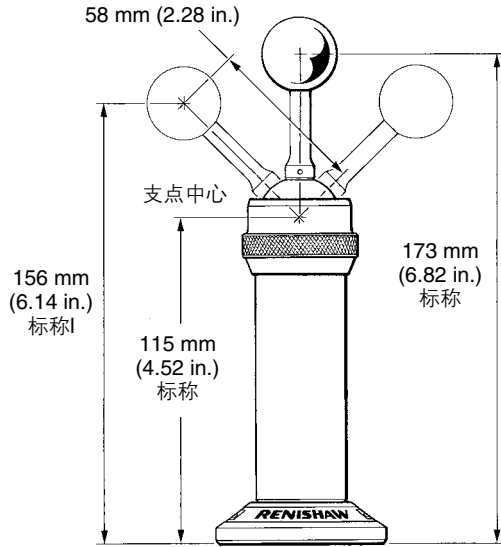

标准球组件	组件订货号
Ø12 mm 标准球	A-1034-0028
Ø19 mm 标准球	A-1034-0027
Ø25 mm 标准球	A-1034-0026
Ø¼ in. 标准球	A-1034-0031
Ø1 in. 标准球	A-1034-0035

固定螺栓 — 每副套件都需要一只固定螺栓，将支柱安装到工作台面上。

螺纹规格	订货号
M6 × 1	M-1034-0016
M8 × 1.25	M-1034-0015
M10 × 1.5	M-1034-0014
5/16 - 18 × UNC	M-1034-0018
3/8 - 16 × UNC	M-1034-0017

可选备件

标准球	订货号
Ø12 mm 标准球	A-1034-0005
Ø19 mm 标准球	A-1034-0023
Ø25 mm 标准球	A-1034-0002
Ø¼ in. 标准球	A-1034-0032
Ø1 in. 标准球	A-1034-0036

接头 / 加长杆	订货号
二向转接头	M-1034-0042
三向转接头	M-1034-0052
支柱加长杆 75 mm (2.96 in.) 长	M-1034-0019

测力计

使用测力计可调整最佳测力，充分发挥所有标准的雷尼绍触发式测头的检测性能。

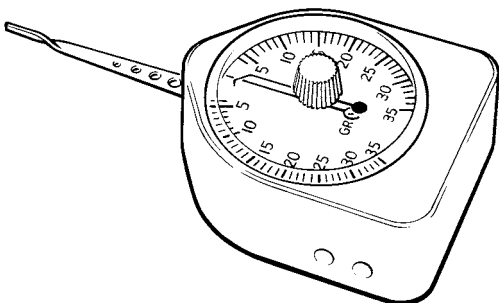

订货号	P-GA01-0001
总长	95 mm
触针长度	41 mm
深度	27 mm
宽度	43 mm
范围	4 - 30克范围，单位刻度为1克/格

定制测针反馈表

传真至：+86 21 6180 6418

请在下面的空格中填写您的定制测针要求，然后用传真发回给我们。我们的设计团队将针对您的应用问题进行研究，并提出可行性解决方案。

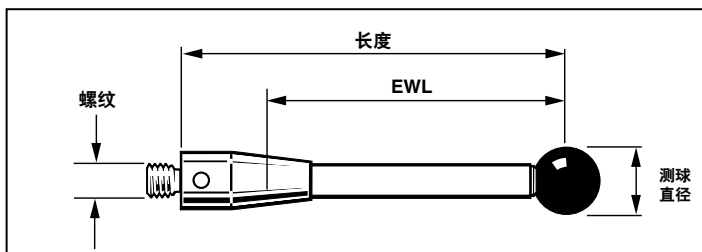

螺纹规格	长度	EWL	测球直径	测球材料	测杆材料	所需数量

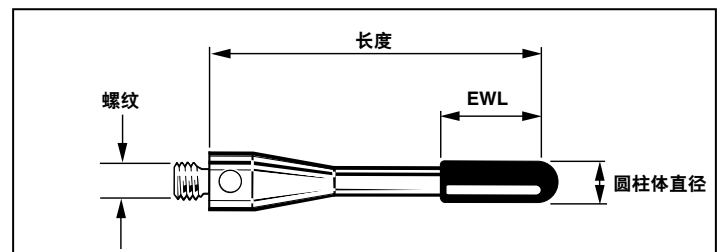

螺纹规格	长度	EWL	柱径	圆柱体材料	所需数量

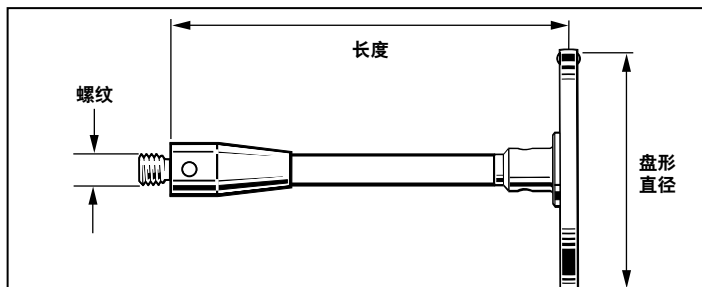

螺纹规格	长度	盘径	盘形厚度	盘材料	盘形测针滚子有或无	所需数量

in.

测座: _____ 测量方向: _____

应用领域 (测量对象?) _____

公司名称: _____ 日期: _____

地址: _____

联系人姓名: _____ 电话: _____

部门: _____ 传真: _____

电子邮件: _____

按订货号列出的产品目录



测针及附件

订货号	PS编号	描述	螺纹	分类	测球/测尖 尺寸 (mm)	测球/测尖 材料	长度 (mm)	测杆 材料	EWL (mm)	质量 (g)	章节号
A-1034-0002	-	DATUM BALL D25	-	附件	25.0	碳化钨	-	-	-	-	8.17
A-1034-0005	-	DATUM BALL D12	-	附件	12.0	碳化钨	-	-	-	-	8.17
A-1034-0023	-	DATUM BALL D19	-	附件	19.0	碳化钨	-	-	-	-	8.17
A-1034-0026	-	DATUM SPHERE KIT D25	-	附件	25.0	碳化钨	-	-	-	-	8.17
A-1034-0027	-	DATUM SPHERE KIT D19	-	附件	19.0	碳化钨	-	-	-	-	8.17
A-1034-0028	-	DATUM SPHERE KIT D12	-	附件	12.0	碳化钨	-	-	-	-	8.17
A-1034-0031	-	DATUM SPHERE KIT D¾	-	附件	¾	碳化钨	-	-	-	-	8.17
A-1034-0032	-	DATUM BALL D¾	-	附件	¾	碳化钨	-	-	-	-	8.17
A-1034-0035	-	DATUM SPHERE KIT D1IN	-	附件	1 in.	碳化钨	-	-	-	-	8.17
A-1034-0036	-	DATUM BALL D1IN	-	附件	1 in.	碳化钨	-	-	-	-	8.17
A-2008-0382	-	TS27R TDS L23 TIP12.7x8	-	对刀	12.7	碳化钨	23.0	不锈钢	-	12.1	5.10
A-2008-0384	-	TS27R TDS L22 TIP19x19x8	-	对刀	19.0	陶瓷	22.0	不锈钢	-	7.1	5.10
A-2008-0448	-	TS27R HORIZONTAL ADAPTOR KIT	-	对刀	-	-	-	不锈钢	-	8.00	5.10
A-2008-0601	-	STYLUS ASSEMBLY (025)	M4	对刀	-	-	15.4	钨钢	-	9.1	5.9
A-2008-0602	-	STYLUS ASSEMBLY (032)	M4	对刀	-	-	24.0	钨钢	-	8.0	5.9
A-2008-0603	-	STYLUS ASSEMBLY (040)	M4	对刀	-	-	32.4	钨钢	-	8.95	5.9
A-2048-2050	-	M4 x 23.2 LG STYLUS ASSY	M4	对刀	-	-	23.2	钨钢	-	18.14	5.9
A-2048-2051	-	M4 x 32 LG STYLUS ASSY	M4	对刀	-	-	32.0	钨钢	-	20.64	5.9
A-2054-4657	SA1	M4-Ø4.5 EXT L10SS	M4	加长杆	-	-	10.0	不锈钢	-	5.0	8.3
A-2116-0140	-	TSA 25 MM STYLUS KIT	M4	对刀	-	-	32.0	钨钢	-	13.56	5.9
A-2116-0141	-	TSA 32 MM STYLUS KIT	M4	对刀	-	-	42.0	钨钢	-	16.05	5.9
A-2116-0142	-	TSA 40 MM STYLUS KIT	M4	对刀	-	-	30.3	钨钢	-	22.6	5.8
A-2197-0157	-	STYLUS KIT FOR 16 MM TOOLING	M4	对刀	-	-	14.2	钨钢	-	14.86	5.9
A-2197-0158	-	STYLUS KIT FOR 20 MM TOOLING	M4	对刀	-	-	19.5	钨钢	-	16.0	5.9
A-2197-0159	-	STYLUS KIT FOR 25 MM TOOLING	M4	对刀	-	-	29.5	钨钢	-	20.0	5.9
A-2197-0160	-	STYLUS KIT FOR 32 MM TOOLING	M4	对刀	-	-	34.5	钨钢	-	20.7	5.9
A-2197-0161	-	STYLUS KIT FOR 40 MM TOOLING	M4	对刀	-	-	39.5	钨钢	-	21.8	5.9
A-2197-0162	-	STYLUS KIT FOR 50 MM TOOLING	M4	对刀	-	-	49.5	钨钢	-	23.5	5.9
A-5000-0001	-	M2 KIT COMPREHENSIVE	-	附件	-	-	-	-	-	-	8.7
A-5000-0002	-	M2 KIT ENHANCEMENT	-	附件	-	-	-	-	-	-	8.5
A-5000-3212	PS1-13	MP4 TDS L53 TIP6x6x6	M4	对刀	6.0	碳化钨	53.0	不锈钢	-	4.5	5.8
A-5000-3551	PS1-9R	M3 STY D1R L21 EWL4 d0.7SS	M3	球形测针	1.0	红宝石	21.0	不锈钢	4.0	1.0	4.2
A-5000-3552	PS1-10R	M3 STY D2R L21 EWL9.6 d1.4SS	M3	球形测针	2.0	红宝石	21.0	不锈钢	9.6	1.0	4.2
A-5000-3553	PS1-11R	M3 STY D3R L21 EWL14.7 d1.5SS	M3	球形测针	3.0	红宝石	21.0	不锈钢	14.7	1.0	4.2
A-5000-3554	PS1-1R	M3 STY D4R L31 EWL27 d2.5SS	M3	球形测针	4.0	红宝石	31.0	不锈钢	27.0	2.5	4.2
A-5000-3603	PS2R	M2 STY D2R L20 EWL14 d1.4SS	M2	球形测针	2.0	红宝石	20.0	不锈钢	14.0	0.4	3.2
A-5000-3604	PS1R	M2 STY D3R L10 EWL7 d1.5SS	M2	球形测针	3.0	红宝石	10.0	不锈钢	7.0	0.4	3.2
A-5000-3609	-	M2 STC D2R L16.5 EWL12.0 d1.4SS	M2	星形中心座	2.0	红宝石	16.5	不锈钢	12.0	0.44	3.8
A-5000-3611	PS3R	M2 DSC D6R T1.2 L10 BR-Y2	M2	盘形	6.0	红宝石	10.0	不锈钢	1.2	0.6	3.9
A-5000-3613	PS4R	M2 DSC D18SLVS T2.2 L2.6 BR-Y3	M2	盘形	18.0	银质钢	2.6	不锈钢	2.3	2.7	3.9
A-5000-3614	PS21R	M2 HEM D18CE	M2	半球形	18.0	陶瓷	11.0	不锈钢	-	3.3	3.11
A-5000-3615	PS1-3R	M3 DSC D12.7SLVS T2 L30.8 BR-N	M3	盘形	12.7	银质钢	30.8	不锈钢	2.2	4.0	4.7
A-5000-3626	PS7R	M2 STR D2 5BALL L19.5 S30	M2	星形	2.0	红宝石	19.2	不锈钢	12.0	1.8	3.8
A-5000-3627	SC2	M2 ACC CENTRE 5WAY	M2	附件	-	-	7.5	不锈钢	7.5	0.8	8.2
A-5000-3709	PS3-1C	M4 STY D6R L50 EWL38.5 d4.5CE	M4	球形测针	6.0	红宝石	50.0	陶瓷	38.5	4.8	5.3
A-5000-3712	PS3-2C	M4 STY D6R L100 EWL88.5 d4.5CE	M4	球形测针	6.0	红宝石	100.0	陶瓷	88.5	6.3	5.4
A-5000-4154	PS12R	M2 STY D4R L10 EWL10 d1.5SS	M2	球形测针	4.0	红宝石	10.0	不锈钢	10.0	0.4	3.2
A-5000-4155	PS13R	M2 STY D5R L10 EWL10 d2.5SS	M2	球形测针	5.0	红宝石	10.0	不锈钢	10.0	0.7	3.2
A-5000-4156	PS14R	M2 STY D6R L10 d2.5SS	M2	球形测针	6.0	红宝石	10.0	不锈钢	10.0	0.9	3.2
A-5000-4158	PS15R	M2 STY D8R L11 EWL11 d2.5SS	M2	球形测针	8.0	红宝石	11.0	不锈钢	11.0	1.5	3.2
A-5000-4160	PS16R	M2 STY D3R L20 EWL17 d1.5SS	M2	球形测针	3.0	红宝石	20.0	不锈钢	17.0	0.5	3.2
A-5000-4161	PS17R	M2 STY D4R L20 EWL20 d1.5SS	M2	球形测针	4.0	红宝石	20.0	不锈钢	20.0	0.6	3.2
A-5000-4187	PS22R	M2 DSC D25SLVS T3 L2.5 BR-N	M2	盘形	25.0	银质钢	2.5	不锈钢	3.0	3.8	3.9
A-5000-5302	-	PS2-1R CRANKED STYLUS	M4	曲柄测针	-	红宝石	32.0	钨钢	-	3.8	5.7
A-5000-5307	-	PS2-11R CRANKED STYLUS	M4	曲柄测针	-	红宝石	21.6	钨钢	-	3.85	5.7
A-5000-6350	-	M4 STY D5R L10 EWL5.5 d3SS	M4	球形测针	5.0	红宝石	10.0	不锈钢	5.0	1.9	5.2
A-5000-6351	-	M4 DSC SD30SILV T3 L10 BR-N	M4	盘形	30.0	银质钢	10.0	银质钢	3.0	7.9	5.6
A-5000-6352	PS2-23R	M4 STY D5R L30 EWL26 d3SS	M4	球形测针	5.0	红宝石	30.0	不锈钢	26.0	3.0	5.2
A-5000-6403	PS2-41	M4 TDS L32.5 TIP9.3x9.3x3 LP2	M4	对刀	9.3	碳化钨	32.5	不锈钢	-	11.0	5.8
A-5000-6462	PS3-5C	M4 STC D6R L100 EWL88.5 d4.5CE	M4	星形中心座	6.0	红宝石	100.0	陶瓷	88.5	7.5	5.6

订货号	PS编号	描述	螺纹	分类	测球/测尖尺寸(mm)	测球/测尖材料	长度(mm)	测杆材料	EWL (mm)	质量 (g)	章节号
A-5000-6620	-	PS2-2R CRANKED STYLUS	M4	曲柄测针	-	红宝石	27.4	钨钢	-	4.7	5.7
A-5000-6701	PS1-14	MP4 TDS L43 TIP6x6x6	M4	对刀	6.0	碳化钨	43.0	不锈钢	-	4.3	5.8
A-5000-6713	PS2-40	M4 TDS L96.5 TIP10x10x5 MP6-3	M4	对刀	10.0	碳化钨	96.5	碳纤维	-	21.9	5.8
A-5000-6731	PS2-22R	M4 STY D5R L20 EWL16 d3SS	M4	球形测针	5.0	红宝石	20.0	不锈钢	15.89	2.4	5.2
A-5000-7098	PS3-4C	M4 STC D6R L50 EWL38.5 d4.5CE	M4	星形中心座	6.0	红宝石	50.0	陶瓷	38.5	6.0	5.6
A-5000-7521	PS3-1R	M4 STY D5R L50 EWL33.5 d4.5SS	M4	球形测针	5.0	红宝石	50.0	不锈钢	33.5	5.8	5.3
A-5000-7522	PS3-2R	M4 STY D5R L100 EWL83.2 d4.5SS	M4	球形测针	5.0	红宝石	100.0	不锈钢	83.2	11.3	5.4
A-5000-7523	-	M4 STY D5R L150 EWL133 d4.45SS	M4	球形测针	5.0	红宝石	150.0	不锈钢	133.0	17.4	5.4
A-5000-7534	SK2	M2 ACC KNUCKLE OFFSET	M2	附件	-	-	8.0	不锈钢	8.0	1.6	8.2
A-5000-7545	PS2-3R	M4 STY D1R L19.5 EWL4.5 d0.7SS	M4	球形测针	1.0	红宝石	19.5	不锈钢	4.5	2.5	5.2
A-5000-7547	PS2-4R	M4 STY D2R L19 EWL9.2 d1.4SS	M4	球形测针	2.0	红宝石	19.0	不锈钢	9.2	2.3	5.2
A-5000-7549	-	M4 STY D3R L18.5 EWL13 d2SS	M4	球形测针	3.0	红宝石	18.5	不锈钢	13.0	2.0	5.2
A-5000-7551	-	M4 STY D4R L18 EWL13.7 d3SS	M4	球形测针	4.0	红宝石	18.0	不锈钢	13.7	2.1	5.2
A-5000-7553	PS2-7R	M4 STY D5R L17.5 EWL13.6 d3.5SS	M4	球形测针	5.0	红宝石	17.5	不锈钢	13.6	2.3	5.2
A-5000-7555	PS2-8R	M4 STY D6R L17 EWL13.3 d4.5SS	M4	球形测针	6.0	红宝石	17.0	不锈钢	13.3	3.0	5.2
A-5000-7557	PS2-9R	M4 STY D8R L16 EWL16 d6SS	M4	球形测针	8.0	红宝石	16.0	不锈钢	16.0	3.9	5.2
A-5000-7580	-	LP2 CRANK STYLUS	M4	曲柄测针	-	红宝石	38.8	钨钢	-	2.5	5.7
A-5000-7596	PS2-12R	M4 DSC D30SLVS T2.2 L8.9 BR-Y3	M4	盘形	30.0	银质钢	8.9	不锈钢	2.2	8.01	5.6
A-5000-7597	PS2-13R	M4 DSC D35SLVS T2.2 L8.9 BR-Y3	M4	盘形	35.0	银质钢	8.9	不锈钢	2.2	9.57	5.6
A-5000-7598	PS2-14R	M4 DSC D50SLVS T3 L8.9 BR-Y4	M4	盘形	50.0	银质钢	8.9	不锈钢	3.0	13.55	5.6
A-5000-7606	PS1-12R	M3 STY D4R L21 EWL17.2 d2.5SS	M3	球形测针	4.0	红宝石	21.0	不锈钢	17.2	1.3	4.2
A-5000-7610	SC4	M3 ACC CENTRE 5WAY	M3	附件	-	-	13.0	不锈钢	13.0	3.6	8.2
A-5000-7612	PS1-5R	M3 DSC D35SLVS T5 L3.5 BR-N	M3	盘形	35.0	银质钢	3.5	不锈钢	5.0	10.0	4.7
A-5000-7616	SK3	M3 ACC KNUCKLE OFFSET	M3	附件	-	-	12.0	不锈钢	12.0	3.7	8.2
A-5000-7629	-	M2 STR D2 5BALL L19.2 S18	M2	星形	2.0	红宝石	19.2	不锈钢	12.0	1.3	3.8
A-5000-7630	PS1-13R	M3 STY D5R L21 EWL21 d2.5SS	M3	球形测针	5.0	红宝石	21.0	不锈钢	21.0	1.5	4.2
A-5000-7632	PS1-8R	M3 STY D0.5R L21 EWL2 d0.4TC	M3	球形测针	0.5	红宝石	21.0	碳化钨	2.0	1.0	4.2
A-5000-7648	PS1-14R	M3 STY D5R L31 EWL31 d3.5SS	M3	球形测针	5.0	红宝石	31.0	不锈钢	31.0	3.0	4.2
A-5000-7669	PS1-15R	M3 DSC D63.5CS T6 L4 BR-N	M3	盘形	63.5	碳钢	4.0	不锈钢	6.0	45.0	4.7
A-5000-7670	-	M4 STY D5TC L50 EWL35	M4	球形测针	5.0	碳化钨	50.0	不锈钢	35.0	6.2	5.13
A-5000-7671	-	M4 STY D5TC L100 EWL85	M4	球形测针	5.0	碳化钨	100.0	不锈钢	85.0	11.9	5.13
A-5000-7672	-	M4 STY D5TC L150 EWL135	M4	球形测针	5.0	碳化钨	150.0	不锈钢	135.0	18.2	5.13
A-5000-7710	-	M4 HEM D5/16AL d8SS	M4	半球形	5/16	铝	10.5	不锈钢	-	3.4	5.12
A-5000-7711	-	M4 HEM D3/8AL d8SS	M4	半球形	3/8	铝	10.5	不锈钢	-	3.8	5.12
A-5000-7712	-	M4 HEM D1/2AL d8SS	M4	半球形	1/2	铝	10.5	不锈钢	-	4.9	5.12
A-5000-7713	-	M4 HEM D5/8AL d8SS	M4	半球形	5/8	铝	11.5	不锈钢	-	7.1	5.12
A-5000-7714	-	M4 HEM D3/4AL d8SS	M4	半球形	3/4	铝	11.5	不锈钢	-	9.9	5.12
A-5000-7715	-	M4 HEM D11NAL d8SS	M4	半球形	1 in.	铝	12.5	不锈钢	-	19.6	5.12
A-5000-7718	-	M4 HEM D8AL d8SS	M4	半球形	8.0	铝	10.5	不锈钢	-	3.4	5.12
A-5000-7719	-	M4 HEM D10AL d8SS	M4	半球形	10.0	铝	10.5	不锈钢	-	3.9	5.12
A-5000-7720	-	M4 HEM D12AL d8SS	M4	半球形	12.0	铝	10.5	不锈钢	-	4.6	5.12
A-5000-7721	-	M4 HEM D16AL d8SS	M4	半球形	16.0	铝	11.5	不锈钢	-	7.2	5.12
A-5000-7722	-	M4 HEM D20AL d8SS	M4	半球形	20.0	铝	11.5	不锈钢	-	10.9	5.12
A-5000-7723	-	M4 HEM D25AL d8SS	M4	半球形	25.0	铝	12.5	不锈钢	-	18.7	5.12
A-5000-7724	-	M4 HEM D32AL d8SS	M4	半球形	32.0	铝	9.5	不锈钢	-	19.6	5.12
A-5000-7725	-	M4 HEM D38AL d8SS	M4	半球形	38.0	铝	9.5	不锈钢	-	28.5	5.12
A-5000-7727	SE-30	M4 EXT L100 d7.4CE	M4	加长杆	-	-	100.0	陶瓷	-	10.6	5.11
A-5000-7751	SE22	M4-M3 EXT L50CE	M4	加长杆	-	-	50.0	陶瓷	-	4.4	8.3
A-5000-7752	SE23	M4-M3 EXT L75CE	M4	加长杆	-	-	75.0	陶瓷	-	5.2	8.3
A-5000-7753	SE24	M4-M3 EXT L100CE	M4	加长杆	-	-	100.0	陶瓷	-	6.3	8.3
A-5000-7754	SE-19	M4 EXT L30 d7.4CE	M4	加长杆	-	-	30.0	陶瓷	-	5.1	5.11
A-5000-7755	SE-20	M4 EXT L50 d7.4CE	M4	加长杆	-	-	50.0	陶瓷	-	6.7	5.11
A-5000-7792	SC5	M4 ACC CENTRE 5WAY	M4	附件	-	-	18.0	不锈钢	-	12.1	8.2
A-5000-7795	PS3-6C	M4 STY D8R L50 EWL50 d4.5CE	M4	球形测针	8.0	红宝石	50.0	陶瓷	50.0	5.4	5.3
A-5000-7796	PS3-7C	M4 STY D8R L100 EWL100 d4.5CE	M4	球形测针	8.0	红宝石	100.0	陶瓷	100.0	7.5	5.4
A-5000-7800	PS29R	M2 STY D0.3R L10 EWL2 d0.2TC	M2	球形测针	0.3	红宝石	10.0	碳化钨	2.0	0.3	3.2
A-5000-7801	PS31R	M2 STY D0.7R L10 EWL4 d0.5TC	M2	球形测针	0.7	红宝石	10.0	碳化钨	4.0	0.3	3.2
A-5000-7802	PS24R	M2 STY D1.5R L10 EWL4.5 d0.7SS	M2	球形测针	1.5	红宝石	10.0	不锈钢	4.5	0.3	3.2
A-5000-7803	PS26R	M2 STY D2.5R L10 EWL6.5 d1SS	M2	球形测针	2.5	红宝石	10.0	不锈钢	6.5	0.3	3.2
A-5000-7804	PS27R	M2 STY D2.5R L20 EWL16.4 d1.4SS	M2	球形测针	2.5	红宝石	20.0	不锈钢	16.4	0.4	3.2

测针及附件

订货号	PS编号	描述	螺纹	分类	测球/测尖尺寸 (mm)	测球/测尖材料	长度 (mm)	测杆材料	EWL (mm)	质量 (g)	章节号
A-5000-7805	PS10R	M2 STY D0.5R L10 EWL3 d0.4TC	M2	球形测针	0.5	红宝石	10.0	碳化钨	3.0	0.3	3.2
A-5000-7806	PS9R	M2 STY D1R L10 EWL4.5 d0.7SS	M2	球形测针	1.0	红宝石	10.0	不锈钢	4.5	0.3	3.2
A-5000-7807	PS8R	M2 STY D2R L10 EWL6 d1SS	M2	球形测针	2.0	红宝石	10.0	不锈钢	6.0	0.3	3.2
A-5000-7808	PS23R	M2 STY D1R L20 EWL7 d0.7TC	M2	球形测针	1.0	红宝石	20.0	碳化钨	7.0	0.50	3.3
A-5000-7809	PS33R	M2 DSC D18SLVS T1.6 L8.6 BR-Y2.5	M2	盘形	18.0	银质钢	8.6	不锈钢	1.5	3.0	3.9
A-5000-7810	PS34R	M2 DSC D25SLVS T1.6 L8.6 BR-Y2.5	M2	盘形	25.0	银质钢	8.6	不锈钢	1.5	4.0	3.9
A-5000-7811	PS28R	M2 STR D1R 4BALL L7.5T S10	M2	星形	1.0	红宝石	7.5	不锈钢	-	0.5	3.8
A-5000-7812	PS35R	M2 SPH D2R L20 EWL7.2 SS	M2	球端柱形测针	2.0	红宝石	20.0	不锈钢	7.2	0.5	3.9
A-5000-7813	PS36R	M2 PNT D1.4TC 30deg L10	M2	针型测针	1.4	碳化钨	10.0	不锈钢	-	0.7	3.11
A-5000-7814	PS1-16R	M3 HEM D30CE	M3	半球形	30.0	陶瓷	17.0	不锈钢	-	13.0	4.7
A-5000-7829	-	M4 STYLUS KIT (TP7M)	M4	附件	-	-	-	-	-	-	8.10
A-5000-8156	-	M4 STY D6R L150 EWL135 d4.5CE	M4	球形测针	6.0	红宝石	150.0	陶瓷	135.0	7.9	5.4
A-5000-8395	SC6	M2 ACC CENTRE 4WAY	M2	附件	-	-	7.5	不锈钢	-	1.1	8.2
A-5000-8663	PS51R	M2 STY D1R L27.5 EWL20.5 d0.7TC	M2	球形测针	1.0	红宝石	27.5	碳化钨	20.5	0.40	3.3
A-5000-8876	PS44R	M2 SPH D1R L15 EWL8	M2	球端柱形测针	1.0	红宝石	15.0	不锈钢	8.0	0.3	3.9
A-5000-8877	PS45R	M2 SPH D1.5R L15 EWL8	M2	球端柱形测针	1.5	红宝石	15.0	不锈钢	8.0	0.3	3.9
A-5000-9302	-	M5-Ø8 EXT L22SS	M5	加长杆	-	-	22.0	不锈钢	-	18.0	8.3
A-5000-9303	-	M5-Ø10 EXT L22SS	M5	加长杆	-	-	22.0	不锈钢	-	20.0	8.3
A-5000-9685	-	M4 STY D5TC L54 EWL50	M4	球形测针	5.0	碳化钨	54.0	不锈钢	50.0	6.9	5.13
A-5000-9697	-	M4 STY D3TC L55 EWL25	M4	球形测针	3.0	碳化钨	55.0	不锈钢	25.0	3.8	5.13
A-5000-9724	-	D3 MTG - M1.4 ADAPTOR 20 DEG	M1.4	Walter	-	-	-	-	-	8.31	5.14
A-5000-9761	-	M4 STY D5R L100 EWL83.5 d3.8CE	M4	球形测针	5.0	红宝石	100.0	陶瓷	83.5	6.3	5.4
A-5000-9860	-	STYLUS M1.4 DIA 1 BALL	M1.4	Walter	1.0	碳化钨	13.0	碳化钨	1.0	0.22	5.14
A-5000-9902	-	M2 ACC KNUCKLE ROTARY	M2	附件	-	-	16.5	不锈钢	-	1.3	8.2
A-5003-0033	PS48R	M2 STY D1R L20 EWL12.5 d0.8TC	M2	球形测针	1.0	红宝石	20.0	碳化钨	12.5	0.41	3.3
A-5003-0034	PS49R	M2 STY D1.5R L20 EWL12.5 d1TC	M2	球形测针	1.5	红宝石	20.0	碳化钨	12.5	0.50	3.3
A-5003-0035	PS52R	M2 STY D1.5R L30 EWL22.5 d1TC	M2	球形测针	1.5	红宝石	30.0	碳化钨	22.5	0.58	3.3
A-5003-0036	PS53R	M2 STY D2R L30 EWL22.5 d1.5TC	M2	球形测针	2.0	红宝石	30.0	碳化钨	22.5	0.99	3.3
A-5003-0037	PS58R	M2 STY D2R L40 EWL32.5 d1.5TC	M2	球形测针	2.0	红宝石	40.0	碳化钨	32.5	1.29	3.5
A-5003-0038	PS54R	M2 STY D2.5R L30 EWL22.5 d2TC	M2	球形测针	2.5	红宝石	30.0	碳化钨	22.5	1.48	3.3
A-5003-0039	PS59R	M2 STY D2.5R L40 EWL32.5 d2TC	M2	球形测针	2.5	红宝石	40.0	碳化钨	32.5	1.95	3.5
A-5003-0040	PS55R	M2 STY D3R L30 EWL27 d2TC	M2	球形测针	3.0	红宝石	30.0	碳化钨	27.0	1.49	3.3
A-5003-0041	PS60R	M2 STY D3R L40 EWL37 d2TC	M2	球形测针	3.0	红宝石	40.0	碳化钨	37.0	1.97	3.5
A-5003-0042	PS63R	M2 STY D3R L50 EWL47 d2TC	M2	球形测针	3.0	红宝石	50.0	碳化钨	47.0	2.44	3.5
A-5003-0043	PS56R	M2 STY D4R L30 EWL30 d2TC	M2	球形测针	4.0	红宝石	30.0	碳化钨	30.0	1.57	3.3
A-5003-0044	PS61R	M2 STY D4R L40 EWL40 d2TC	M2	球形测针	4.0	红宝石	40.0	碳化钨	40.0	2.04	3.5
A-5003-0045	PS64R	M2 STY D4R L50 EWL50 d2TC	M2	球形测针	4.0	红宝石	50.0	碳化钨	50.0	2.52	3.5
A-5003-0046	PS50R	M2 STY D5R L20 EWL20 d2.5TC	M2	球形测针	5.0	红宝石	20.0	碳化钨	20.0	1.98	3.3
A-5003-0047	PS57R	M2 STY D5R L30 EWL30 d2.5TC	M2	球形测针	5.0	红宝石	30.0	碳化钨	30.0	2.57	3.3
A-5003-0048	PS26R	M2 STY D5R L40 EWL40 d2.5TC	M2	球形测针	5.0	红宝石	40.0	碳化钨	40.0	3.17	3.5
A-5003-0049	PS65R	M2 STY D5R L50 EWL50 d2.5TC	M2	球形测针	5.0	红宝石	50.0	碳化钨	50.0	3.75	3.5
A-5003-0050	PS1-17R	M3 STY D1.5R L20 EWL12.5 d1TC	M3	球形测针	1.5	红宝石	20.0	碳化钨	12.5	0.8	4.2
A-5003-0051	PS1-19R	M3 STY D1.5R L30 EWL22.5 d1TC	M3	球形测针	1.5	红宝石	30.0	碳化钨	22.5	0.93	4.2
A-5003-0052	PS1-20R	M3 STY D2R L30 EWL22.8 d1.5TC	M3	球形测针	2.0	红宝石	30.0	碳化钨	22.8	1.32	4.2
A-5003-0053	PS1-23R	M3 STY D2R L40 EWL32.5 d1.5TC	M3	球形测针	2.0	红宝石	40.0	碳化钨	32.5	1.58	4.3
A-5003-0054	PS1-18R	M3 STY D2.5R L20.2 EWL12.5 d2TC	M3	球形测针	2.5	红宝石	20.2	碳化钨	12.5	1.3	4.2
A-5003-0055	PS1-21R	M3 STY D2.5R L30 EWL22.5 d2TC	M3	球形测针	2.5	红宝石	30.0	碳化钨	22.5	1.81	4.2
A-5003-0056	PS1-24R	M3 STY D2.5R L40 EWL32.5 d2TC	M3	球形测针	2.5	红宝石	40.0	碳化钨	32.5	2.28	4.3
A-5003-0057	PS1-22R	M3 STY D3R L30 EWL24 d2TC	M3	球形测针	3.0	红宝石	30.0	碳化钨	24.0	1.83	4.2
A-5003-0058	PS1-25R	M3 STY D3R L40 EWL33.7 d2TC	M3	球形测针	3.0	红宝石	40.0	碳化钨	33.7	2.30	4.3
A-5003-0059	PS1-28R	M3 STY D3R L50 EWL43.7 d2TC	M3	球形测针	3.0	红宝石	50.0	碳化钨	43.7	2.78	4.3
A-5003-0060	PS1-26R	M3 STY D4R L40 EWL36 d2TC	M2	球形测针	4.0	红宝石	40.0	碳化钨	36.0	2.38	4.3
A-5003-0061	PS1-29R	M3 STY D4R L50 EWL46 d2TC	M3	球形测针	4.0	红宝石	50.0	碳化钨	46.0	2.85	4.3
A-5003-0062	PS1-27R	M3 STY D5R L40 EWL40 d2.5TC	M3	球形测针	5.0	红宝石	40.0	碳化钨	40.0	3.50	4.3
A-5003-0063	PS1-30R	M3 STY D5R L50 EWL50 d2.5TC	M3	球形测针	3.0	红宝石	50.0	碳化钨	50.0	4.10	4.3
A-5003-0064	PS66R	M2 STY D3R L50 EWL47 d2CE	M2	球形测针	3.0	红宝石	50.0	陶瓷	47.0	0.83	3.6
A-5003-0065	PS67R	M2 STY D4R L50 EWL50 d2CE	M2	球形测针	4.0	红宝石	50.0	陶瓷	50.0	0.91	3.6
A-5003-0066	PS68R	M2 STY D5R L50 EWL50 d2.5CE	M2	球形测针	5.0	红宝石	50.0	陶瓷	50.0	1.31	3.6
A-5003-0067	PS1-31R	M3 STY D3R L50 EWL43.7 d2CE	M3	球形测针	3.0	红宝石	50.0	陶瓷	43.7	1.17	4.3
A-5003-0068	PS1-32R	M3 STY D4R L50 EWL46 d2CE	M3	球形测针	4.0	红宝石	50.0	陶瓷	46.0	1.24	4.3

订货号	PS编号	描述	螺纹	分类	测球/测尖尺寸 (mm)	测球/测尖材料	长度 (mm)	测杆材料	EWL (mm)	质量 (g)	章节号
A-5003-0069	PS1-33R	M3 STY D5R L50 EWL50 d2.5CE	M3	球形测针	5.0	红宝石	50.0	陶瓷	50.0	1.33	4.3
A-5003-0070	SE26	M2 EXT L30 d3CE	M2	加长杆	-	-	30.0	陶瓷	-	0.97	3.10
A-5003-0071	SE27	M2 EXT L40 d3CE	M2	加长杆	-	-	40.0	陶瓷	-	1.22	3.10
A-5003-0072	SE28	M2 EXT L50 d3CE	M2	加长杆	-	-	50.0	陶瓷	-	1.51	3.10
A-5003-0073	PS69R	M2 SPH D4R L22 EWL10 SS	M2	球端柱形测针	4.0	红宝石	22.0	不锈钢	10.0	0.9	3.9
A-5003-0074	PS70R	M2 SPH D2TC L40 EWL32	M2	球端柱形测针	2.0	碳化钨	40.0	不锈钢	32.0	2.0	3.10
A-5003-0075	SE29	M3 EXT L50 d4CE	M3	加长杆	-	-	50.0	陶瓷	-	2.95	4.6
A-5003-0076	PS1-34R	M3 STR D2 5BALL L21.5 S30	M3	星形	2.0	红宝石	21.5	不锈钢	11.0	2.38	4.7
A-5003-0077	PS1-35R	M3 STR D2 5BALL L31.5 S50	M3	星形	2.0	红宝石	31.5	不锈钢	11.0	5.25	4.7
A-5003-0233	-	M4 STY D4R L50 EWL33.5 d3.8CE	M4	球形测针	4.0	红宝石	50.0	陶瓷	33.5	3.9	5.3
A-5003-0235	-	M4 STY D5R L50 EWL33.5 d3.8CE	M4	球形测针	5.0	红宝石	50.0	陶瓷	33.5	5.0	5.3
A-5003-0236	-	M4 STY D5R L75 EWL58.5 d3.8CE	M4	球形测针	5.0	红宝石	75.0	陶瓷	58.5	5.63	5.3
A-5003-0470	-	M2 STY D6R L50 EWL50 d2.5CE	M2	球形测针	6.0	红宝石	50.0	陶瓷	50.0	1.49	3.6
A-5003-0577	-	M2 STY D0.7R L20 EWL12 d0.5TC	M2	球形测针	0.7	红宝石	20.0	碳化钨	12.0	0.32	3.3
A-5003-0587	-	M4 EXT L200 d7.4CE	M4	加长杆	-	-	200.0	陶瓷	-	18.4	5.11
A-5003-0661	-	M4 STY BREAK STEM L15 d2.5	M4	碰撞保护装置	-	-	15.2	银质钢	-	4.6	5.7
A-5003-0856	-	M5-M4 EXT L9SS	M5	加长杆	-	-	9.0	不锈钢	-	4.6	8.3
A-5003-0938	-	M2 STY D3R L20 EWL17 d1.5TC	M2	球形测针	3.0	红宝石	20.0	碳化钨	17.0	0.77	3.3
A-5003-1029	-	M2 STY D4R L22 EWL22 d2TC	M2	球形测针	4.0	红宝石	22.0	碳化钨	22.0	1.24	3.3
A-5003-1075	-	M4 STY D6R L200 EWL188.5 d4.5CF	M4	球形测针	6.0	红宝石	200.0	碳纤维	188.5	8.7	5.5
A-5003-1208	-	M2 SPH D0.3TC L10.2 EWL2.7	M2	球端柱形测针	0.3	碳化钨	10.2	不锈钢	2.7	0.3	3.10
A-5003-1210	-	M2 SPH D0.5TC L15.3 EWL7.8	M2	球端柱形测针	0.5	碳化钨	15.3	不锈钢	7.8	0.3	3.10
A-5003-1218	-	M2 SPH D1TC L35.5 EWL28	M2	球端柱形测针	1.0	碳化钨	35.5	不锈钢	28.0	0.7	3.10
A-5003-1219	-	M2 SPH D1.5TC L15.8 EWL8.3	M2	球端柱形测针	1.5	碳化钨	15.8	不锈钢	8.3	0.6	3.10
A-5003-1228	-	M2 SPH D2TC L16 EWL8.5	M2	球端柱形测针	2.0	碳化钨	16.0	不锈钢	8.5	0.8	3.10
A-5003-1255	-	M4 STY D6R L150 EWL138.5 d4.5CF	M4	球形测针	6.0	红宝石	150.0	碳纤维	138.5	7.5	5.5
A-5003-1258	-	M2 SPH D3TC L22.5 EWL22.5	M2	球端柱形测针	3.0	碳化钨	22.5	不锈钢	22.5	2.0	3.10
A-5003-1325	-	M2 STY D1R L10 EWL4 d0.7TC	M2	球形测针	1.0	红宝石	10.0	碳化钨	4.0	0.3	3.2
A-5003-1345	-	M2 STY D0.5R L20 EWL7 d0.3TC	M2	球形测针	0.5	红宝石	20.0	碳化钨	7.0	0.48	3.3
A-5003-1358	-	M4 STY D6R L100 EWL88.5 d4.5CF	M4	球形测针	6.0	红宝石	100.0	碳纤维	88.5	6.2	5.5
A-5003-1370	-	M2 STY D4R L30 EWL30 d2CE	M2	球形测针	4.0	红宝石	30.0	陶瓷	30.0	0.68	3.4
A-5003-1436	-	M4 STY D6R L50 EWL38.5 d4.5CF	M4	球形测针	6.0	红宝石	50.0	碳纤维	38.5	4.1	5.5
A-5003-1448	-	D3MTG - 2xM1.4 ADAPTOR 20 DEG	M4.1	Walter	-	-	-	-	-	9.73	5.14
A-5003-1699	-	M1.4 STY d0.6TC L12.75 EWL1.2SS	M1.4	Walter	0.6	碳化钨	12.75	不锈钢	1.0	0.41	5.14
A-5003-1730	PS2R	M2 STY D2SN L20 EWL14 d1.4SS	M2	球形测针	2.0	氮化硅	20.0	不锈钢	14.0	0.4	3.2
A-5003-1896	-	M2 STY D2.5R L20 EWL15.5 d1TC	M2	球形测针	2.5	红宝石	20.0	碳化钨	15.5	0.5	3.3
A-5003-1959	PS59R	M2 STY D2.5SN L40 EWL32.5 d2TC	M2	球形测针	2.5	氮化硅	40.0	碳化钨	32.5	1.95	3.5
A-5003-2020	PS10R	M2 STY D0.5SN L10 EWL3 d0.4TC	M2	球形测针	0.5	氮化硅	10.0	碳化钨	3.0	0.3	3.2
A-5003-2043	-	M3 STY D2Z L40 EWL32.5 d1.5TC	M3	球形测针	2.0	氧化锆	40.0	碳化钨	32.5	1.58	4.3
A-5003-2138	PS1R	M2 STY D3SN L10 EWL7 d1.5SS	M2	球形测针	3.0	氮化硅	10.0	不锈钢	7.0	0.4	3.2
A-5003-2186	-	M2 STY D5Z L10 EWL10 d2.5SS	M2	球形测针	5.0	氧化锆	10.0	不锈钢	10.0	0.7	3.2
A-5003-2280	-	M2 EXT L40 d3CF	M2	加长杆	-	-	40.0	碳纤维	-	0.9	3.11
A-5003-2281	-	M2 EXT L50 d3CF	M2	加长杆	-	-	50.0	碳纤维	-	1.0	3.11
A-5003-2282	-	M2 EXT L70 d3CF	M2	加长杆	-	-	70.0	碳纤维	-	1.3	3.11
A-5003-2283	-	M2 EXT L90 d3CF	M2	加长杆	-	-	90.0	碳纤维	-	1.5	3.11
A-5003-2285	-	M2 STY D4R L50 EWL50 d3CF	M2	球形测针	4.0	红宝石	50.0	碳纤维	50.0	1.0	3.6
A-5003-2286	-	M2 STY D5R L50 EWL50 d3CF	M2	球形测针	5.0	红宝石	50.0	碳纤维	50.0	1.1	3.6
A-5003-2287	-	M2 STY D6R L50 EWL50 d3CF	M2	球形测针	6.0	红宝石	50.0	碳纤维	50.0	1.2	3.6
A-5003-2289	-	M2 STY D4R L100 EWL100 d3CF	M2	球形测针	4.0	红宝石	100.0	碳纤维	100.0	1.50	3.7
A-5003-2290	-	M2 STY D5R L100 EWL100 d3CF	M2	球形测针	5.0	红宝石	100.0	碳纤维	100.0	1.59	3.7
A-5003-2291	-	M2 STY D6R L100 EWL100 d3CF	M2	球形测针	6.0	红宝石	100.0	碳纤维	100.0	1.78	3.7
A-5003-2300	-	M2 STYLUS TOOL CF RANGE	-	附件	-	-	-	-	-	-	8.4
A-5003-2310	-	M2 KIT HIGH PERFORMANCE	-	附件	-	-	-	-	-	-	8.6
A-5003-2764	-	M4 STY D6R L75 EWL63.5 d4.4CE	M4	球形测针	6.0	红宝石	75.0	陶瓷	63.5	5.64	5.3
A-5003-2932	-	M4 STY D2R L20 EWL10 d1.5TC	M4	球形测针	2.0	红宝石	20.0	碳化钨	10.0	3.01	5.2
A-5003-3042	-	STY M1.4 D.5 BALL L12.5 EWL3	M1.4	Walter	0.5	红宝石	12.5	碳化钨	3.0	1.19	5.14
A-5003-3045	-	STYLUS M1.4 DIA 1 BALL L25	M1.4	Walter	1.0	碳化钨	25.0	不锈钢	1.5	1.1	5.14
A-5003-3461	-	M4 STY D8R L300 EWL300 d4.5CF	M4	球形测针	8.0	红宝石	300.0	碳纤维	300.0	10.4	5.4
A-5003-3680	-	M4 STY D3R L50 EWL38.5 d2TC	M4	球形测针	3.0	红宝石	50.0	碳化钨	38.5	4.94	5.3
A-5003-3814	-	STY M1.4 D.5 CARB L12.5 EWL1.5	M1.4	Walter	0.5	碳化钨	12.5	碳化钨	1.5	0.2	5.14

测针及附件

订货号	PS编号	描述	螺纹	分类	测球/测尖尺寸 (mm)	测球/测尖材料	长度 (mm)	测杆材料	EWL (mm)	质量 (g)	章节号
A-5003-3822	-	M2 STY D2R L20 EWL14 d1TC	M2	球形测针	2.0	红宝石	20.0	碳化钨	14.0	0.48	3.3
A-5003-4011	-	M2 STR D0.5 4BALL L7.5 S10	M2	星形	0.5	红宝石	7.5	不锈钢	-	0.7	3.8
A-5003-4177	-	M2 STY D3R L30 EWL27 d2CE	M2	球形测针	3.0	红宝石	30.0	陶瓷	27.0	0.44	3.4
A-5003-4241	-	M2 STY D4R L30 EWL30 d2CF	M2	球形测针	4.0	红宝石	30.0	碳纤维	30.0	0.57	3.4
A-5003-4686	-	M3 ACC KNUCKLE ROTARY	M3	附件	-	-	17.0	不锈钢	-	1.5	8.2
A-5003-4689	-	M4 ACC KNUCKLE ROTARY	M4	附件	-	-	33.0	不锈钢	-	9.8	8.2
A-5003-4697	-	M2 ACC KNUCKLE	M2	附件	-	-	13.5	不锈钢	-	1.1	8.2
A-5003-4779	-	M2 STY D5R L30 EWL30 d2.5CE	M2	球形测针	5.0	红宝石	30.0	陶瓷	30.0	0.93	3.4
A-5003-4780	-	M2 STY D6R L30 EWL30 d2.5CE	M2	球形测针	6.0	红宝石	30.0	陶瓷	30.0	1.11	3.4
A-5003-4781	-	M2 STY D5R L30 EWL30 d3CF	M2	球形测针	5.0	红宝石	30.0	碳纤维	30.0	0.79	3.4
A-5003-4782	-	M2 STY D6R L30 EWL30 d3CF	M2	球形测针	6.0	红宝石	30.0	碳纤维	30.0	0.96	3.4
A-5003-4784	-	M2 STY D4R L75 EWL75 d2CF	M2	球形测针	4.0	红宝石	75.0	碳纤维	75.0	0.75	3.7
A-5003-4785	-	M2 STY D5R L75 EWL75 d3CF	M2	球形测针	5.0	红宝石	75.0	碳纤维	75.0	1.35	3.7
A-5003-4786	-	M2 STY D6R L75 EWL75 d3CF	M2	球形测针	6.0	红宝石	75.0	碳纤维	75.0	1.45	3.7
A-5003-4787	-	M2 STR D0.5 4BALL L7.5 S20	M2	星形	0.5	红宝石	7.5	不锈钢	-	0.7	3.8
A-5003-4788	-	M2 STR D1 4BALL L7.5 S20	M2	星形	1.0	红宝石	7.5	不锈钢	-	0.9	3.8
A-5003-4789	-	M2 STC D1R L8.5 EWL3.5 d0.7TC	M2	星形中心座	1.0	红宝石	8.5	碳化钨	3.5	0.31	3.8
A-5003-4790	-	M2 STC D0.5R L18.5 EWL7 d0.4TC	M2	星形中心座	0.5	红宝石	18.5	碳化钨	7.0	0.43	3.8
A-5003-4791	-	M2 STC D1R L18.5 EWL11 d0.7TC	M2	星形中心座	1.0	红宝石	18.5	碳化钨	4.0	0.45	3.8
A-5003-4792	-	M4 STY D1R L20 EWL10 d0.7TC	M4	球形测针	1.0	红宝石	20.0	碳化钨	10.0	2.39	5.2
A-5003-4793	-	M4 STY D3R L20 EWL8.5 d1.5TC	M4	球形测针	3.0	红宝石	20.0	碳化钨	8.5	3.53	5.2
A-5003-4794	-	M4 STY D4R L20 EWL8.5 d1.5TC	M4	球形测针	4.0	红宝石	20.0	碳化钨	8.5	3.53	5.2
A-5003-4795	-	M4 STY D5R L20 EWL7.9 d2.5TC	M4	球形测针	5.0	红宝石	20.0	碳化钨	7.9	4.52	5.2
A-5003-4796	-	M4 STY D6R L20 EWL10.7 d2.5TC	M4	球形测针	6.0	红宝石	20.0	碳化钨	10.7	4.66	5.2
A-5003-4797	-	M4 STY D2R L50 EWL40 d1.5TC	M4	球形测针	2.0	红宝石	50.0	碳化钨	40.0	3.80	5.3
A-5003-4799	-	M4 STY D4R L50 EWL38.5 d2.0TC	M4	球形测针	4.0	红宝石	50.0	碳化钨	38.5	4.99	5.3
A-5003-4800	-	M4 STY D5R L50 EWL36 d2.5TC	M4	球形测针	5.0	红宝石	50.0	碳化钨	37.9	6.72	5.3
A-5003-4801	-	M4 STY D6R L50 EWL40.7 d2.5TC	M4	球形测针	6.0	红宝石	50.0	碳化钨	40.7	6.86	5.3
A-5003-4802	-	M4 STY D8R L75 EWL75 d4.5CE	M4	球形测针	8.0	红宝石	75.0	陶瓷	75.0	6.20	5.3
A-5003-4860	-	M3 STY D6R L75 EWL75 d4CF	M3	球形测针	6.0	红宝石	75.0	碳纤维	75.0	2.40	4.4
A-5003-4861	-	M3 STY D6R L100 EWL100 d4CF	M3	球形测针	6.0	红宝石	100.0	碳纤维	100.0	2.89	4.4
A-5003-4862	-	M3 STY D8R L75 EWL75 d4CF	M3	球形测针	8.0	红宝石	75.0	碳纤维	75.0	2.98	4.4
A-5003-4863	-	M3 STY D8R L100 EWL100 d4CF	M3	球形测针	8.0	红宝石	100.0	碳纤维	100.0	3.47	4.4
A-5003-4864	-	M3 EXT L75 d4CF	M3	加长杆	-	-	75.0	碳纤维	-	2.53	4.6
A-5003-4865	-	M3 EXT L100 d4CF	M3	加长杆	-	-	100.0	碳纤维	-	3.02	4.6
A-5003-5061	-	M3 STY D4SN L21 EWL17.2 d2.5SS	M3	球形测针	4.0	氮化硅	21.0	不锈钢	17.2	1.3	4.2
A-5003-5201	-	M5 STY D0.3R L20 EWL3 d0.2TC	M5	球形测针	0.3	红宝石	20.0	碳化钨	3.0	6.5	6.2
A-5003-5202	-	M5 STY D0.5R L20 EWL4 d0.4TC	M5	球形测针	0.5	红宝石	20.0	碳化钨	4.0	6.5	6.2
A-5003-5203	-	M5 STY D0.7R L20 EWL5 d0.5TC	M5	球形测针	0.7	红宝石	20.0	碳化钨	5.0	6.5	6.2
A-5003-5204	-	M5 STY D1R L20 EWL5 d0.7TC	M5	球形测针	1.0	红宝石	20.0	碳化钨	5.0	6.52	6.3
A-5003-5205	-	M5 STY D1.5R L20 EWL11 d1TC	M5	球形测针	1.5	红宝石	20.0	碳化钨	11.0	4.68	6.3
A-5003-5206	-	M5 STY D2R L20 EWL11 d1TC	M5	球形测针	2.0	红宝石	20.0	碳化钨	11.0	4.70	6.3
A-5003-5207	-	M5 STY D2.5R L20 EWL11 d1.5TC	M5	球形测针	2.5	红宝石	20.0	碳化钨	11.0	4.84	6.3
A-5003-5208	-	M5 STY D3R L20 EWL11 d2TC	M5	球形测针	3.0	红宝石	20.0	碳化钨	11.0	5.12	6.3
A-5003-5209	-	M5 STY D4R L20 EWL11.9 d2TC	M5	球形测针	4.0	红宝石	20.0	碳化钨	11.9	5.19	6.3
A-5003-5210	-	M5 STY D5R L20 EWL11.5 d3TC	M5	球形测针	5.0	红宝石	20.0	碳化钨	11.5	6.06	6.3
A-5003-5211	-	M5 STY D0.3R L30 EWL3 d0.2TC	M5	球形测针	0.3	红宝石	30.0	碳化钨	3.0	8.95	6.2
A-5003-5212	-	M5 STY D0.5R L30 EWL4 d0.4TC	M5	球形测针	0.5	红宝石	30.0	碳化钨	4.0	8.95	6.2
A-5003-5213	-	M5 STY D0.7R L30 EWL5 d0.5TC	M5	球形测针	0.7	红宝石	30.0	碳化钨	5.0	8.98	6.2
A-5003-5214	-	M5 STY D1R L30 EWL5 d0.7TC	M5	球形测针	1.0	红宝石	30.0	碳化钨	5.0	9.01	6.3
A-5003-5215	-	M5 STY D1.5R L30 EWL12 d1TC	M5	球形测针	1.5	红宝石	30.0	碳化钨	12.0	7.28	6.3
A-5003-5216	-	M5 STY D2R L30 EWL21 d1TC	M5	球形测针	2.0	红宝石	30.0	碳化钨	21.0	4.81	6.3
A-5003-5217	-	M5 STY D2.5R L30 EWL21 d1.5TC	M5	球形测针	2.5	红宝石	30.0	碳化钨	21.0	5.14	6.3
A-5003-5218	-	M5 STY D3R L30 EWL21 d2TC	M5	球形测针	3.0	红宝石	30.0	碳化钨	21.0	5.58	6.3
A-5003-5219	-	M5 STY D4R L30 EWL21.9 d2TC	M5	球形测针	4.0	红宝石	30.0	碳化钨	21.9	5.64	6.3
A-5003-5220	-	M5 STY D5R L30 EWL21.5 d3TC	M5	球形测针	5.0	红宝石	30.0	碳化钨	21.5	7.10	6.3
A-5003-5221	-	M5 STY D1.5R L40 EWL22 d1TC	M5	球形测针	1.5	红宝石	40.0	碳化钨	22.0	7.39	6.3
A-5003-5222	-	M5 STY D2R L40 EWL31 d1TC	M5	球形测针	2.0	红宝石	40.0	碳化钨	31.0	4.93	6.3
A-5003-5223	-	M5 STY D2.5R L40 EWL31 d1.5TC	M5	球形测针	2.5	红宝石	40.0	碳化钨	31.0	5.40	6.3
A-5003-5224	-	M5 STY D3R L40 EWL31 d2TC	M5	球形测针	3.0	红宝石	40.0	碳化钨	31.0	6.04	6.3

订货号	PS编号	描述	螺纹	分类	测球/测尖 尺寸 (mm)	测球/测尖 材料	长度 (mm)	测杆 材料	EWL (mm)	质量 (g)	章节号
A-5003-5225	-	M5 STY D0.3R L50 EWL3 d0.2TC	M5	球形测针	0.3	红宝石	50.0	碳化钨	3.0	15.79	6.2
A-5003-5226	-	M5 STY D0.5R L50 EWL4 d0.4TC	M5	球形测针	0.5	红宝石	50.0	碳化钨	4.0	15.79	6.2
A-5003-5227	-	M5 STY D0.7R L50 EWL5 d0.5TC	M5	球形测针	0.7	红宝石	50.0	碳化钨	5.0	15.79	6.2
A-5003-5228	-	M5 STY D1R L50 EWL5 d0.7TC	M5	球形测针	1.0	红宝石	50.0	碳化钨	5.0	15.81	6.4
A-5003-5229	-	M5 STY D1.5R L50 EWL5 d1TC	M5	球形测针	1.5	红宝石	50.0	碳化钨	5.0	14.82	6.4
A-5003-5230	-	M5 STY D2R L50 EWL41 d1TC	M5	球形测针	2.0	红宝石	50.0	碳化钨	41.0	5.05	6.4
A-5003-5231	-	M5 STY D2R L50 EWL5 d1TC	M5	球形测针	2.0	红宝石	50.0	碳化钨	5.0	14.85	6.4
A-5003-5232	-	M5 STY D2.5R L50 EWL41 d2TC	M5	球形测针	2.5	红宝石	50.0	碳化钨	41.0	6.48	6.4
A-5003-5233	-	M5 STY D2.5R L50 EWL5 d1.5TC	M5	球形测针	2.5	红宝石	50.0	碳化钨	5.0	14.94	6.4
A-5003-5234	-	M5 STY D3R L50 EWL41 d2TC	M5	球形测针	3.0	红宝石	50.0	碳化钨	41.0	6.50	6.4
A-5003-5235	-	M5 STY D4R L50 EWL41.9 d2TC	M5	球形测针	4.0	红宝石	50.0	碳化钨	41.9	6.50	6.4
A-5003-5236	-	M5 STY D5R L50 EWL41.5 d3TC	M5	球形测针	5.0	红宝石	50.0	碳化钨	41.5	9.19	6.4
A-5003-5237	-	M5 STY D6R L50 EWL39.5 d4CF	M5	球形测针	6.0	红宝石	50.0	碳纤维	39.5	6.10	6.4
A-5003-5238	-	M5 STY D8R L50 EWL39.5 d6CF	M5	球形测针	8.0	红宝石	50.0	碳纤维	39.5	7.96	6.4
A-5003-5239	-	M5 STY D10R L50 EWL44.5 d6CF	M5	球形测针	10.0	红宝石	50.0	碳纤维	44.5	8.91	6.4
A-5003-5240	-	M5 STY D0.3R L75 EWL3 d0.2TC	M5	球形测针	0.3	红宝石	75.0	碳化钨	3.0	23.84	6.2
A-5003-5241	-	M5 STY D0.5R L75 EWL4 d0.4TC	M5	球形测针	0.5	红宝石	75.0	碳化钨	4.0	23.84	6.2
A-5003-5242	-	M5 STY D0.7R L75 EWL5 d0.5TC	M5	球形测针	0.7	红宝石	75.0	碳化钨	5.0	23.84	6.2
A-5003-5243	-	M5 STY D1R L75 EWL5 d0.7TC	M5	球形测针	1.0	红宝石	75.0	碳化钨	5.0	23.86	6.5
A-5003-5244	-	M5 STY D1.5R L75 EWL5 d1TC	M5	球形测针	1.5	红宝石	75.0	碳化钨	5.0	23.90	6.5
A-5003-5248	-	M5 STY D4R L75 EWL66 d3TC	M5	球形测针	4.0	红宝石	75.0	碳化钨	66.0	11.61	6.5
A-5003-5249	-	M5 STY D5R L75 EWL66 d3TC	M5	球形测针	5.0	红宝石	75.0	碳化钨	66.0	11.80	6.5
A-5003-5250	-	M5 STY D6R L75 EWL65.1 d4CF	M5	球形测针	6.0	红宝石	75.0	碳纤维	65.1	6.59	6.5
A-5003-5251	-	M5 STY D8R L75 EWL64.5 d6CF	M5	球形测针	8.0	红宝石	75.0	碳纤维	64.5	9.06	6.5
A-5003-5252	-	M5 STY D10R L75 EWL69.5 d6CF	M5	球形测针	10.0	红宝石	75.0	碳纤维	69.5	10.01	6.5
A-5003-5253	-	M5 STY D3R L100 EWL20 d2TC	M5	球形测针	3.0	红宝石	100.0	碳化钨	20.0	25.71	6.6
A-5003-5254	-	M5 STY D3R L100 EWL55 d1.5TC	M5	球形测针	3.0	红宝石	100.0	碳化钨	55.0	16.30	6.7
A-5003-5255	-	M5 STY D4R L100 EWL30.5 d2TC	M5	球形测针	4.0	红宝石	100.0	碳化钨	30.5	25.75	6.6
A-5003-5256	-	M5 STY D4R L100 EWL50 d3TC	M5	球形测针	4.0	红宝石	100.0	碳化钨	50.0	23.07	6.6
A-5003-5257	-	M5 STY D5R L100 EWL50 d3TC	M5	球形测针	5.0	红宝石	100.0	碳化钨	50.0	23.31	6.6
A-5003-5258	-	M5 STY D5R L100 EWL91 d3TC	M5	球形测针	5.0	红宝石	100.0	碳化钨	91.0	14.40	6.7
A-5003-5259	-	M5 STY D6R L100 EWL58.9 d4CF	M5	球形测针	6.0	红宝石	100.0	碳纤维	58.9	19.66	6.7
A-5003-5260	-	M5 STY D6R L100 EWL90.1 d4CF	M5	球形测针	6.0	红宝石	100.0	碳纤维	90.1	7.08	6.7
A-5003-5261	-	M5 STY D8R L100 EWL50 d6CF	M5	球形测针	8.0	红宝石	100.0	碳纤维	50.0	22.97	6.6
A-5003-5262	-	M5 STY D8R L100 EWL89.5 d6CF	M5	球形测针	8.0	红宝石	100.0	碳纤维	89.5	10.17	6.7
A-5003-5263	-	M5 STY D10R L100 EWL95.5 d6CF	M5	球形测针	10.0	红宝石	100.0	碳纤维	95.5	23.91	6.7
A-5003-5264	-	M5 STY D10R L100 EWL94.5 d6CF	M5	球形测针	10.0	红宝石	100.0	碳纤维	94.5	11.11	6.7
A-5003-5265	-	M5 STY D6R L150 EWL137 d4CF	M5	球形测针	6.0	红宝石	150.0	碳纤维	137.0	9.09	6.8
A-5003-5266	-	M5 STY D8R L150 EWL135 d6CF	M5	球形测针	8.0	红宝石	150.0	碳纤维	135.0	13.71	6.8
A-5003-5267	-	M5 STY D10R L150 EWL144.5 D6CF	M5	球形测针	10.0	红宝石	150.0	碳纤维	144.5	14.66	6.8
A-5003-5268	-	M5 STY D6R L200 EWL187 d4CF	M5	球形测针	6.0	红宝石	200.0	碳纤维	187.0	10.07	6.8
A-5003-5269	-	M5 STY D8R L200 EWL180 d6CF	M5	球形测针	8.0	红宝石	200.0	碳纤维	180.0	15.92	6.8
A-5003-5270	-	M5 STY D10R L200 EWL194.50 d6CF	M5	球形测针	10.0	红宝石	200.0	碳纤维	194.5	16.87	6.8
A-5003-5271	-	M5 STY D6R L300 EWL287 d4CF	M5	球形测针	6.0	红宝石	300.0	碳纤维	287.0	12.02	6.9
A-5003-5272	-	M5 STY D8R L300 EWL280 d6CF	M5	球形测针	8.0	红宝石	300.0	碳纤维	280.0	20.33	6.9
A-5003-5273	-	M5 STY D10R L300 EWL294.5 d6CF	M5	球形测针	10.0	红宝石	300.0	碳纤维	294.5	21.28	6.9
A-5003-5275	-	M5 HEM D16CE d7SS	M5	半球形	16.0	陶瓷	19.5	不锈钢	-	7.0	6.16
A-5003-5276	-	M5 HEM D22CE d7SS	M5	半球形	22.0	陶瓷	20.5	不锈钢	-	14.0	6.16
A-5003-5277	-	M5 HEM D30CE d7SS	M5	半球形	30.0	陶瓷	24.5	不锈钢	-	19.7	6.16
A-5003-5278	-	M5 ACC KNUCKLE d11 ROTARY	M5	附件	-	-	36.5	不锈钢	-	16.5	8.2
A-5003-5279	-	M5 ACC KNUCKLE d20 ROTARY	M5	附件	-	-	46.5	不锈钢	-	64.9	8.2
A-5003-5288	-	M5 DSC D12SLVS T3 L3 BR-Y5	M5	盘形	12.0	银质钢	3.0	不锈钢	3.0	2.52	6.16
A-5003-5289	-	M5 DSC D21SLVS T3 L3 BR-Y5	M5	盘形	21.0	银质钢	3.0	不锈钢	3.0	5.23	6.16
A-5003-5290	-	M5 DSC D35SLVS T5 L4 BR-Y8	M5	盘形	35.0	银质钢	4.0	不锈钢	5.0	14.0	6.16
A-5003-5291	-	M5 DSC D63.5SLVS T5 L4 BR-Y8	M5	盘形	63.5	银质钢	4.0	不锈钢	5.0	51.00	6.16
A-5003-5676	-	M5 ACC CUBE BOLT L33	M5	附件	-	-	33.0	不锈钢	-	6.4	8.4
A-5003-5677	-	M5 ACC CUBE BOLT L28	M5	附件	-	-	28.0	不锈钢	-	6.0	8.4
A-5003-5678	-	M5-M2 ACC CUBE BOLT L33	M5	附件	-	-	33.0	不锈钢	-	7.1	8.4
A-5003-5679	-	M5-M2 ACC CUBE BOLT L28	M5	附件	-	-	28.0	不锈钢	-	6.7	8.4
A-5003-5683	-	M5-M2 15x15 CUBE	M5	附件	-	-	15.0	钛	-	13.75	8.4

测针及附件

订货号	PS编号	描述	螺纹	分类	测球/测尖尺寸 (mm)	测球/测尖材料	长度 (mm)	测杆材料	EWL (mm)	质量 (g)	章节号
A-5003-5684	-	M5-M2 20x20 CUBE	M5	附件	-	-	20.0	钛	-	35.18	8.4
A-5003-5723	-	M3 STY D2SN L21 EWL9.6 d1.4SS	M3	球形测针	2.0	氮化硅	21.0	不锈钢	9.6	1.0	4.2
A-5003-5724	-	M3 STY D2SN L30 EWL22.8 d1.5TC	M3	球形测针	2.0	氮化硅	30.0	碳化钨	22.8	1.32	4.2
A-5003-5725	-	M3 STY D4SN L50 EWL46 d2CE	M3	球形测针	4.0	氮化硅	50.0	陶瓷	46.0	1.24	4.3
A-5003-5726	-	M3 STY D6SN L75 EWL75 d4CF	M3	球形测针	6.0	氮化硅	75.0	碳纤维	75.0	2.4	4.4
A-5003-5727	-	M3 STY D6SN L100 EWL100 d4CF	M3	球形测针	6.0	氮化硅	100.0	碳纤维	100.0	2.89	4.4
A-5003-5728	-	M4 STY D2SN L19 EWL9.2 d1.4SS	M4	球形测针	2.0	氮化硅	19.0	不锈钢	9.2	2.30	5.2
A-5003-5729	-	M4 STY D4SN L18 EWL13.7 d3SS	M4	球形测针	4.0	氮化硅	18.0	不锈钢	13.7	2.08	5.2
A-5003-5730	-	M4 STY D6SN L50 EWL38.5 d4.5CF	M4	球形测针	6.0	氮化硅	50.0	碳纤维	38.5	4.1	5.5
A-5003-5731	-	M4 STY D6SN L100 EWL88.5 d4.5CF	M4	球形测针	6.0	氮化硅	100.0	碳纤维	88.5	6.2	5.5
A-5003-5732	-	M5 STY D2SN L20 EWL11 d1TC	M5	球形测针	2.0	氮化硅	20.0	碳化钨	11.0	4.70	6.3
A-5003-5733	-	M5 STY D4SN L20 EWL11.9 d2TC	M5	球形测针	4.0	氮化硅	20.0	碳化钨	11.9	5.17	6.3
A-5003-5734	-	M5 STY D6SN L50 EWL39.5 d4CF	M5	球形测针	6.0	氮化硅	50.0	碳纤维	39.5	6.02	6.4
A-5003-5735	-	M5 STY D6SN L100 EWL56.9 d4CF	M5	球形测针	6.0	氮化硅	100.0	碳纤维	56.9	19.66	6.7
A-5003-5736	-	M3 STY D2Z L21 EWL9.6 d1.4SS	M3	球形测针	2.0	氧化锆	21.0	不锈钢	9.6	1.0	4.2
A-5003-5737	-	M3 STY D4Z L21 EWL17.2 d2.5SS	M3	球形测针	4.0	氧化锆	21.0	不锈钢	17.2	1.3	4.2
A-5003-5738	-	M3 STY D2Z L30 EWL22.8 d1.5TC	M3	球形测针	2.0	氧化锆	30.0	碳化钨	22.8	1.32	4.2
A-5003-5739	-	M3 STY D4Z L50 EWL46 d2CE	M3	球形测针	4.0	氧化锆	50.0	陶瓷	46.0	1.24	4.3
A-5003-5740	-	M3 STY D6Z L75 EWL75 d4CF	M3	球形测针	6.0	氧化锆	75.0	碳纤维	75.0	2.4	4.4
A-5003-5741	-	M3 STY D6Z L100 EWL100 d4CF	M3	球形测针	6.0	氧化锆	100.0	碳纤维	100.0	2.89	4.4
A-5003-5742	-	M4 STY D2Z L19 EWL9.2 d1.4SS	M4	球形测针	2.0	氧化锆	19.0	不锈钢	9.2	2.3	5.2
A-5003-5743	-	M4 STY D4Z L18 EWL13.7 d3SS	M4	球形测针	4.0	氧化锆	18.0	不锈钢	13.7	2.40	5.2
A-5003-5744	-	M4 STY D6Z L50 EWL38.5 d4.5CF	M4	球形测针	6.0	氧化锆	50.0	碳纤维	38.5	4.1	5.5
A-5003-5745	-	M4 STY D6Z L100 EWL88.5 d4.4CF	M4	球形测针	6.0	氧化锆	100.0	碳纤维	88.5	6.2	5.5
A-5003-5746	-	M5 STY D2Z L20 EWL11 d1TC	M5	球形测针	2.0	氧化锆	20.0	碳化钨	11.0	4.73	6.3
A-5003-5747	-	M5 STY D4Z L20 EWL11.9 d2TC	M5	球形测针	4.0	氧化锆	20.0	碳纤维	11.9	4.95	6.3
A-5003-5748	-	M5 STY D6Z L50 EWL39.5 d4CF	M5	球形测针	6.0	氧化锆	50.0	碳化钨	39.5	5.49	6.4
A-5003-5749	-	M5 STY D6Z L100 EWL58.9 d4CF	M5	球形测针	6.0	氧化锆	100.0	碳纤维	58.9	19.66	6.7
A-5003-5909	-	M5 STYLUS KIT - COMPREHENSIVE	M5	附件	-	-	-	-	-	-	8.13
A-5003-5910	-	M5 STYLUS KIT - GENERAL PURPOSE	M5	附件	-	-	-	-	-	-	8.14
A-5003-5911	-	M5 STYLUS KIT - STANDARD	M5	附件	-	-	-	-	-	-	8.12
A-5003-5912	-	M5 STYLUS EXTENSION KIT - 11 MM	M5	附件	-	-	-	-	-	-	8.15
A-5003-5913	-	M5 STYLUS EXTENSION KIT - 20 MM	M5	附件	-	-	-	-	-	-	8.16
A-5003-6120	PS8R	M2 STY D2SN L10 EWL6 d1SS	M2	球形测针	2.0	氮化硅	10.0	不锈钢	6.0	0.3	3.2
A-5003-6134	-	M5 ACC D11 EXTENSION TOOL	-	附件	-	-	-	-	-	-	6.10
A-5003-6135	-	M5 ACC D20 EXTENSION TOOL	-	附件	-	-	-	-	-	-	6.10
A-5003-6151	-	M3 STY KIT (SP25M/SM25-1/SH25-1)	M3	附件	-	-	-	-	-	-	8.8
A-5003-6152	-	M3 STY KIT (SP25M/SM25-2/SH25-2)	M3	附件	-	-	-	-	-	-	8.8
A-5003-6153	-	M3 STY KIT (SP25M/SM25-3/SH25-3)	M3	附件	-	-	-	-	-	-	8.9
A-5003-6168	-	M5 STYLUS KIT (SP80)	M5	附件	-	-	-	-	-	-	8.11
A-5003-6257	-	M3 STY D3SN L21 d1.5SS	M3	球形测针	3.0	氮化硅	21.0	不锈钢	14.7	1.0	4.2
A-5003-6510	-	M4 STY D6R L100 EWL88.5 d4.5CF	M4	球形测针	6.0	红宝石	100.0	碳纤维	88.5	6.2	5.5
A-5003-6511	-	M4 STY D6R L150 EWL138.5 d4.5CF	M4	球形测针	6.0	红宝石	150.0	碳纤维	138.5	7.5	5.5
A-5003-6512	-	M4 STY D6R L200 EWL188.5 d4.5CF	M4	球形测针	6.0	红宝石	200.0	碳纤维	188.5	8.7	5.5
A-5003-6691	PS16R	M2 STY D2SN L20 EWL17 d1.SS	M2	球形测针	3.0	氮化硅	20.0	不锈钢	17.0	0.5	3.2
A-5003-6695	-	M3 STY D5SN L21 EWL21 d2.5SS	M3	球形测针	5.0	氮化硅	21.0	不锈钢	21.0	1.5	4.2
A-5003-6766	-	M3 STY D3Z L30 EWL24 d2TC	M3	球形测针	3.0	氧化锆	30.0	碳化钨	24.0	1.83	4.2
A-5003-6767	-	M3 STY D4Z L40 EWL40 d2TC	M3	球形测针	4.0	氧化锆	40.0	碳化钨	36.0	2.38	4.3
A-5003-6768	-	M3 STY D4Z L50 EWL46 d2TC	M3	球形测针	4.0	氧化锆	50.0	碳化钨	46.0	2.85	4.3
A-5003-6771	-	M3 STY D8Z L75 EWL75 d4CF	M3	球形测针	8.0	氧化锆	75.0	碳纤维	75.0	2.98	4.4
A-5003-6778	-	M3 STY D8Z L100 EWL100 d4CF	M3	球形测针	8.0	氧化锆	100.0	碳纤维	100.0	3.47	4.4
A-5003-7054	-	M3 STY D10R L200 EWL200 d4CF	M3	球形测针	10.0	红宝石	200.0	碳纤维	200.0	6.47	4.5
A-5003-7055	-	M3 STY D10R L150 EWL150 d4CF	M3	球形测针	10.0	红宝石	150.0	碳纤维	150.0	5.49	4.5
A-5003-7056	-	M3 STY D10R L100 EWL100 d4CF	M3	球形测针	10.0	红宝石	100.0	碳纤维	100.0	4.53	4.5
A-5003-7057	-	M3 STY D10R L75 EWL75 d4CF	M3	球形测针	10.0	红宝石	75.0	碳纤维	75.0	4.05	4.5
A-5003-7098	-	M3 DSC SD30CER T1.5 L5.5 d4TI	M3	盘形测针	30.0	陶瓷	-	-	-	7.10	4.7
A-5003-7261	-	M2 STY D4Z L10 EWL10 d1.5SS	M2	球形测针	4.0	氧化锆	10.0	不锈钢	10.0	0.4	3.2
A-5003-7269	PS58R	M2 STY D2SN L40 EWL32.5 d1.5TC	M2	球形测针	2.0	氮化硅	40.0	碳化钨	32.5	1.29	3.5
A-5003-7306	-	M4 STY D6R L50 EWL38.5 d4.5CF	M4	球形测针	6.0	红宝石	50.0	碳纤维	38.5	4.1	5.5
A-5003-7445	-	M3 STY D12R L100 EWL100 d4CF	M3	球形测针	12.0	红宝石	100.0	碳纤维	100.0	5.90	4.5

订货号	PS编号	描述	螺纹	分类	测球/测尖尺寸 (mm)	测球/测尖材料	长度 (mm)	测杆材料	EWL (mm)	质量 (g)	章节号
A-5003-7446	-	M3 STY D12R L150 EWL150 d4CF	M3	球形测针	12.0	红宝石	150.0	碳纤维	150.0	6.90	4.5
A-5003-7447	-	M3 STY D12R L200 EWL200 d4CF	M3	球形测针	12.0	红宝石	200.0	碳纤维	200.0	7.90	4.5
A-5003-7573	PS53R	M2 STY D2SN L30 EWL22.5 d1.5T	M2	球形测针	2.0	氮化硅	30.0	碳化钨	22.5	0.99	3.3
A-5003-7665	-	M3 STY D5Z L50 EWL50 d0.5TC	M3	球形测针	5.0	氧化锆	50.0	碳化钨	50.0	4.10	4.3
A-5003-7672	-	M2 STY D0.5Z L10 EWL3 d0.3TC	M2	球形测针	0.5	氧化锆	10.0	碳化钨	3.0	0.3	3.2
A-5003-7673	-	CONE STYLUS 1.25x20 d3 L57	1/4-20	锥形测针	3.0	氧化锆	57.0	-	-	-	7.2
A-5003-7674	-	CONE STYLUS 1.25x20 d6 L57	1/4-20	锥形测针	6.0	氧化锆	57.0	-	-	-	7.2
A-5003-7675	-	CONE STYLUS 1.25x20 d30 PT L75	1/4-20	锥形测针	-	氧化锆	57.0	-	-	-	7.2
A-5003-7676	-	STYLUS M6 DIA. 125° Z PROBE 0066	M6	锥形测针	1/8 in.	氧化锆	43.0	-	-	-	7.2
A-5003-7677	-	STYLUS M6 DIA. 25° Z PROBE 0068	M6	锥形测针	1/4 in.	氧化锆	43.0	-	-	-	7.2
A-5003-7678	-	STYLUS M6 DIA 3MM Z PROBE 0065	M6	锥形测针	3.0	氧化锆	43.0	-	-	-	7.2
A-5003-7679	-	STYLUS M6 DIA 6 MM Z PROBE 0067	M6	锥形测针	6.0	氧化锆	43.0	-	-	-	7.2
A-5003-7723	-	M2 STY D2Z L10 EWL6 d1SS	M2	球形测针	2.0	氧化锆	10.0	不锈钢	6.0	0.3	3.2
A-5003-7757	-	M2 STY D1Z L10 EWL4.5 d0.7SS	M2	球形测针	1.0	氧化锆	10.0	不锈钢	4.5	0.3	3.2
A-5003-8091	-	M3 STY D1.5SN L30 E22.5 d1TC	M3	球形测针	1.5	氮化硅	30.0	碳化钨	22.5	0.93	4.2
A-5003-8124	-	M3 STY KIT (SP25M/SM253/SH25-4)	M3	附件	-	-	-	-	-	-	8.9
A-5003-8469	-	TOOL SETTING ADAPTOR KIT	-	对刀	-	-	-	不锈钢	-	-	5.10
A-5003-9190	-	FARO PROBE KIT	-	附件	-	-	-	-	-	-	7.3
A-5003-9495	-	M3 STY D10Z L100 EWL100 d4CF	M3	球形测针	10.0	氧化锆	100.0	碳纤维	100.0	4.53	4.5
A-5003-9500	-	M3 STY D5Z L21 EWL21 d2.5SS	M3	球形测针	5.0	氧化锆	21.0	不锈钢	21.0	1.5	4.2
A-5003-9524	PS12R	M2 D4SN L10 EWL10 d1.5SS	M2	球形测针	4.0	氮化硅	10.0	不锈钢	10.0	0.4	3.2
A-5004-0165	-	M2 STY D1.5Z L10 EWL4.5 d0.7SS	M2	球形测针	1.5	氧化锆	10.0	不锈钢	4.5	0.3	3.2
A-5004-0210	PS9R	M2 STY D1SN L10 EWL4.5 d0.7SS	M2	球形测针	1.0	氮化硅	10.0	不锈钢	4.5	0.3	3.2
A-5004-0236	PS17R	M2 STY D4SN L20 EWL20 d1.5SS	M2	球形测针	4.0	氮化硅	20.0	不锈钢	20.0	0.6	3.2
A-5004-0237	PS14R	M2 STY D6SN L10 EWL10 d2.5SS	M2	球形测针	6.0	氮化硅	10.0	不锈钢	10.0	0.9	3.2
A-5004-0264	-	M2 STY D3Z L30 EWL27 d2TC	M2	球形测针	3.0	氧化锆	30.0	碳化钨	27.0	1.49	3.3
A-5004-0435	-	M2 STY D1Z L20 EWL7 d0.7TC	M2	球形测针	1.0	氧化锆	20.0	碳化钨	7.0	0.50	3.3
A-5004-0437	-	M2 STY D3Z L20 EWL17.5 d1.5TC	M2	球形测针	3.0	氧化锆	20.0	碳化钨	17.0	0.77	3.3
A-5004-0618	-	M2 STY D6Z L30 EWL30 d3CF	M2	球形测针	6.0	氧化锆	30.0	碳纤维	30.0	0.96	3.4
A-5004-1017	-	M2 STY D2SN L20 EWL14 d1TC	M2	球形测针	2.0	氮化硅	20.0	碳化钨	14.0	0.48	3.3
A-5004-1021	-	M2 STY D3SN L20 EWL17.5 d1.5TC	M2	球形测针	3.0	氮化硅	20.0	碳化钨	17.0	0.77	3.3
A-5004-1057	-	M2 STY D3Z L20 EWL17.5 d1.5SS	M2	球形测针	3.0	氧化锆	20.0	不锈钢	17.0	0.5	3.2
A-5004-1058	-	M2 STY D2Z L30 EWL22.5 d1.5TC	M2	球形测针	2.0	氧化锆	30.0	碳化钨	22.5	0.99	3.3
A-5004-1059	-	M2 STY D3Z L40 EWL37 d2TC	M2	球形测针	3.0	氧化锆	40.0	碳化钨	37.0	1.97	3.5
A-5004-1195	-	M3 STY D4SN L40 EWL36 d2TC	M3	球形测针	4.0	氮化硅	40.0	碳化钨	36.0	2.38	4.3
A-5004-1198	-	M3 STY D1.5SN L20 EWL12.5 d1TC	M3	球形测针	1.5	氮化硅	20.0	碳化钨	12.5	0.8	4.2
A-5004-1199	-	M3 STY D3SN L50 EWL43.7 d2TC	M3	球形测针	3.0	氮化硅	50.0	碳化钨	43.7	2.78	4.3
A-5004-1201	-	M3 STY D5SN L50 EWL40 d2.5TC	M3	球形测针	5.0	氮化硅	50.0	碳化钨	50.0	4.10	4.3
A-5004-1329	-	M2 STY D6Z L50 EWL50 d3CF	M2	球形测针	6.0	氧化锆	50.0	碳纤维	50.0	1.2	3.6
A-5004-1330	-	M2 STY D5Z L50 EWL50 d3CF	M2	球形测针	5.0	氧化锆	50.0	碳纤维	50.0	1.1	3.6
A-5004-1331	-	M2 STY D4Z L50 EWL50 d3CF	M2	球形测针	4.0	氧化锆	50.0	碳纤维	50.0	1.0	3.6
A-5004-1387	-	M2 DSC SD10SLVS L10 T1.2 BRY	M2	盘形测针	-	银质钢	-	不锈钢	-	1.0	3.9
A-5004-1395	-	M2 DSC SD12SLVS L7.5 T1.6 BRY	M2	盘形测针	-	银质钢	-	不锈钢	-	2.0	3.9
A-5004-1396	-	M2 DSC SD14SLVS L7.5 T1.6 BRY	M2	盘形测针	-	银质钢	-	不锈钢	-	2.5	3.9
A-5004-1508	PS23R	M2 STY D1SN L20 EWL7 d0.7TC	M2	球形测针	1.0	氮化硅	20.0	碳化钨	7.0	0.50	3.3
A-5004-1519	PS67R	M2 STY D4SN L50 EWL50 d2CE	M2	球形测针	4.0	氮化硅	50.0	陶瓷	50.0	0.91	3.6
A-5004-1711	-	M2 STY D1.5Z L30 EWL22.5 d1TC	M2	球形测针	1.5	氧化锆	30.0	碳化钨	22.5	0.58	3.3
A-5004-1714	-	M2 STY D0.7Z L20 EWL10 d0.5TC	M2	球形测针	0.7	氧化锆	20.0	碳化钨	12.0	0.32	3.3
A-5004-1718	-	M3 STY D5SN L40 EWL40 d2.5TC	M3	球形测针	5.0	氮化硅	40.0	碳化钨	40.0	3.50	4.3
A-5004-1865	-	M4 STY BREAK STEM L15 d2.5	M4	碰撞保护装置 x 10	-	-	15.2	银质钢	-	4.6	5.7
A-5004-1867	-	M4 CPD L9SLVS	M4	碰撞保护装置 x 10	-	-	9.0	银质钢	-	1.5	5.7
A-5004-1869	-	M4 CPD L16SLVS	M4	碰撞保护装置 x 10	-	-	16.0	银质钢	-	2.1	5.7
A-5004-1918	PS24R	M2 STY D1.5SN L10 EWL4.5 d0.7SS	M2	球形测针	1.5	氮化硅	10.0	不锈钢	4.5	0.3	3.2
A-5004-1920	PS26R	M2 STY D2.5SN L10 EWL6.5 d1SS	M2	球形测针	2.5	氮化硅	10.0	不锈钢	6.5	0.3	3.2
A-5004-1921	PS13R	M2 STY D2SN L10 EWL10 d2.5SS	M2	球形测针	5.0	氮化硅	10.0	不锈钢	10.0	0.7	3.2
A-5004-1922	PS15R	M2 STY D8SN L11 EWL11 d2.5SS	M2	球形测针	8.0	氮化硅	11.0	不锈钢	11.0	1.5	3.2
A-5004-1923	PS27R	M2 STY D2.5SN L20 EWL16.4 d1.4SS	M2	球形测针	2.5	氮化硅	20.0	不锈钢	16.4	0.4	3.2
A-5004-1925	PS49R	M2 STY D1.5SN L20 EWL12.5 d1TC	M2	球形测针	1.5	氮化硅	20.0	碳化钨	12.5	0.50	3.3
A-5004-1928	-	M2 STY D2.5SN L20 EWL15.5 d1TC	M2	球形测针	2.5	氮化硅	20.0	碳化钨	15.5	0.5	3.3
A-5004-1929	-	M2 STY D4SN L20 EWL20 d2TC	M2	球形测针	4.0	氮化硅	22.0	碳化钨	22.0	1.24	3.3

测针及附件

按订货号列出的产品目录

9.10

订货号	PS编号	描述	螺纹	分类	测球/测尖 尺寸 (mm)	测球/测尖 材料	长度 (mm)	测杆 材料	EWL (mm)	质量 (g)	章节号
A-5004-1930	PS50R	M2 STY D5SN L20 EWL20 d2.5TC	M2	球形测针	5.0	氮化硅	20.0	碳化钨	20.0	1.98	3.3
A-5004-1931	PS52R	M2 STY D1.5SN L30 EWL22.5 d1TC	M2	球形测针	1.5	氮化硅	30.0	碳化钨	22.5	0.58	3.3
A-5004-1932	PS54R	M2 STY D2.5SN L30 EWL22.5 d2TC	M2	球形测针	2.5	氮化硅	30.0	碳化钨	22.5	1.48	3.3
A-5004-1933	PS55R	M2 STY D3SN L30 EWL27 d2TC	M2	球形测针	3.0	氮化硅	30.0	碳化钨	27.0	1.49	3.3
A-5004-1944	PS56R	M2 STY D4SN L30 EWL30 d2TC	M2	球形测针	4.0	氮化硅	30.0	碳化钨	30.0	1.57	3.3
A-5004-1945	PS57R	M2 STY D5SN L30 EWL30 d2.5TC	M2	球形测针	5.0	氮化硅	30.0	碳化钨	30.0	2.57	3.3
A-5004-1946	-	M2 STY D3SN L30 EWL27 d2CE	M2	球形测针	3.0	氮化硅	30.0	陶瓷	27.0	0.44	3.4
A-5004-1952	-	M2 STY D4SN L30 EWL30 d2CE	M2	球形测针	4.0	氮化硅	30.0	陶瓷	30.0	0.68	3.4
A-5004-1953	-	M2 STY D5SN L30 EWL30 d2.5CE	M2	球形测针	5.0	氮化硅	30.0	陶瓷	30.0	0.93	3.4
A-5004-1954	-	M2 STY D6SN L30 EWL30 d2.5CE	M2	球形测针	6.0	氮化硅	30.0	陶瓷	30.0	1.11	3.4
A-5004-1955	-	M2 STY D4SN L30 EWL30 d2CF	M2	球形测针	4.0	氮化硅	30.0	碳纤维	30.0	0.57	3.4
A-5004-1956	-	M2 STY D5SN L30 EWL30 d3CF	M2	球形测针	5.0	氮化硅	30.0	碳纤维	30.0	0.79	3.4
A-5004-1957	-	M2 STY D6SN L30 EWL30 d3CF	M2	球形测针	6.0	氮化硅	30.0	碳纤维	30.0	0.96	3.4
A-5004-1960	PS60R	M2 STY D3SN L40 EWL37 d2TC	M2	球形测针	3.0	氮化硅	40.0	碳化钨	37.0	1.97	3.5
A-5004-1961	PS61R	M2 STY D4SN L40 EWL40 d2TC	M2	球形测针	4.0	氮化硅	40.0	碳化钨	40.0	2.04	3.5
A-5004-1962	PS62R	M2 STY D5SN L40 EWL40 d2.5TC	M2	球形测针	5.0	氮化硅	40.0	碳化钨	40.0	3.17	3.5
A-5004-1963	PS63R	M2 STY D3SN L50 EWL47 d2TC	M2	球形测针	3.0	氮化硅	50.0	碳化钨	47.0	2.44	3.5
A-5004-1964	PS64R	M2 STY D4SN L50 EWL50 d2TC	M2	球形测针	4.0	氮化硅	50.0	碳化钨	50.0	2.52	3.5
A-5004-1965	PS65R	M2 STY D5SN L50 EWL50 d2.5TC	M2	球形测针	5.0	氮化硅	50.0	碳化钨	50.0	3.75	3.5
A-5004-1967	PS66R	M2 STY D3SN L50 EWL47 d2CE	M2	球形测针	3.0	氮化硅	50.0	陶瓷	47.0	0.83	3.6
A-5004-1968	PS68R	M2 STY D5SN L50 EWL50 d2.5CE	M2	球形测针	5.0	氮化硅	50.0	陶瓷	50.0	1.31	3.6
A-5004-1969	-	M2 STY D6SN L50 EWL50 d2.5CE	M2	球形测针	6.0	氮化硅	50.0	陶瓷	50.0	1.49	3.6
A-5004-1970	-	M2 STY D4SN L50 EWL50 d3CF	M2	球形测针	4.0	氮化硅	50.0	碳纤维	50.0	1.0	3.6
A-5004-1971	-	M2 STY D5SN L50 EWL50 d3CF	M2	球形测针	5.0	氮化硅	50.0	碳纤维	50.0	1.1	3.6
A-5004-1972	-	M2 STY D6SN L50 EWL50 d3CF	M2	球形测针	6.0	氮化硅	50.0	碳纤维	50.0	1.2	3.6
A-5004-1973	-	M2 STY D4SN L75 EWL75 d2CF	M2	球形测针	4.0	氮化硅	75.0	碳纤维	75.0	0.75	3.7
A-5004-1974	-	M2 STY D5SN L75 EWL75 d3CF	M2	球形测针	5.0	氮化硅	75.0	碳纤维	75.0	1.35	3.7
A-5004-1975	-	M2 STY D6SN L75 EWL75 d3CF	M2	球形测针	6.0	氮化硅	75.0	碳纤维	75.0	1.45	3.7
A-5004-1976	-	M2 STY D4SN L100 EWL100 d3CF	M2	球形测针	4.0	氮化硅	100.0	碳纤维	100.0	1.50	3.7
A-5004-1977	-	M2 STY D5SN L100 EWL100 d3CF	M2	球形测针	5.0	氮化硅	100.0	碳纤维	100.0	1.59	3.7
A-5004-1978	-	M2 STY D6SN L100 EWL100 d3CF	M2	球形测针	6.0	氮化硅	100.0	碳纤维	100.0	1.78	3.7
A-5004-1979	-	M3 STY D1SN L21 EWL4 d0.7SS	M3	球形测针	1.0	氮化硅	21.0	不锈钢	4.0	1.0	4.2
A-5004-1980	-	M3 STY D4SN L31 EWL27 d2.5SS	M3	球形测针	4.0	氮化硅	31.0	不锈钢	27.0	2.5	4.2
A-5004-1981	-	M3 STY D5R L31 EWL31 d3.5SS	M3	球形测针	5.0	氮化硅	31.0	不锈钢	31.0	3.0	4.2
A-5004-1982	-	M3 STY D2.5SN L20.2 EWL12.5 d2TC	M3	球形测针	2.5	氮化硅	20.2	碳化钨	12.5	1.3	4.2
A-5004-1983	-	M3 STY D2.5SN L30 EWL22.5 d2TC	M3	球形测针	2.5	氮化硅	30.0	碳化钨	22.5	1.81	4.2
A-5004-1984	-	M3 STY D3SN L30 EWL24 d2TC	M3	球形测针	3.0	氮化硅	30.0	碳化钨	24.0	1.83	4.2
A-5004-1985	-	M3 STY D2SN L40 EWL32.5 d1.5TC	M3	球形测针	2.0	红宝石	40.0	碳化钨	32.5	1.58	4.3
A-5004-1986	-	M3 STY D2.5SN L40 EWL32.5 d2TC	M3	球形测针	2.5	氮化硅	40.0	碳化钨	32.5	2.28	4.3
A-5004-1987	-	M3 STY D3SN L40 EWL33.7 d2TC	M3	球形测针	3.0	氮化硅	40.0	碳化钨	33.7	2.30	4.3
A-5004-1988	-	M3 STY D4SN L50 EWL46 d2TC	M3	球形测针	4.0	氮化硅	50.0	碳化钨	46.0	2.85	4.3
A-5004-1989	-	M3 STY D3SN L50 EWL43.7 d2CE	M3	球形测针	3.0	氮化硅	50.0	陶瓷	43.7	1.17	4.3
A-5004-1990	-	M3 STY D5SN L50 EWL50 d2.5CE	M3	球形测针	5.0	氮化硅	50.0	陶瓷	50.0	1.33	4.3
A-5004-1991	-	M3 STY D8SN L75 EWL75 d4CF	M3	球形测针	8.0	氮化硅	75.0	碳纤维	75.0	2.98	4.4
A-5004-1992	-	M3 STY D10SN L75 EWL75 d4CF	M3	球形测针	10.0	氮化硅	75.0	碳纤维	75.0	4.05	4.5
A-5004-1993	-	M3 STY D10SN L100 EWL100 d4CF	M3	球形测针	10.0	氮化硅	100.0	碳纤维	100.0	4.53	4.5
A-5004-1994	-	M3 STY D10SN L150 EWL150 d4CF	M3	球形测针	10.0	氮化硅	150.0	碳纤维	150.0	5.49	4.5
A-5004-1995	-	M3 STY D10SN L200 EWL200 d4CF	M3	球形测针	10.0	氮化硅	200.0	碳纤维	200.0	6.47	4.5
A-5004-1996	-	M3 STY D12SN L100 EWL100 d4CF	M3	球形测针	12.0	氮化硅	100.0	碳纤维	100.0	5.90	4.5
A-5004-1997	-	M3 STY D12SN L150 EWL150 d4CF	M3	球形测针	12.0	氮化硅	150.0	碳纤维	150.0	6.90	4.5
A-5004-1998	-	M3 STY D12SN L200 EWL200 d4CF	M3	球形测针	12.0	氮化硅	200.0	碳纤维	200.0	7.90	4.5
A-5004-2016	PS29R	M2 STY D0.3SN L10 EWL2 d0.2TC	M2	球形测针	0.3	氮化硅	10.0	碳化钨	2.0	0.3	3.2
A-5004-2018	-	M2 STY D1SN L10 EWL4 d0.7TC	M2	球形测针	1.0	氮化硅	10.0	碳化钨	4.0	0.3	3.2
A-5004-2019	-	M2 STY D0.5SN L20 EWL7 d0.3TC	M2	球形测针	0.5	氮化硅	20.0	碳化钨	7.0	0.48	3.3
A-5004-2021	PS48R	M2 STY D1SN L20 EWL12.5 d0.8TC	M2	球形测针	1.0	氮化硅	20.0	碳化钨	12.5	0.41	3.3
A-5004-2022	PS51R	M2 STY D1SN L27.5 EWL20.5 d0.7TC	M2	球形测针	1.0	氮化硅	27.5	碳化钨	20.5	0.40	3.3
A-5004-2023	-	M3 STY D0.5SN L21 EWL2 d0.4TC	M3	球形测针	0.5	氮化硅	21.0	碳化钨	2.0	1.0	4.2
A-5004-2203	-	M2 STY D6Z L10 EWL10 d2.5SS	M2	球形测针	6.0	氧化锆	10.0	不锈钢	10.0	0.9	3.2
A-5004-2632	-	M2 STY D0.7Z L10 EWL4 d0.5TC	M2	球形测针	0.7	氧化锆	10.0	碳化钨	4.0	0.3	3.2
A-5004-2913	-	M2 STY D2.5Z L10 EWL6.5 d1SS	M2	球形测针	2.5	氧化锆	10.0	不锈钢	6.5	0.3	3.2

订货号	PS编号	描述	螺纹	分类	测球/测尖 尺寸 (mm)	测球/测尖 材料	长度 (mm)	测杆 材料	EWL (mm)	质量 (g)	章节号
A-5004-2914	-	M2 STY D3Z L10 EWL7.5 d1.5SS	M2	球形测针	3.0	氧化锆	10.0	不锈钢	7.0	0.4	3.2
A-5004-2915	-	M2 STY D8Z L11 EWL11 d2.5SS	M2	球形测针	8.0	氧化锆	11.0	不锈钢	11.0	1.5	3.2
A-5004-2916	-	M2 STY D2Z L20 EWL14 d1.4SS	M2	球形测针	2.0	氧化锆	20.0	不锈钢	14.0	0.4	3.2
A-5004-2917	-	M2 STY D2.5Z L20 EWL16.4 d1.4SS	M2	球形测针	2.5	氧化锆	20.0	不锈钢	16.4	0.4	3.2
A-5004-2918	-	M2 STY D4Z L20 EWL20 d1.4SS	M2	球形测针	4.0	氧化锆	20.0	不锈钢	20.0	0.6	3.2
A-5004-2919	-	M2 STY D1Z L10 EWL4 d0.7TC	M2	球形测针	1.0	氧化锆	10.0	碳化钨	4.0	0.3	3.2
A-5004-2920	-	M2 STY D0.5Z L20 EWL7 d0.3TC	M2	球形测针	0.5	氧化锆	20.0	碳化钨	7.0	0.48	3.3
A-5004-2921	-	M2 STY D1Z L20 EWL12.5 d0.8TC	M2	球形测针	1.0	氧化锆	20.0	碳化钨	12.5	0.41	3.3
A-5004-2922	-	M2 STY D1.5Z L20 EWL12.5 d1TC	M2	球形测针	1.5	氧化锆	20.0	碳化钨	12.5	0.50	3.3
A-5004-2923	-	M2 STY D2Z L20 EWL14 d1TC	M2	球形测针	2.0	氧化锆	20.0	碳化钨	14.0	0.48	3.3
A-5004-2924	-	M2 STY D2.5Z L20 EWL15.5 d1TC	M2	球形测针	2.5	氧化锆	20.0	碳化钨	15.5	0.5	3.3
A-5004-2925	-	M2 STY D4Z L22 EWL22 d2TC	M2	球形测针	4.0	氧化锆	22.0	碳化钨	22.0	1.24	3.3
A-5004-2926	-	M2 STY D5Z L20 EWL20 d2.5TC	M2	球形测针	5.0	氧化锆	20.0	碳化钨	20.0	1.98	3.3
A-5004-2927	-	M2 STY D1Z L27.5 EWL20.5 d0.7TC	M2	球形测针	1.0	氧化锆	27.5	碳化钨	20.5	0.40	3.3
A-5004-2928	-	M2 STY D2.5Z L30 EWL22.5 d2TC	M2	球形测针	2.5	氧化锆	30.0	碳化钨	22.5	1.48	3.3
A-5004-2929	-	M2 STY D4Z L30 EWL30 d2TC	M2	球形测针	4.0	氧化锆	30.0	碳化钨	30.0	1.57	3.3
A-5004-2930	-	M2 STY D5Z L30 EWL30 d2.5TC	M2	球形测针	5.0	氧化锆	30.0	碳化钨	30.0	2.57	3.3
A-5004-2931	-	M2 STY D3Z L30 EWL27 d2CE	M2	球形测针	3.0	氧化锆	30.0	陶瓷	27.0	0.44	3.4
A-5004-2932	-	M2 STY D4Z L30 EWL30 d2CE	M2	球形测针	4.0	氧化锆	30.0	陶瓷	30.0	0.68	3.4
A-5004-2933	-	M2 STY D5Z L30 EWL30 d2.5CE	M2	球形测针	5.0	氧化锆	30.0	陶瓷	30.0	0.93	3.4
A-5004-2934	-	M2 STY D6Z L30 EWL30 d2.5CE	M2	球形测针	6.0	氧化锆	30.0	陶瓷	30.0	1.11	3.4
A-5004-2935	-	M2 STY D4Z L30 EWL30 d2CF	M2	球形测针	4.0	氧化锆	30.0	碳纤维	30.0	0.57	3.4
A-5004-2936	-	M2 STY D5Z L30 EWL30 d3CF	M2	球形测针	5.0	氧化锆	30.0	碳纤维	30.0	0.79	3.4
A-5004-2937	-	M2 STY D2Z L40 EWL32.5 d1.5TC	M2	球形测针	2.0	氧化锆	40.0	碳化钨	32.5	1.29	3.5
A-5004-2938	-	M2 STY D2.5Z L40 EWL32.5 d2TC	M2	球形测针	2.5	氧化锆	40.0	碳化钨	32.5	1.95	3.5
A-5004-2939	-	M2 STY D4Z L40 EWL40 d2TC	M2	球形测针	4.0	氧化锆	40.0	碳化钨	40.0	2.04	3.5
A-5004-2940	-	M2 STY D5Z L40 EWL40 d2.5TC	M2	球形测针	5.0	氧化锆	40.0	碳化钨	40.0	3.17	3.5
A-5004-2942	-	M2 STY D3Z L50 EWL47 d2TC	M2	球形测针	3.0	氧化锆	50.0	碳化钨	47.0	2.44	3.5
A-5004-2943	-	M2 STY D4Z L50 EWL50 d2TC	M2	球形测针	4.0	氧化锆	50.0	碳化钨	50.0	2.52	3.5
A-5004-2944	-	M2 STY D5Z L50 EWL50 d2.5TC	M2	球形测针	5.0	氧化锆	50.0	碳化钨	50.0	3.75	3.5
A-5004-2945	-	M2 STY D3Z L50 EWL47 d2CE	M2	球形测针	3.0	氧化锆	50.0	陶瓷	47.0	0.83	3.6
A-5004-2946	-	M2 STY D4Z L50 EWL50 d2CE	M2	球形测针	4.0	氧化锆	50.0	陶瓷	50.0	0.91	3.6
A-5004-2947	-	M2 STY D5Z L50 EWL50 d2.5CE	M2	球形测针	5.0	氧化锆	50.0	陶瓷	50.0	1.31	3.6
A-5004-2948	-	M2 STY D6Z L50 EWL50 d2.5CE	M2	球形测针	6.0	氧化锆	50.0	陶瓷	50.0	1.49	3.6
A-5004-2949	-	M2 STY D4Z L75 EWL75 d2CF	M2	球形测针	4.0	氧化锆	75.0	碳纤维	75.0	0.75	3.7
A-5004-2950	-	M2 STY D5Z L75 EWL75 d3CF	M2	球形测针	5.0	氧化锆	75.0	碳纤维	75.0	1.35	3.7
A-5004-2951	-	M2 STY D6Z L75 EWL75 d3CF	M2	球形测针	6.0	氧化锆	75.0	碳纤维	75.0	1.45	3.7
A-5004-2952	-	M2 STY D4Z L100 EWL100 d3CF	M2	球形测针	4.0	氧化锆	100.0	碳纤维	100.0	1.50	3.7
A-5004-2953	-	M2 STY D5Z L100 EWL100 d3CF	M2	球形测针	5.0	氧化锆	100.0	碳纤维	100.0	1.59	3.7
A-5004-2954	-	M2 STY D6Z L100 EWL100 d3CF	M2	球形测针	6.0	氧化锆	100.0	碳纤维	100.0	1.78	3.7
A-5004-2955	-	M3 STY D1Z L21 EWL4 d0.7SS	M3	球形测针	1.0	氧化锆	21.0	不锈钢	4.0	1.0	4.2
A-5004-2956	-	M3 STY D3Z L21 EWL14.7 d1.5SS	M3	球形测针	3.0	氧化锆	21.0	不锈钢	14.7	1.0	4.2
A-5004-2957	-	M3 STY D4Z L31 EWL27 d2.5SS	M3	球形测针	4.0	氧化锆	31.0	不锈钢	27.0	2.5	4.2
A-5004-2958	-	M3 STY D5Z L31 EWL31 d3.5SS	M3	球形测针	5.0	氧化锆	31.0	不锈钢	31.0	3.0	4.2
A-5004-2959	-	M3 STY D0.5Z L21 EWL2 d0.4TC	M3	球形测针	0.5	氧化锆	21.0	碳化钨	2.0	1.0	4.2
A-5004-2960	-	M3 STY D1.5Z L20 EWL12.5 d1TC	M3	球形测针	1.5	氧化锆	20.0	碳化钨	12.5	0.8	4.2
A-5004-2961	-	M3 STY D2.5Z L20.2 EWL12.5 d2TC	M3	球形测针	2.5	氧化锆	20.2	碳化钨	12.5	1.3	4.2
A-5004-2962	-	M3 STY D1.5Z L30 EWL22.5 d1TC	M3	球形测针	1.5	氧化锆	30.0	碳化钨	22.5	0.93	4.2
A-5004-2963	-	M3 STY D2.5Z L30 EWL22.5 d2TC	M3	球形测针	2.5	氧化锆	30.0	碳化钨	22.5	1.81	4.2
A-5004-2964	-	M3 STY D2.5Z L40 EWL32.5 d2TC	M3	球形测针	2.5	氧化锆	40.0	碳化钨	32.5	2.28	4.3
A-5004-2965	-	M3 STY D3Z L40 EWL33.7 d2TC	M3	球形测针	3.0	氧化锆	40.0	碳化钨	33.7	2.30	4.3
A-5004-2966	-	M3 STY D5Z L40 EWL40 d2.5TC	M3	球形测针	5.0	氧化锆	40.0	碳化钨	40.0	3.50	4.3
A-5004-2968	-	M3 STY D3Z L50 EWL43.7 d2TC	M3	球形测针	3.0	氧化锆	50.0	碳化钨	43.7	2.78	4.3
A-5004-2969	-	M3 STY D3Z L50 EWL43.7 d2CE	M3	球形测针	3.0	氧化锆	50.0	陶瓷	43.7	1.17	4.3
A-5004-2970	-	M3 STY D5Z L50 EWL50 d2.5CE	M3	球形测针	5.0	氧化锆	50.0	陶瓷	50.0	1.33	4.3
A-5004-2972	-	M3 STY D10Z L75 EWL75 d4CF	M3	球形测针	10.0	氧化锆	75.0	碳纤维	75.0	4.05	4.5
A-5004-2973	-	M3 STY D10Z L150 EWL150 d4CF	M3	球形测针	10.0	氧化锆	150.0	碳纤维	150.0	5.49	4.5
A-5004-2974	-	M3 STY D10Z L200 EWL200 d4CF	M3	球形测针	10.0	氧化锆	200.0	碳纤维	200.0	6.47	4.5
A-5004-2975	-	M3 STY D12Z L100 EWL100 d4CF	M3	球形测针	12.0	氧化锆	100	碳纤维	100.0	5.90	4.5
A-5004-2976	-	M3 STY D12Z L150 EWL150 d4CF	M3	球形测针	12.0	氧化锆	150.0	碳纤维	150.0	6.90	4.5

测针及附件

订货号	PS编号	描述	螺纹	分类	测球/测尖 尺寸 (mm)	测球/测尖 材料	长度 (mm)	测杆 材料	EWL (mm)	质量 (g)	章节号
A-5004-2977	-	M3 STY D12Z L200 EWL200 d4CF	M3	球形测针	12.0	氧化锆	200.0	碳纤维	200.0	7.90	4.5
A-5004-5466	-	M3 STY D8SN L100 EWL100 d4CF	M3	球形测针	8.0	氮化硅	100.0	碳纤维	100.0	3.47	4.4
A-5555-0125	-	M5 EXT L200 d20AL	M5	加长杆	-	-	200.0	铝	-	85.0	6.15
A-5555-0127	-	M5 EXT L100 d20AL	M5	加长杆	-	-	100.0	铝	-	50.0	6.15
A-5555-0136	-	M5 EXT L100 d11SS	M5	加长杆	-	-	100.0	不锈钢	-	73.0	6.14
A-5555-0140	-	M5 EXT L20 d11SS	M5	加长杆	-	-	20.0	不锈钢	-	13.0	6.14
A-5555-0142	-	M5 EXT L10 d11SS	M5	加长杆	-	-	10.0	不锈钢	-	6.0	6.14
A-5555-0189	-	M5 ACC 15x15 CUBE	M5	附件	-	-	15.0	钛	-	12.85	8.4
A-5555-0190	-	M5 ACC 20x20 CUBE	M5	附件	-	-	20.0	钛	-	32.55	8.4
A-5555-0194	-	M5 ACC 40x20 DOUBLE CUBE	M5	附件	-	-	40.0	钛	-	63.50	8.4
A-5555-0226	-	M5M-M2F L10 D11	M5	转接头	-	-	10.0	不锈钢	-	5.0	8.3
A-5555-0227	-	M5M-M3F L10 D11	M5	转接头	-	-	10.0	不锈钢	-	5.0	8.3
A-5555-0424	-	M5 EXT L150 d11CF	M5	加长杆	-	-	150.0	碳纤维	-	15.4	6.11
A-5555-0425	-	M5 EXT L120 d11CF	M5	加长杆	-	-	120.0	碳纤维	-	13.2	6.11
A-5555-0427	-	M5 EXT L250 d20CF	M5	加长杆	-	-	250.0	碳纤维	-	52.9	6.13
A-5555-0620	-	M5 EXT L40 d20CF	M5	加长杆	-	-	40.0	碳纤维	-	23.8	6.12
A-5555-0621	-	M5 EXT L80 d20CF	M5	加长杆	-	-	80.0	碳纤维	-	29.3	6.12
A-5555-0623	-	M5 EXT L70 d11CF	M5	加长杆	-	-	70.0	碳纤维	-	9.7	6.10
A-5555-0642	-	M5 EXT L300 d11CF	M5	加长杆	-	-	300.0	碳纤维	-	25.9	6.11
A-5555-0647	-	M5 EXT L40 d11CF	M5	加长杆	-	-	40.0	碳纤维	-	7.6	6.10
A-5555-0648	-	M5 EXT L50 d11CF	M5	加长杆	-	-	50.0	碳纤维	-	8.3	6.10
A-5555-0649	-	M5 EXT L60 d11CF	M5	加长杆	-	-	60.0	碳纤维	-	9.0	6.10
A-5555-0650	-	M5 EXT L80 d11CF	M5	加长杆	-	-	80.0	碳纤维	-	10.4	6.10
A-5555-0651	-	M5 EXT L90 d11CF	M5	加长杆	-	-	90.0	碳纤维	-	11.1	6.10
A-5555-0652	-	M5 EXT L100 d11CF	M5	加长杆	-	-	100.0	碳纤维	-	11.8	6.10
A-5555-0653	-	M5 EXT L180 d11CF	M5	加长杆	-	-	180.0	碳纤维	-	17.5	6.11
A-5555-0654	-	M5 EXT L200 d11CF	M5	加长杆	-	-	200.0	碳纤维	-	18.9	6.11
A-5555-0655	-	M5 EXT L250 d11CF	M5	加长杆	-	-	250.0	碳纤维	-	22.4	6.11
A-5555-0656	-	M5 EXT L400 d11CF	M5	加长杆	-	-	400.0	碳纤维	-	33.0	6.11
A-5555-0657	-	M5 EXT L50 d20CF	M5	加长杆	-	-	50.0	碳纤维	-	25.1	6.12
A-5555-0658	-	M5 EXT L60 d20CF	M5	加长杆	-	-	60.0	碳纤维	-	26.5	6.12
A-5555-0659	-	M5 EXT L100 d20CF	M5	加长杆	-	-	100.0	碳纤维	-	32.1	6.12
A-5555-0660	-	M5 EXT L120 d20CF	M5	加长杆	-	-	120.0	碳纤维	-	34.9	6.12
A-5555-0661	-	M5 EXT L150 d20CF	M5	加长杆	-	-	150.0	碳纤维	-	39.0	6.12
A-5555-0662	-	M5 EXT L180 d20CF	M5	加长杆	-	-	180.0	碳纤维	-	43.2	6.13
A-5555-0663	-	M5 EXT L200 d20CF	M5	加长杆	-	-	200.0	碳纤维	-	46.0	6.13
A-5555-0664	-	M5 EXT L300 d20CF	M5	加长杆	-	-	300.0	碳纤维	-	59.9	6.13
A-5555-0665	-	M5 EXT L400 d20CF	M5	加长杆	-	-	400.0	碳纤维	-	73.8	6.13
A-5555-0667	-	M5 EXT L500 d20CF	M5	加长杆	-	-	500.0	碳纤维	-	87.7	6.13
A-5555-0668	-	M5 EXT L600 d20CF	M5	加长杆	-	-	600.0	碳纤维	-	101.5	6.13
A-5555-0669	-	M5 EXT L30 d11SS	M5	加长杆	-	-	30.0	不锈钢	-	20.0	6.14
A-5555-0670	-	M5 EXT L50 d11SS	M5	加长杆	-	-	50.0	不锈钢	-	34.8	6.14
A-5555-0671	-	M5 EXT L50 d20AL	M5	加长杆	-	-	50.0	铝	-	47.2	6.15
M-1034-0014	-	DATUM FIXING STUD M10	M10	附件	-	-	-	-	-	-	8.17
M-1034-0015	-	DATUM FIXING STUD M8	M6	附件	-	-	-	-	-	-	8.17
M-1034-0016	-	DATUM FIXING STUD M6	M6	附件	-	-	-	-	-	-	8.17
M-1034-0017	-	DATUM FIXING STUD 3/8 UNC	3/8 UNC	附件	-	-	-	-	-	-	8.17
M-1034-0018	-	DATUM FIXING STUD 5/16 UNC	5/16 UNC	附件	-	-	-	-	-	-	8.17
M-1034-0019	-	DATUM EXTENSION L75	-	附件	-	-	-	-	-	-	8.17
M-1034-0042	-	DATUM ADAPTER 2WAY	-	附件	-	-	-	-	-	-	8.17
M-1034-0052	-	DATUM ADAPTER 3WAY	-	附件	-	-	-	-	-	-	8.17
M-2008-0333	-	M3 CPD L13.3SLVS	M3	碰撞保护装置	-	-	13.35	银质钢	-	2.43	5.7
M-2008-0447	-	TS27R HORIZONTAL HOLDER	-	对刀	-	-	-	不锈钢	-	7.43	5.10
M-2008-0604	-	M3 CPD L22.3SLVS	M3	碰撞保护装置	-	-	22.35	银质钢	-	3.6	5.7
M-2008-0605	-	M3 CPD L30.3 SLVS	M3	碰撞保护装置	-	-	30.35	银质钢	-	4.5	5.7
M-2048-2093	-	STYLUS BREAK STEM	M4	碰撞保护装置	-	-	13.50	银质钢	-	1.37	5.7
M-2085-0069	-	M4 CPD L12SLVS	M4	碰撞保护装置	-	-	12.0	银质钢	-	2.7	5.7
M-2116-0127	-	BREAK STEM	M4	碰撞保护装置	-	-	19.0	银质钢	-	2.2	5.7
M-2197-0150	-	M4 CPD L16SLVS	M4	碰撞保护装置	-	-	16.0	银质钢	-	2.1	5.7
M-2197-0156	-	M4 CPD L9SLVS	M4	碰撞保护装置	-	-	9.0	银质钢	-	1.5	5.7

订货号	PS编号	描述	螺纹	分类	测球/测尖 尺寸 (mm)	测球/测尖 材料	长度 (mm)	测杆 材料	EWL (mm)	质量 (g)	章节号
M-5000-3540	-	M2-M3 STYLUS TOOL	-	附件	-	-	-	-	-	-	8.4
M-5000-3592	SE2	M3 EXT L20 d4SS	M3	加长杆	-	-	20.0	不锈钢	-	1.6	4.6
M-5000-3593	SE3	M3 EXT L35 d4SS	M3	加长杆	-	-	35.0	不锈钢	-	2.9	4.6
M-5000-3647	SE4	M2 EXT L10 d3SS	M2	加长杆	-	-	10.0	不锈钢	-	0.4	3.10
M-5000-3648	SE5	M2 EXT L20 d3SS	M2	加长杆	-	-	20.0	不锈钢	-	0.9	3.10
M-5000-3707	-	M4 STYLUS TOOL	-	附件	-	-	-	-	-	-	8.4
M-5000-4150	PS20R	M2 PNT D3SLVS 30deg L15	M2	针型测针	0.1	银质钢	15.0	银质钢	-	0.7	3.11
M-5000-4152	PS18R	M2 CYL D1.5SLVS L10.75 EWL1.25	M2	柱形	1.5	银质钢	10.75	银质钢	1.25	0.3	3.9
M-5000-4153	-	M2 CYL D3SLVS L12.75 EWL3.8	M2	柱形	3.0	银质钢	12.75	银质钢	3.8	0.6	3.9
M-5000-4162	SE6	M2 EXT L30 d3SS	M2	加长杆	-	-	30.0	不锈钢	-	1.4	3.10
M-5000-4163	SA3	M3-M2 EXT L5SS	M3	加长杆	-	-	5.0	不锈钢	-	0.6	8.3
M-5000-4164	SA2	M2-M3 EXT L7SS	M2	加长杆	-	-	7.0	不锈钢	-	0.4	8.3
M-5000-6460	-	M4 STR 5Way L15	M4	星形	-	-	15.0	-	-	10.0	5.6
M-5000-6622	SA5	M4-M2 EXT L5SS	M4	加长杆	-	-	5.0	不锈钢	-	1.5	8.3
M-5000-6625	SE21	M4-M3 EXT L20SS	M4	加长杆	-	-	20.0	不锈钢	-	3.2	8.3
M-5000-6714	SA6	M4-M3 EXT L9SS	M4	加长杆	-	-	9.0	不锈钢	-	1.4	8.3
M-5000-7582	SA-8	M4 CPD L8SS	M4	碰撞保护装置	-	-	8.0	不锈钢	-	1.8	5.7
M-5000-7583	SE-9	M4 EXT L10 d7SS	M4	加长杆	-	-	10.0	不锈钢	-	2.4	5.11
M-5000-7584	-	M4 EXT L15 d7SS	M4	加长杆	-	-	15.0	不锈钢	-	3.7	5.11
M-5000-7585	SE-1	M4 EXT L20 d7SS	M4	加长杆	-	-	20.0	不锈钢	-	4.8	5.11
M-5000-7586	SE-12	M4 EXT L30 d7SS	M4	加长杆	-	-	30.0	不锈钢	-	7.4	5.11
M-5000-7587	SS2	M4 CPD L8 CRANK SS	M4	碰撞保护装置	-	-	8.0	不锈钢	-	1.4	5.7
M-5000-7588	SS3	M4 CPD L8SS SWIVEL L10	M4	碰撞保护装置	-	-	10.0	不锈钢	-	1.5	5.7
M-5000-7589	CR-1	M4 CEX SS L1-5 L2-21.9	M4	测针曲柄	-	-	21.9	不锈钢	-	6.07	5.6
M-5000-7590	CR-2	M4 CEX SS L1-5 L2-27.6	M4	测针曲柄	-	-	27.6	不锈钢	-	6.94	5.6
M-5000-7591	SW-1	M4 ACC SWIVEL L1-10 L2-12.5	M4	附件	-	-	10.0	不锈钢	-	2.76	5.6
M-5000-7592	SW-2	M4 ACC SWIVEL L1-13.5 L2-16	M4	附件	-	-	13.5	不锈钢	-	3.70	5.6
M-5000-7633	SE8	M3 EXT L10 d4SS	M3	加长杆	-	-	10.0	不锈钢	-	0.9	4.6
M-5000-7634	SE7	M2 EXT L5 d3SS	M2	加长杆	-	-	5.0	不锈钢	-	0.2	3.10
M-5000-7779	SE18	M2 EXT L40 d3SS	M2	加长杆	-	-	40.0	不锈钢	-	1.8	3.10
M-5000-8167	SATF6	TF6-M3 EXT L18SS	TF6	加长杆	-	-	18.0	不锈钢	-	1.9	8.3
M-5000-9301	-	M5-M4 EXT L6.5SS	M5	加长杆	-	-	6.5	不锈钢	-	6.0	8.3
M-5000-9304	-	M5 STYLUS TOOL	-	附件	-	-	-	-	-	-	8.4
M-5000-9712	-	M4 STYLUS BREAK STEM L16 D3	M4	Walter	-	-	-	-	-	2.0	5.14
P-GA01-0001	-	GRAMME GAUGE	-	附件	-	-	-	-	-	-	8.17
P-TL09-0003	-	SPANNER 5 MM A/F	-	附件	-	-	-	-	-	-	5.7

关于雷尼绍

雷尼绍是世界工程技术领域公认的领导者，在产品开发和制造技术的创新方面享有盛誉。自1973年成立以来，雷尼绍便致力于为全球不同规模的企业提供创新产品，旨在帮助企业提高生产力、改善产品质量并提供性价比优异的自动化解决方案。

遍布世界各地的子公司及经销商为用户提供优质服务和技术支持。

产品包括：

- 用于设计、原型制作及产品制造的增材制造和真空铸造技术
- 用于高精度线性、角度和旋转位置反馈的编码器系统
- 坐标测量机 (CMM) 与比对仪专用夹具系统
- 用于加工件比对测量的比对仪
- 用于恶劣环境的高速激光扫描系统
- 用于机器性能测量和校准的激光干涉仪与球杆仪
- 用于神经外科的医疗设备
- 用于数控机床工件找正、对刀及检测的测头系统和软件
- 用于材料无损分析的拉曼光谱仪
- 坐标测量机专用传感器系统和软件
- 坐标测量机和机床测头专用测针

如需查询全球联系方式，请访问 www.renishaw.com.cn/contact

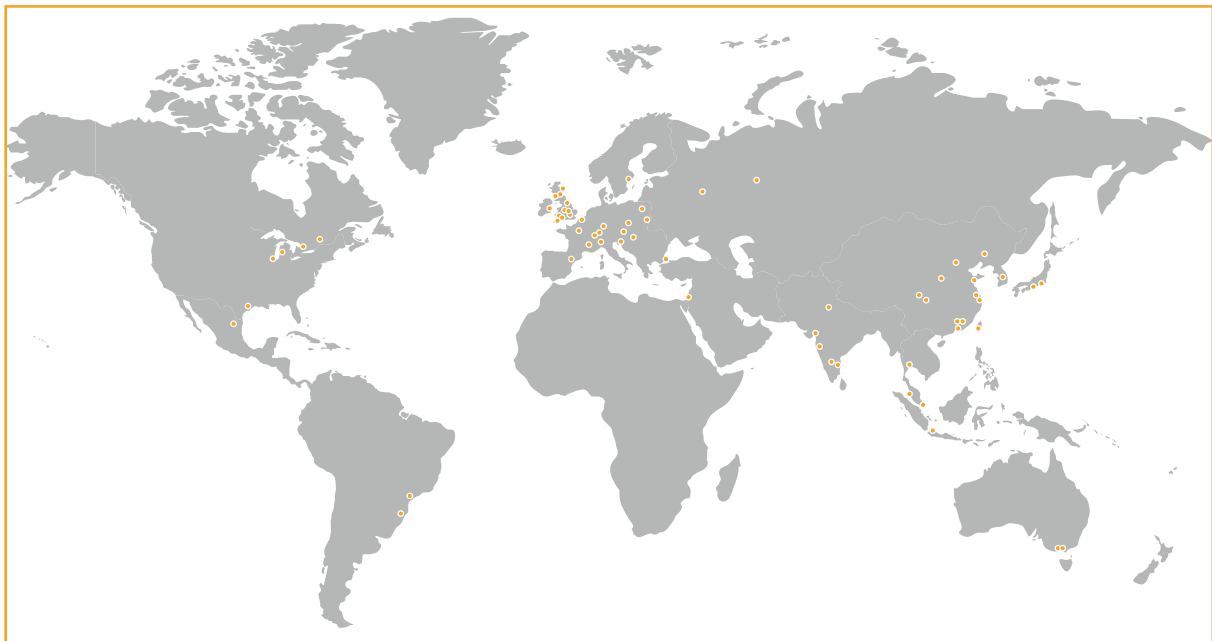

RENISHAW已尽力确保发布之日此文档的内容准确无误，但对其内容不做任何担保或陈述。RENISHAW不承担任何由本文档中的不准确之处以及无论什么原因所引发的问题的相关责任。

© 2002-2015 Renishaw plc 版权所有

Renishaw保留更改产品规格的权利，恕不另行通知。

RENISHAW标识中使用的**RENISHAW**和测头图案为Renishaw plc在英国及其他国家或地区的注册商标。

apply innovation及Renishaw其他产品和技术的名称与标识为Renishaw plc或其子公司的商标。

本文档中使用的所有其他品牌名称和产品名称均为其各自所有者的商品名、商标或注册商标。



H - 1000 - 3207 - 15

发布：2015.03 文档编号 H-1000-3207-15-A